



FAHRER-HANDBUCH
INSTRUKTIEBOEK
MANUEL DU CONDUCTEUR
USO E MANUTENZIONE



XL 125 V

HONDA
XL125V

MANUEL DU CONDUCTEUR



MONTESA HONDA, S.A.

INFORMATION IMPORTANTE

- **CONDUITE EN DUO**

Cette moto a été conçue pour transporter un conducteur et un passager. Ne jamais dépasser le poids maximum indiqué sur l'étiquette des accessoires et de charge.

- **UTILISATION SUR ROUTE**

Cette moto a été conçue pour être conduite exclusivement sur routes.

- **LIRE CE MANUEL DU CONDUCTEUR TRÈS ATTENTIVEMENT**

Soyez particulièrement attentif aux messages de sécurité qui apparaissent dans le manuel. Ces messages sont expliqués en détail dans la section «Quelques règles de sécurité», avant la page Table des matières.

Ce manuel doit être considéré comme faisant partie de la moto et doit l'accompagner en cas de revente.

HONDA XL125V

MANUEL DU CONDUCTEUR

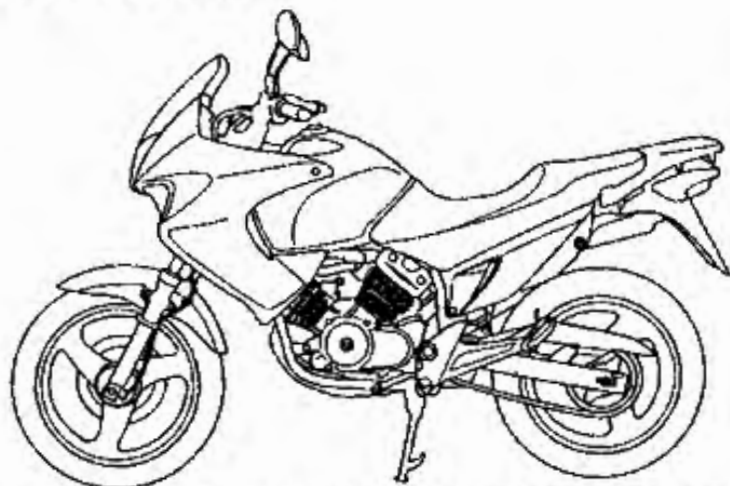

Toutes les informations de cette publication sont basées sur les dernières données disponibles concernant le produit au moment de la mise sous presse. Honda Motor Co. Ltd., se réserve le droit de faire tout changement qu'elle jugera pertinent, à tout moment, sans préavis et sans faillir pour cela à aucune obligation. Aucune partie de ce manuel ne peut être reproduite sans autorisation écrite.

BIENVENUE

La moto vous donne l'occasion de «dominer la machine» et de relever le défi que vous lance l'aventure.

Vous roulez dans le vent, relié à la route par un véhicule qui répond à vos commandes mieux que tous les autres. Contrairement à une voiture, vous n'êtes pas enfermé dans une cage métallique. Tout comme pour un avion, les contrôles avant chaque utilisation et l'entretien périodique sont essentiels pour assurer votre sécurité. Votre récompense sera la liberté.

Pour relever tous les défis et goûter aux plaisirs de l'aventure en toute sécurité, vous devrez vous familiariser avec le contenu de ce manuel AVANT DE PILOTER VOTRE MOTO.

Dans ce manuel, vous trouverez des informations précédées d'un symbole **NOTE**. Ces informations ont pour but de vous aider à éviter d'endommager votre moto, d'autres propriétés ou l'environnement.

Pour les travaux d'entretien, nous vous rappelons que votre concessionnaire Honda connaît mieux que personne votre moto. Si vous possédez les connaissances mécaniques et les outils nécessaires, votre concessionnaire peut vous remettre un manuel de service technique officiel de Honda pour vous aider dans les tâches d'entretien et de réparation.

Nous vous souhaitons une conduite agréable et nous vous remercions
pour avoir choisi une Honda!

- Dans ce manuel, les codes utilisés pour les différents pays sont les suivants:

E	Royaume-Uni	
EU	(Europe)	
	Autriche	Norvège
	Belgique	Portugal
	Danemark	Espagne
	Finlande	Suède
	Hollande	Suisse
	Italie	France

- Les caractéristiques risquent de varier en fonction du lieu d'utilisation.
-

QUELQUES RÈGLES DE SÉCURITÉ

Votre propre sécurité et la sécurité des autres sont très importantes. Et conduire cette moto en toute sécurité représente une grande responsabilité.

Pour vous aider à prendre les décisions appropriées en matière de sécurité, nous avons inclus des procédés de fonctionnement et d'autres informations sur les étiquettes et dans ce manuel. Ces informations vous avertissent des risques éventuels que vous courez ainsi que les autres personnes.

Bien entendu, dans la pratique, il est absolument impossible de prévoir tous les dangers se rapportant au fonctionnement ou à l'entretien de la moto. Vous devrez juger par vous-même selon votre meilleur critère.

Les informations importantes de sécurité vous sont fournies sous les formes suivantes:

- **Étiquettes de sécurité** - sur la moto.
- **Messages de sécurité** – précédés d'un symbole de sécurité  et de l'un des trois mots d'avertissement suivants:
DANGER, ATTENTION ou **PRÉCAUTION**.

Ces mots d'avertissement signifient:

⚠ DANGER

DANGER DE MORT ou DE BLESSURES GRAVES, si vous ne suivez pas les instructions.

⚠ ATTENTION

POSSIBLE DANGER DE MORT ou DE BLESSURES GRAVES, si vous ne suivez pas les instructions.

⚠ PRÉCAUTION

POSSIBLE RISQUE DE LÉSIONS si vous ne suivez pas les instructions.

- **En-têtes de Sécurité** – concernant les Rappels importants sur la sécurité ou les Précautions importantes sur la sécurité.
- **Section de Sécurité** – concernant la Sécurité de la moto.
- **Instructions** - comment utiliser cette moto d'une manière correcte et sûre.

Ce manuel contient des informations importantes de sécurité: veuillez les lire attentivement.

FONCTIONNEMENT

Page

- 1 **SÉCURITÉ DE LA MOTO**
- 1 Règles de sécurité importantes
- 2 Vêtements de protection
- 4 Limites et directives de charge

- 8 **LOCALISATION DES PIÈCES**
- 11 Instruments de bord et témoins

- 20 **PRINCIPAUX COMPOSANTS**
(Information nécessaire pour utiliser cette moto)
- 20 Suspension
- 22 Freins
- 24 Embrayage
- 26 Liquide de refroidissement
- 28 Essence
- 32 Huile moteur
- 33 Pneus sans chambre

Page

- 39 **COMMANDES PRINCIPALES**
- 39 Contacteur d'allumage
- 40 Clés
- 41 Commandes du commodo droit
- 42 Commandes du commodo gauche

Page

- 43 **CARACTÉRISTIQUES**
(Non nécessaires pour le fonctionnement)
- 43 Antivol de direction
- 44 Selle
- 45 Porte-casque
- 46 Pochette à documents
- 47 Compartiment de rangement de l'antivol en U
Antivol
- 48 Cache latéral
- 49 Réglage vertical du feu avant

Page

- 50 **FONCTIONNEMENT**
- 50 Inspection avant de conduire
- 52 Mise en marche du moteur
- 56 Rodage
- 57 Pilotage
- 59 Freinage
- 61 Stationnement
- 62 Conseils pour éviter le vol

ENTRETIEN

Page

63	ENTRETIEN
63	Importance de l'entretien
63	Sécurité lors de l'entretien
65	Précautions de sécurité
66	Programme d'entretien
69	Outillage
70	Nombres de série
71	Étiquette de coloris
72	Huile moteur
76	Bougies
78	Fonctionnement de la commande des gaz
79	Régime de ralenti
80	Liquide de refroidissement
81	Chaîne secondaire
87	Glissière de chaîne secondaire
88	Contrôle de la suspension arrière et avant
89	Béquille latérale
90	Dépose des roues
95	Usure des plaquettes de frein
97	Batterie
99	Changement des fusibles
102	Réglage du contacteur du feu stop
103	Changement des ampoules

Page

108	NETTOYAGE
112	GUIDE DE REMISAGE DE LA MOTO
112	Remisage
114	Fin du remisage
115	SPÉCIFICATIONS

SÉCURITÉ DE LA MOTO

RÈGLES DE SÉCURITÉ IMPORTANTES

Votre moto peut vous être utile pendant très longtemps, en toute satisfaction, si vous assumez la responsabilité de veiller sur votre propre sécurité en sachant résoudre les problèmes que vous pouvez trouver en la conduisant.

Vous pouvez faire beaucoup pour votre protection au moment de conduire. Dans ce manuel, vous trouverez de nombreuses recommandations qui vous aideront énormément. Vous trouverez, ci-après, celles que nous considérons comme les plus importantes.

Toujours porter un casque

C'est un fait démontré: le casque réduit dans une large mesure le nombre et la gravité des blessures à la tête. C'est pourquoi il faut toujours porter un casque de motard homologué et s'assurer que le passager en porte un également. Nous recommandons également l'utilisation d'une protection oculaire, de bottes résistantes, de gants et d'autres accessoires de protection (page 2).

Être bien visible

Certains conducteurs ne voient pas les motos car ils ne les cherchent pas. Pour être bien visible, porter des vêtements voyants et réfléchissants, ne pas conduire dans l'angle mort d'autres conducteurs, indiquer tout changement de direction ou de voie avec les clignotants et utiliser l'avertisseur quand cela est nécessaire pour se faire remarquer.

Piloter la moto dans les limites de ses propres capacités

Dépasser ces limites est l'une des principales causes des accidents de moto. Ne jamais conduire au-delà de ses propres capacités ou plus vite que les conditions ne le permettent. Ne pas oublier que l'alcool, les drogues, la fatigue et l'inattention peuvent réduire significativement la capacité de prise de décisions et la sécurité de la conduite.

Ne pas boire d'alcool si vous devez conduire

L'alcool et la conduite ne font pas bon ménage. Une seule boisson alcoolique peut réduire votre capacité de réponse aux conditions variables. En outre, le temps de réaction est proportionnellement plus long en buvant plus d'alcool. Ainsi, ne pas conduire en ayant bu et ne pas laisser piloter la moto par des amis s'ils ont bu.

Conserver la moto en bon état pour garantir votre sécurité.

Pour une conduite en toute sécurité, il est important de contrôler la moto avant chaque départ et de réaliser toutes les tâches d'entretien recommandées.

Ne jamais dépasser les limites de charge et n'utiliser que des accessoires homologués par Honda pour cette motocyclette. Vous trouverez des informations supplémentaires à la page 4.

VÊTEMENTS DE PROTECTION

Pour une plus grande sécurité, il est vivement recommandé de toujours porter un casque de motard homologué, une protection oculaire, des bottes, des gants, des pantalons longs et une chemise ou une veste à manches longues quand on conduit. Bien que la protection totale soit impossible, l'emploi d'accessoires appropriés peut réduire les probabilités de lésions lors de la conduite.

Ci-après, quelques indications pour aider à choisir l'équipement approprié.

⚠ ATTENTION

Le fait de ne pas porter un casque augmente les probabilités de blessures graves ou de décès en cas d'accident.

Lors de la conduite, le conducteur et le passager doivent toujours porter un casque, une protection oculaire et d'autres équipements de protection.

Casques et protection oculaire

Le casque est la partie la plus importante de l'équipement d'un motard, car c'est la meilleure protection contre les lésions à la tête. Le casque doit s'adapter à votre tête de manière confortable et sûre. Un casque aux couleurs vives et des bandes réfléchissantes vous feront remarquer plus facilement dans la circulation.

Un casque de type ouvert offre une certaine protection, mais pour une plus grande protection, un casque intégral est préférable. Toujours porter une protection faciale ou des lunettes de protection pour protéger les yeux et améliorer la vision.

Équipement de conduite supplémentaire

Outre le casque et la protection oculaire, il est également recommandé de porter:

- Des bottes solides avec des semelles antiglisse, pour protéger les pieds et les chevilles.
- Des gants de cuir, pour garder les mains chaudes et éviter les ampoules, les coupures, les brûlures et les bleus.
- Une combinaison ou une veste de motard, pour le confort et la protection. Les vêtements aux couleurs vives et réfléchissantes vous feront remarquer plus facilement dans la circulation. Éviter les vêtements trop amples qui pourraient s'accrocher à l'une des parties de la moto.

LIMITES ET DIRECTIVES DE CHARGE

Cette moto a été conçue pour transporter un pilote et un passager. Conduire avec un passager modifie quelque peu les performances de la moto à l'accélération et au freinage. Mais dans la mesure où la moto est bien entretenue, avec de bons pneus et de bons freins, elle pourra transporter des charges suivant les directives et les limites indiquées.

Cependant, si la limite de poids est dépassée ou si la charge transportée n'est pas équilibrée, cela risque d'affecter gravement la maniabilité, le freinage et la stabilité de la moto. Les accessoires qui ne sont pas de la marque Honda, les modifications incorrectes et un entretien déficient peuvent également réduire la sécurité de la moto.

Les pages suivantes offrent des informations plus spécifiques sur la charge, les accessoires et les modifications.

Chargement

Le poids placé sur la moto et la manière de le charger sont des facteurs importants pour la sécurité. En transportant un passager ou une charge, toujours tenir compte des informations suivantes.

ATTENTION

La surcharge ou la charge incorrecte peut provoquer un accident, ce qui peut causer de graves lésions ou même la mort.

Respecter toutes les limites de charge et les autres directives sur la charge de ce manuel.

Limites de charge

Les limites de charge de la moto sont les suivantes:

Poids total en charge:

180 kg

Incluant le poids du motard, du passager, de toute la charge et de tous les accessoires.

Charge maximale:

2 kg

La charge maximale inclut la charge maximale du porte-bagages arrière.

Charge maximale du porte-bagages arrière:

5 kg

Le poids des accessoires ajoutés réduira le poids maximum de la charge que vous pouvez transporter.

Directives pour la charge

La moto est particulièrement conçue pour transporter un pilote et un passager. Il est également possible de fixer sur la selle une veste ou tout autre petit objet quand on ne transporte pas de passager.

Pour transporter des charges plus importantes, consulter un concessionnaire Honda et lire l'information sur les accessoires de la page 6.

La charge incorrecte de la moto peut affecter sa stabilité et sa maniabilité. Même si la moto est correctement chargée, il convient de réduire la vitesse quand on transporte une charge.

Toujours suivre ces indications en transportant un passager ou une charge:

- Vérifier que les deux pneus sont correctement gonflés.
- Si la charge normale est modifiée, il faudra peut-être régler la suspension arrière (page 20).
- Pour éviter tout risque d'accident, veiller à bien attacher toute la charge avant de commencer à piloter.
- Porter le poids de la charge le plus près possible du centre de la moto.
- Répartir le poids de la charge uniformément des deux côtés.

Accessoires et modifications

La modification de la moto ou l'utilisation d'accessoires qui ne sont pas de marque Honda peut affecter sa sécurité. Avant de faire toute modification ou d'ajouter un accessoire, lire les informations suivantes.

ATTENTION

Les modifications ou les accessoires incorrects peuvent provoquer un accident, ce qui pourrait causer de graves blessures ou même la mort.

Suivre toutes les instructions de ce manuel du conducteur relatives aux accessoires ou aux modifications.

Accessoires

Il est vivement recommandé de n'utiliser que des accessoires Honda d'origine, conçus et testés spécifiquement pour la moto. Étant donné que Honda ne peut pas tester tous les autres accessoires, c'est le pilote qui est responsable du bon choix, de la pose et de l'utilisation d'accessoires d'une autre provenance que Honda. En cas de besoin, demander conseil à un concessionnaire et toujours suivre ces indications:

- S'assurer que l'accessoire ne cache pas les feux, ne réduit pas la garde au sol et l'angle d'inclinaison, ne gêne pas le déplacement de la suspension ou de la direction, ne modifie pas la position de conduite et n'interfère pas avec le fonctionnement des commandes.
- Veiller à ce que l'équipement électrique ne surcharge pas la capacité du circuit électrique de la moto (page 118). Un fusible fondu peut provoquer une perte d'éclairage ou de puissance du moteur.

- Cette moto n'est pas conçue pour porter un side-car ou une remorque. L'installation de ces accessoires et leur utilisation peuvent réduire sérieusement la maniabilité de la moto.

Modifications

Il est vivement conseillé de ne jamais retirer des équipements d'origine et de ne pas effectuer de modifications affectant le design ou le fonctionnement de la moto. Ces changements pourraient affecter gravement la maniabilité, la stabilité et le freinage de la moto, en réduisant la sécurité de conduite.

EMPLACEMENT DES PIÈCES

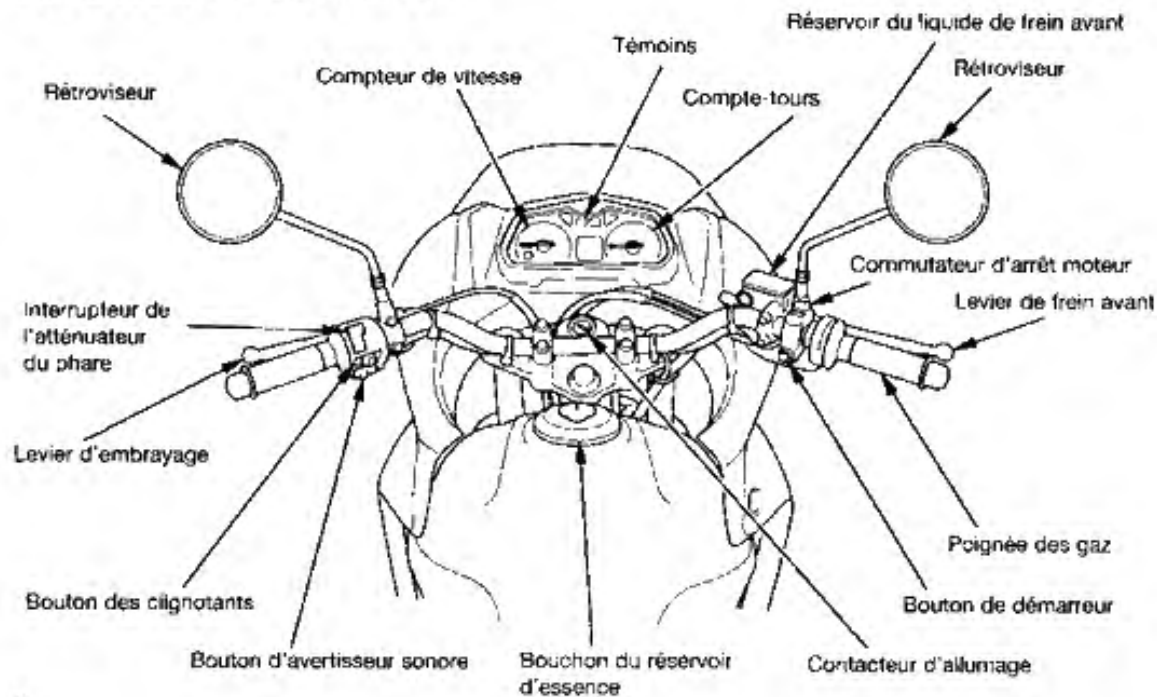

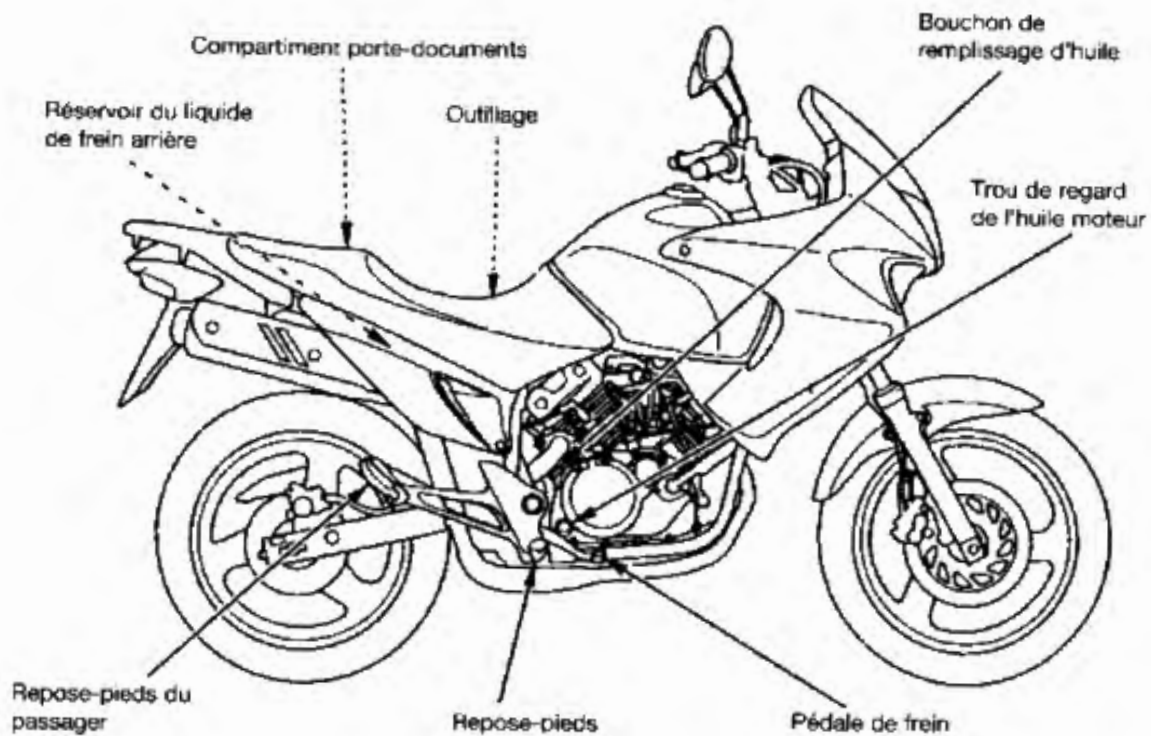

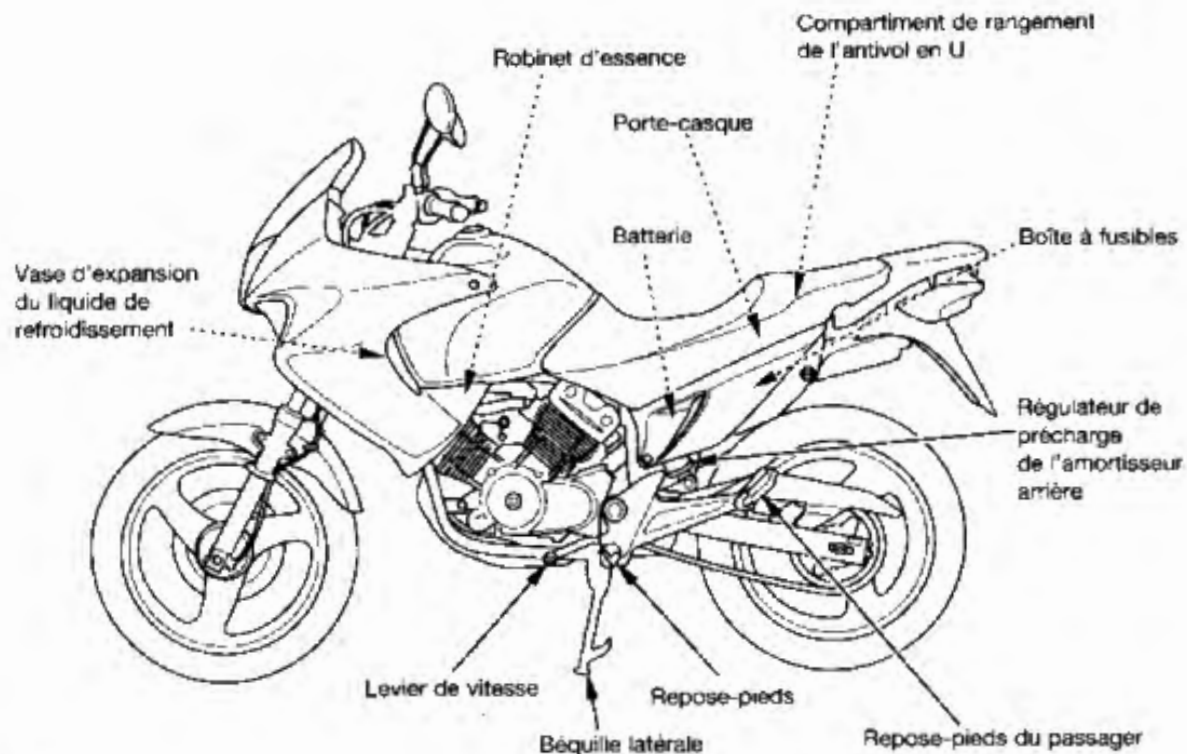

INSTRUMENTS DE BORD ET TÉMOINS

Les indicateurs sont logés dans le tableau de bord. Leurs fonctions sont décrites sur les tableaux des pages suivantes.

- (1) Compteur de vitesse
- (2) Témoin de clignotant gauche
- (3) Témoin de phare
- (4) Témoin de point mort
- (5) Témoin de clignotant droit
- (6) Compte-tours
- (7) Zone rouge du compte-tours
- (8) Afficheur multifonction
- (9) Bouton de commande

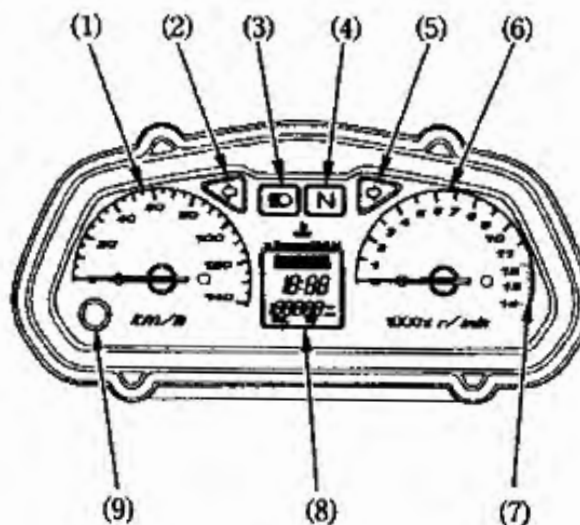

N° de réf.	Description	Fonction
1	Compteur de vitesse	Indique la vitesse de conduite en milles (pour le type E) ou en kilomètres (Sauf type E) par heure.
2	Témoin de clignotant gauche (vert)	Clignote quand les clignotants de gauche fonctionnent.
3	Témoin de feu de route (bleu)	S'allume pour signaler que le feu est en phare.
4	Témoin de point mort (vert)	S'allume quand la transmission est au point mort.
5	Témoin de clignotant droit (vert)	Clignote quand les clignotants de droite fonctionnent.
6	Compte-tours	Indique le régime moteur.

N° de réf.	Description	Fonction
7	Zone rouge du compte-tours	<p>Ne jamais permettre que l'aiguille du compte-tours entre dans la zone rouge, même après le rodage.</p> <div data-bbox="530 163 764 205" style="border: 1px solid black; padding: 2px; text-align: center;">NOTE</div> <p>Le fait de dépasser la vitesse maximum recommandée pour le moteur (le début de la zone rouge du compte-tours) pourrait l'endommager gravement.</p>
8	Afficheur multifonction	L'afficheur comprend les fonctions suivantes. L'afficheur montre la visualisation initiale (page 14).
	Indicateur de température du liquide de refroidissement	Montre la température du liquide de refroidissement (page 16).
	Horloge numérique	Montre l'heure et les minutes (page 18).
	Compteur kilométrique	Montre le kilométrage accumulé (page 17).
Totalisateur journalier	Montre le kilométrage parcouru pour de courts trajets (page 17).	
9	Bouton de commande	Le bouton sert à régler l'heure, à sélectionner le compteur kilométrique ou le compteur journalier, ou bien à repositionner le compteur journalier.

Affichage initial

Quand le contacteur d'allumage est mis sur ON, l'afficheur multifonction (1) montre temporairement tous les modes et les segments numériques, de manière à contrôler si l'afficheur à cristaux liquides fonctionne correctement.

L'horloge numérique comme le compteur journalier seront repositionnés si la batterie est débranchée.



- (1) Afficheur multifonction
- (2) Indicateur de température du liquide de refroidissement
- (3) Horloge numérique
- (4) Compteur kilométrique/Compteur journalier

Afficheur multifonction

L'afficheur multifonction (1) comprend les fonctions suivantes:

Indicateur de température du liquide de refroidissement

Compteur kilométrique/Compteur journalier

Horloge numérique

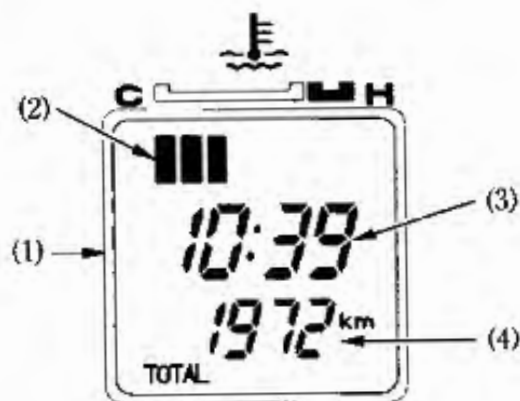

(1) Afficheur multifonction

(2) Indicateur de température du liquide de refroidissement

(3) Horloge numérique

(4) Compteur kilométrique/Compteur journalier

Indicateur de température du liquide de refroidissement

L'indicateur de température du liquide de refroidissement (1) montre la température du liquide de refroidissement en allumant les segments. La plage de température normale de fonctionnement se trouve dans la section située entre les repères H (Chaud) (2) et C (Froid) (3).



- (1) Indicateur de température de liquide de refroidissement.
- (2) Repère H
- (3) Repère C
- (4) Zone rouge

Si le segment s'allume en dessous du repère H (4), arrêter le moteur et vérifier le niveau de liquide de refroidissement du vase d'expansion. Lire les pages 26-27 et ne pas conduire la moto tant que le problème ne sera pas corrigé.



NOTE

Le fait de dépasser la température maximale de fonctionnement peut endommager sérieusement le moteur.

Compteur kilométrique/Compteur journalier

L'afficheur a deux fonctions: compteur kilométrique (TOTAL) et compteur kilométrique (TRIP, DÉPLACEMENT).

Appuyer sur le bouton de commande (1) pour sélectionner le mode «TOTAL» ou «TRIP» («DÉPLACEMENT»).

Pour repositionner le compteur journalier, appuyer sur le bouton de commande et le maintenir enfoncé lorsque l'afficheur est en mode «TRIP» («DÉPLACEMENT»).

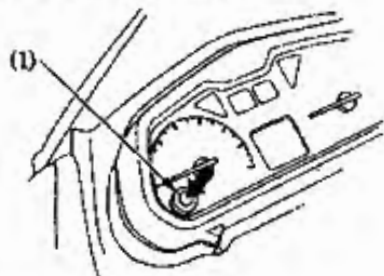

- (1) Bouton de commande
- (2) Compteur kilométrique
- (3) Totalisateur journalier

TOTAL

TRIP

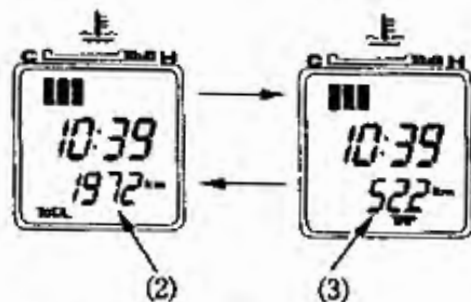

Repositionnement de TRIP
(DÉPLACEMENT)

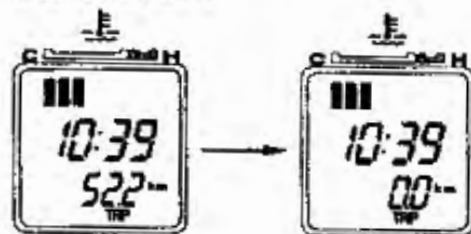

Horloge numérique

Montre l'heure et les minutes. Pour la mettre à l'heure, suivre ces instructions:

1. Mettre le contacteur d'allumage sur ON (contact mis).
2. Sélectionner le mode du compteur kilométrique (TOTAL).
3. Appuyer sur le bouton de commande (1) et le maintenir enfoncé, l'afficheur passe au mode de réglage de l'heure et l'heure affichée clignote.
4. Appuyer sur le bouton de commande (1) jusqu'à ce que l'heure voulue apparaisse.

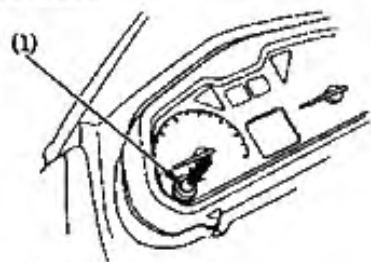

(1) Bouton de commande



- > Appuyer sur le bouton et le maintenir enfoncé
—————> Appuyer

- Appuyer sur le bouton de commande et le maintenir enfoncé, l'afficheur passe au mode de réglage des minutes et le premier chiffre des minutes affichées clignote.
- Appuyer sur le bouton de commande jusqu'à ce que le nombre voulu apparaisse.
- Appuyer sur le bouton de commande et le maintenir enfoncé; le second chiffre des minutes commence à clignoter.
- Appuyer sur le bouton de commande jusqu'à ce que le nombre voulu apparaisse.
- Appuyer sur le bouton de commande et le maintenir enfoncé pour introduire l'heure.

Si le contacteur d'allumage est sur la position OFF (déconnexion) tandis que l'horloge est en mode de réglage, l'heure se réglera de la même manière que lorsque l'allumage n'était pas sur OFF (déconnexion).

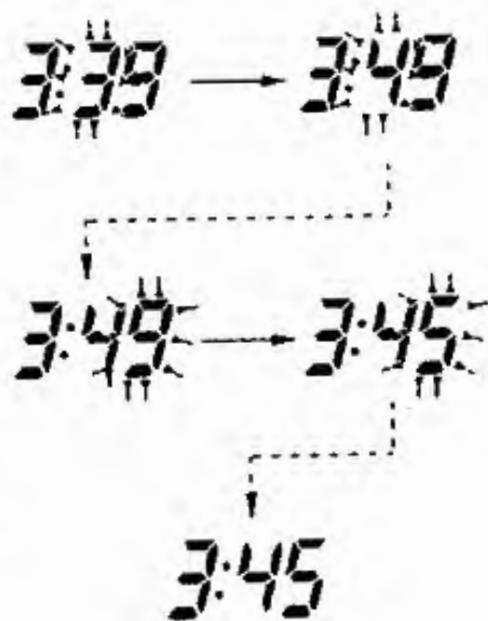

ÉLÉMENTS PRINCIPAUX (Points à connaître pour le pilotage)

SUSPENSION

Suspension arrière

Le régulateur de précharge du ressort (1) a 7 positions de précharge pour différentes conditions de charge ou de conduite.

Utiliser la clé plate à tenon (2) et la tige de rallonge (3) pour régler l'amortisseur arrière.

Régler toujours la position de l'amortisseur en séquence (1-2-3-4-5-6-7 ou 7-6-5-4-3-2-1).

La position 1 correspond à une charge légère et à un état de la route régulier.

La position 2 correspond à la position standard.

Les positions 3 à 7 augmentent la précharge du ressort afin d'obtenir une suspension arrière plus rigide; on peut donc l'utiliser lorsque la moto porte une charge plus lourde.

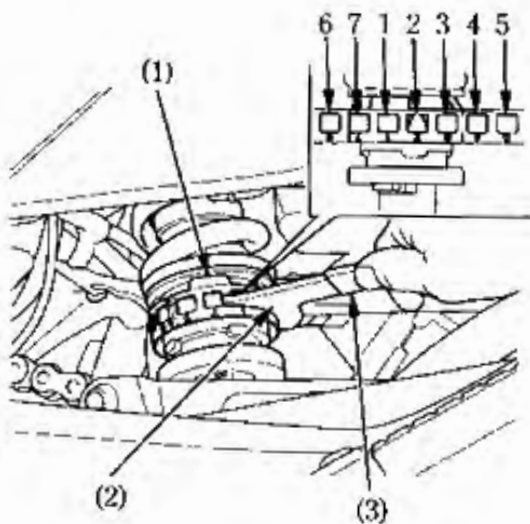

- (1) Régulateur du ressort
- (2) Clé plate à tenon
- (3) Tige de rallonge

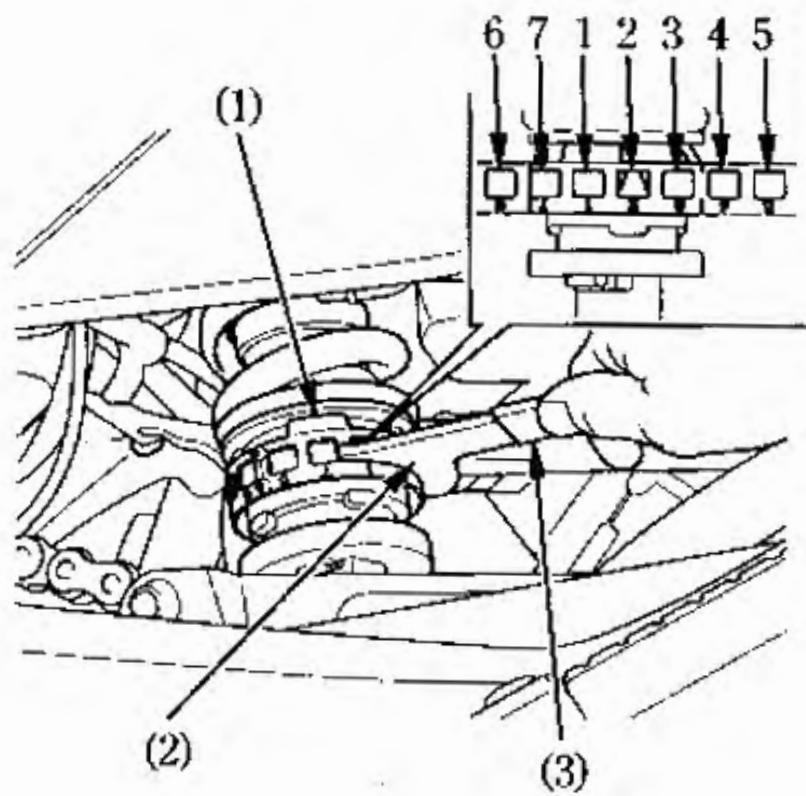

L'ensemble de l'amortisseur arrière comprend une unité d'amortisseur contenant du gaz azote sous haute pression. Ne pas essayer de démonter ou de réparer l'amortisseur; il ne peut pas être remonté et doit être remplacé quand il est en mauvais état. S'adresser à un concessionnaire Honda pour son élimination. Ce manuel se limite à donner les instructions pour le réglage des amortisseurs.

FREINS

Les freins avant et arrière sont deux freins hydrauliques à disque.

Lorsque les plaquettes de frein s'usent, le niveau de liquide de frein baisse.

Il n'y a aucun réglage à faire; mais il faut vérifier périodiquement le niveau du liquide de frein et l'usure des plaquettes. Il faut vérifier fréquemment le circuit de freinage pour s'assurer qu'il n'y a pas de fuite de liquide. Si le jeu libre du levier de contrôle ou de la pédale de frein est excessif sans que les plaquettes de frein ne soient usées au-delà de la limite recommandée (page 95), il y a sans doute de l'air dans le circuit de freinage et il faudra le purger. S'adresser à un concessionnaire Honda pour qu'il fasse ce travail.

Niveau de liquide du frein avant:

La moto étant en position verticale, vérifier le niveau de liquide. Il devrait être au-dessus du repère de niveau inférieur (LOWER) (1). Si le liquide atteint le repère de niveau inférieur (LOWER) (1) ou se trouve en dessous, vérifier si les plaquettes de frein sont usées (page 95).

Il faut remplacer les plaquettes usées. Si les plaquettes ne sont pas usées, faire vérifier le circuit de freinage pour voir s'il y a des fuites.

Il est recommandé d'utiliser le liquide de frein Honda DOT 3 ou DOT 4 ou un autre équivalent (les récipients devant toujours être scellés).

Avant

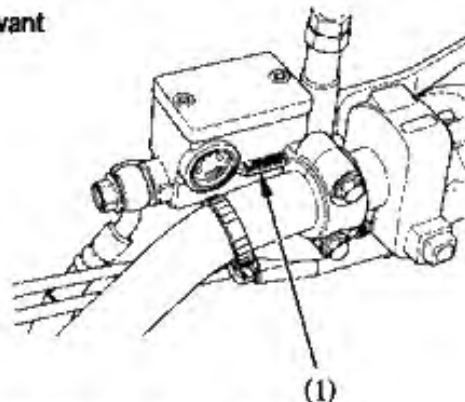

(1) Repère de niveau inférieur (LOWER)

Niveau de liquide du frein arrière:

La moto étant en position verticale, vérifier le niveau de liquide. Il devrait se trouver entre les repères de niveau UPPER et LOWER. S'il se trouve sur le repère de niveau LOWER ou en dessous, vérifier l'usure des plaquettes de frein (page 96).

Il faut remplacer les plaquettes usées. Si les plaquettes ne sont pas usées, faire vérifier le circuit de freinage pour voir s'il y a des fuites.

Il est recommandé d'utiliser le liquide de frein Honda DOT 3 ou DOT 4 ou un autre équivalent (les récipients devant toujours être scellés).

Autres vérifications:

Vérifier s'il y a des fuites de liquide. Vérifier les éventuels dommages ou fissures sur les flexibles et les composants.

Arrière

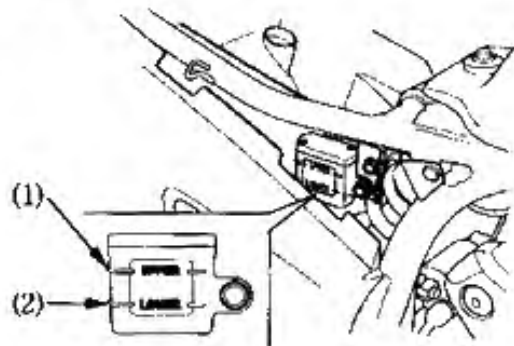

(1) Repère de niveau supérieur (UPPER)

(2) Repère de niveau inférieur (LOWER)

EMBRAYAGE

Il peut être nécessaire de régler l'embrayage si la moto cale lors de l'engagement d'un rapport, si elle a tendance à avancer lentement ou si l'embrayage patine, provoquant un retard de l'accélération sur le régime moteur. On peut effectuer des réglages mineurs à l'aide du tendeur de câble d'embrayage (3) située sur le levier (1). La garde normale du levier d'embrayage est de: 10-20 mm

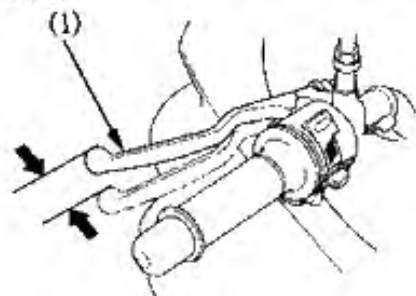

(1) Levier d'embrayage

1. Desserrer l'écrou de fixation (2) et tourner le tendeur du câble d'embrayage (3): Visser le contre-écrou (2) et vérifier le réglage.
2. Si le tendeur est presque complètement dévissé ou s'il n'est pas possible d'obtenir la bonne garde, desserrer l'écrou de fixation (2) et tourner complètement le tendeur de câble d'embrayage vers l'intérieur (3). Faire tourner le tendeur de câble d'un tour vers la gauche. Visser le contre-écrou (2).

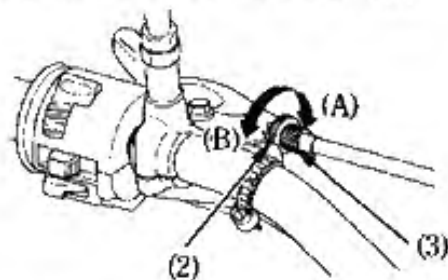

(2) Contre-écrou

(3) Tendeur de câble d'embrayage

(A) Augmente la garde

(B) Diminue la garde

3. Dévisser le contre-écrou (4) sur l'extrémité inférieure du câble. Agir sur l'écrou de réglage (5) pour obtenir la garde spécifiée. Visser le contre-écrou (4) et vérifier le réglage.
4. Faire démarrer le moteur, serrer le levier d'embrayage et passer une vitesse. S'assurer que le moteur ne cale pas et que la moto n'avance pas lentement. Lâcher peu à peu le levier d'embrayage et ouvrir les gaz. La moto devrait commencer à avancer doucement et à accélérer graduellement.

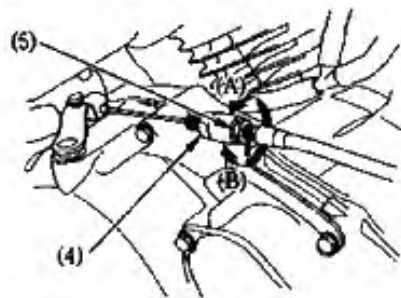

Si l'on ne peut pas parvenir à faire un réglage correct ou si l'embrayage ne fonctionne pas correctement, s'adresser à un Concessionnaire Honda.

Autres contrôles:

Vérifier si le câble d'embrayage n'est pas déformé ou usé, ce qui pourrait causer des grippages ou des défauts de fonctionnement. Graisser le câble d'embrayage avec un lubrifiant pour câble en vente dans le commerce pour le protéger contre une usure prématurée et contre la corrosion.

- (4) Contre-écrou
- (5) Écrou de réglage
- (A) Augmente la garde
- (B) Diminue la garde

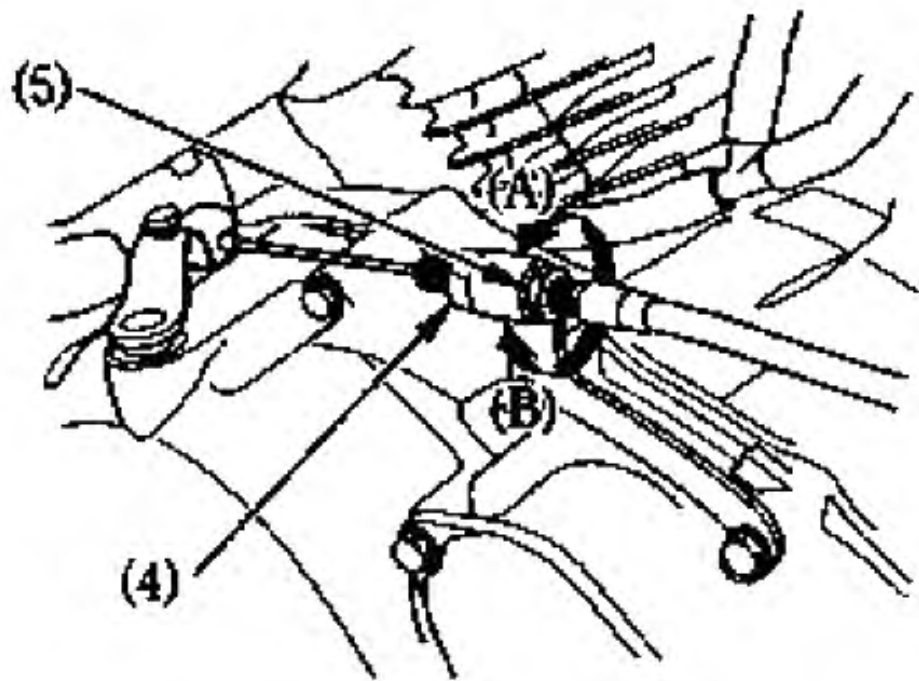

LIQUIDE DE REFROIDISSEMENT

Liquide de refroidissement préconisé

Le conducteur de la moto doit réaliser un entretien correct du liquide de refroidissement pour éviter le gel, la surchauffe et la corrosion. N'utiliser que de l'antigel d'éthylèneglycol contenant des substances anticorrosion spécifiquement recommandées pour être utilisées dans des moteurs en aluminium. (VOIR L'ÉTIQUETTE DU BIDON D'ANTIGEL).

N'utiliser que de l'eau potable ayant une faible teneur en minéral ou de l'eau distillée pour la mélanger avec la solution antigel. L'eau ayant une haute teneur en minéral ou en sel peut être nocive pour le moteur en aluminium.

L'utilisation d'inhibiteurs silicatés risque de provoquer une usure prématurée des joints d'étanchéité de la pompe à eau ou une obstruction des durites de radiateur. L'utilisation d'eau du robinet risque d'endommager le moteur.

L'usine fournit une solution à 50 % d'antigel et d'eau distillée sur cette moto. Cette solution de liquide de refroidissement es recommandée pour la plupart des températures de fonctionnement et offre en plus une bonne protection contre la corrosion. Une concentration plus élevée d'antigel diminue l'efficacité du circuit de refroidissement et n'est recommandée que lorsqu'une protection renforcée contre le gel est nécessaire. Une concentration inférieure à 40/60 (40 % d'antigel) ne fournira pas une protection suffisante contre la corrosion. Quand il gèle, vérifier fréquemment le circuit de refroidissement et ajouter des concentrations plus importantes d'antigel (jusqu'à un maximum de 60 % d'antigel) si cela est nécessaire.

Contrôle

Le vase d'expansion se trouve sous le côté droit du réservoir de carburant.

Vérifier le niveau du liquide de refroidissement dans le vase d'expansion (1) quand le moteur est à la température de fonctionnement normal, la moto étant en position verticale. Si le niveau du liquide de refroidissement est en dessous du repère de niveau inférieur (LOWER) (2), enlever le bouchon du vase d'expansion (3). Ajouter le mélange de liquide de refroidissement jusqu'à ce qu'il atteigne le repère de niveau supérieur (UPPER) (4). Toujours ajouter du liquide de refroidissement dans le vase d'expansion.

Ne jamais essayer d'ajouter du liquide de refroidissement en retirant le bouchon du radiateur.

Si le vase d'expansion est vide ou si la perte du liquide de refroidissement est excessive, vérifier s'il y a des fuites et faire réparer par un concessionnaire Honda.

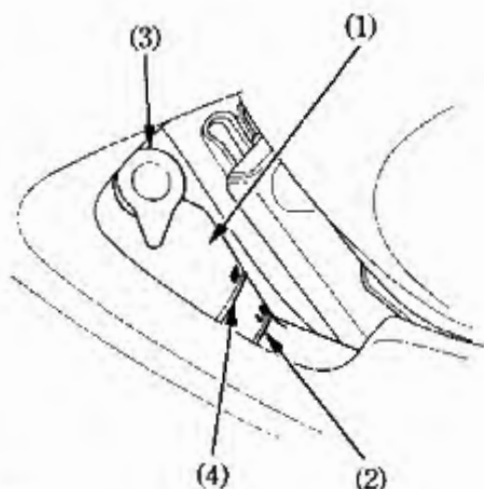

- (1) Vase d'expansion
- (2) Repère de niveau inférieur (LOWER)
- (3) Bouchon de vase d'expansion
- (4) Repère de niveau supérieur (UPPER)

Rappels importants de sécurité

- Ne pas poser de chambres dans les pneus sans chambre de cette moto. Une accumulation excessive de chaleur pourrait provoquer l'explosion de la chambre.
- N'utiliser que des pneus sans chambre sur cette moto. Les jantes ont été conçues pour des pneus sans chambre et pendant une forte accélération ou un freinage brusque, un pneu avec chambre pourrait glisser dans la jante et se dégonfler rapidement.

COMMANDES PRINCIPALES CONTACTEUR D'ALLUMAGE

Le contacteur d'allumage (1) se trouve sous le tableau de bord.

Les phares, les feux de position et les feux arrière s'allumeront chaque fois que l'on met le contacteur d'allumage sur «ON». Si l'on arrête la moto avec le contacteur d'allumage sur «ON» sans que le moteur soit en marche, les phares, les feux de position et les feux arrière resteront allumés, ce qui déchargera la batterie.

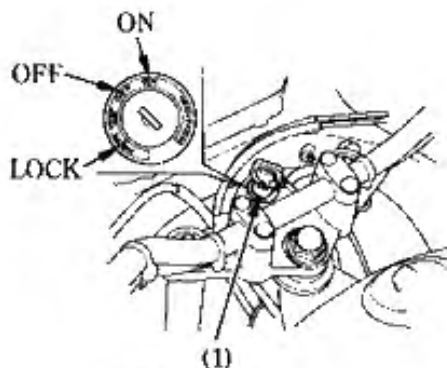

(1) Contacteur d'allumage

Position de la clé	Fonction	Retrait de la clé
VERROUILLAGE (antivol de direction)	La direction est bloquée. Le moteur ne peut pas être mis en marche et les feux ne peuvent pas être allumés.	La clé peut être retirée.
OFF	Le moteur ne peut pas être mis en marche et les feux ne peuvent pas s'allumer.	La clé peut être retirée.
ON	Le moteur et les feux fonctionnent.	La clé ne peut pas être retirée.

CLÉS

Cette moto est pourvue de deux clés et d'une plaque avec le numéro de clé.

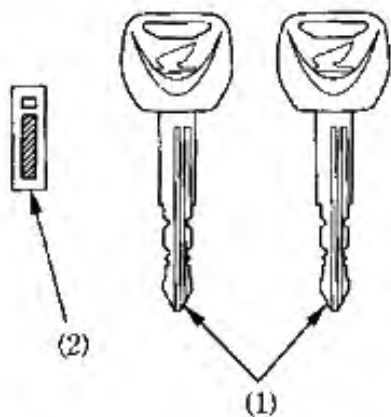

Pour tout remplacement de la clé, le numéro de clé sera exigé. Conserver dans un endroit sûr la plaque portant ce numéro.



Pour obtenir une copie de la clé, s'adresser à un concessionnaire Honda avec les clés et la plaque de numéro de clé ainsi que la moto.

(1) Clés

(2) Plaque du numéro de clé

COMMANDES DU COMMODO DROIT

Commutateur d'arrêt moteur

Le commutateur d'arrêt moteur (1) est situé près de la poignée des gaz. Quand le commutateur est sur  (RUN), le moteur fonctionne. Quand le commutateur est sur  (OFF), le moteur ne fonctionne pas. Ce commutateur sert principalement d'interrupteur de sécurité ou d'urgence et doit rester normalement sur  (RUN).

Si l'on arrête la moto avec le contacteur d'allumage sur ON et le commutateur d'arrêt moteur sur  OFF, le phare, les feux de position et les feux arrière resteront allumés, ce qui déchargera la batterie.

Bouton de démarrage

Le bouton de démarrage (2) est situé sous le commutateur d'arrêt moteur (1).

Le bouton de démarrage sert à mettre en marche le moteur. Le moteur démarre quand on appuie sur le bouton. Pour la méthode de démarrage, se reporter à la page 53.

En appuyant sur le bouton de démarrage, le démarreur lance le moteur; le phare s'éteint automatiquement, mais le feu arrière reste allumé.

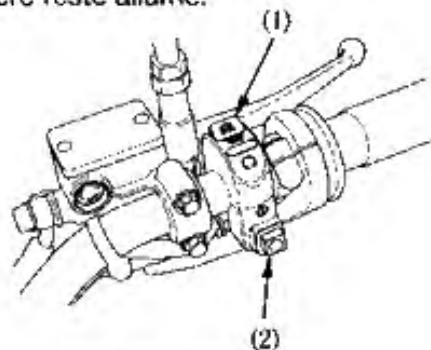

- (1) Commutateur d'arrêt du moteur
- (2) Bouton de démarrage

COMMANDES DU COMMODO GAUCHE

Interrupteur de code/phare (1)

Mettre l'interrupteur code/phare sur H (HI) pour mettre le phare et sur L (LO) pour mettre le code.

Inverseur de clignotant (2)

Mettre l'interrupteur sur la position \leftarrow (L) pour indiquer qu'on tourne à gauche et sur la position \rightarrow (R) pour tourner à droite. Appuyer dessus pour éteindre les clignotants.

Bouton d'avertisseur sonore (3)

En appuyant sur ce bouton, l'avertisseur fonctionne.

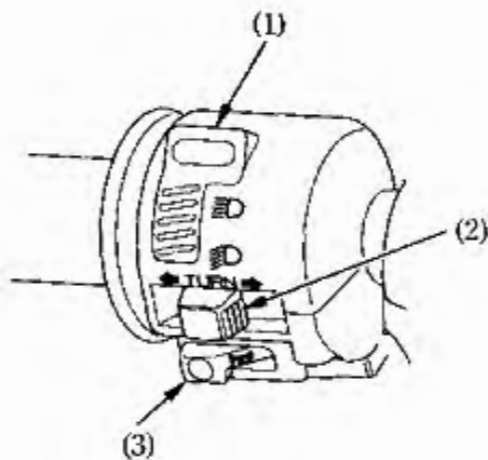

- (1) Interrupteur de code/phare
- (2) Inverseur de clignotant
- (3) Bouton de l'avertisseur

CARACTÉRISTIQUES (Non nécessaires pour le fonctionnement)

ANTIVOL DE DIRECTION

Pour verrouiller la direction, tourner le guidon complètement sur la gauche, mettre la clé de contact (1) sur LOCK tout en la poussant à fond et ensuite retirer la clé.

Pour déverrouiller la direction, mettre la clé sur OFF tout en la poussant à fond.

Ne pas mettre la clé de contact sur LOCK pendant la marche, cela risquerait de faire perdre le contrôle du véhicule.

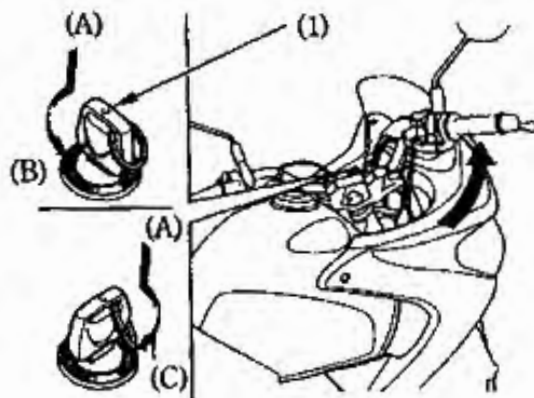

- (1) Clé de contact
- (A) Enfoncer
- (B) Tourner vers la position LOCK
- (C) Tourner vers la position OFF

SELLE

Pour retirer la selle (1), introduire la clé de contact (2) dans la serrure de la selle (3) et la tourner vers la droite. Tirer la selle en arrière et vers le haut.

Pour remettre la selle en place, aligner les pions de positionnement (4) sur les rainures (5) du cadre, faire glisser la selle pour la placer dans la position voulue et faire pression dessus à l'arrière.

Après la repose, s'assurer que la selle est solidement fixée.

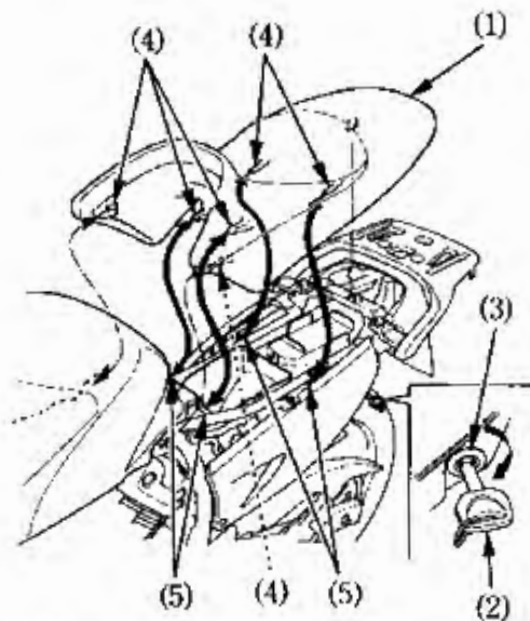

- (1) Selle
- (2) Clé de contact
- (3) Serrure de la selle

- (4) Pions
- (5) Rainures

PORTE-CASQUE

Les porte-casques se trouvent sous la selle.

Démonter la selle (page 44).

Accrocher les casques aux porte-casques (1).

Installer la selle et bien la fermer.

⚠ ATTENTION

Ne pas rouler avec un casque accroché au porte-casque, le casque pourrait se prendre dans la roue arrière ou la suspension et provoquer un accident grave ou même mortel.

N'utiliser le porte-casque que quand la moto est garée. Ne jamais conduire avec un casque fixé au porte-casque.

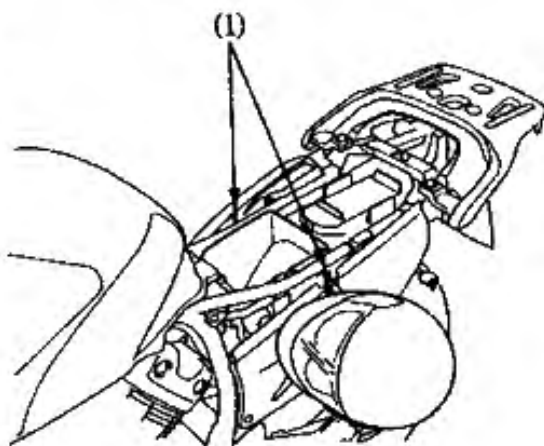

(1) Crochet porte-casque

POCHETTE À DOCUMENTS

La pochette à documents (1) se trouve dans le compartiment porte-documents (2) situé sous la selle.

Le manuel du conducteur et d'autres documents doivent être rangés dans la pochette à documents.

En lavant la moto, éviter que l'eau entre dans cette zone.

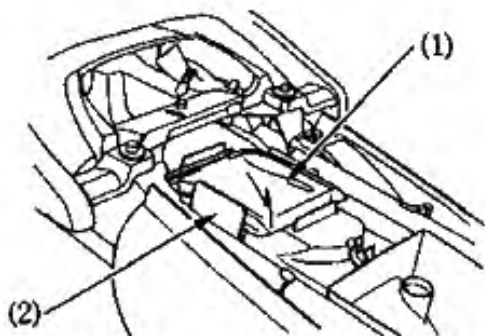

- (1) Pochette à documents
- (2) Compartiment porte-documents

COMPARTIMENT DE RANGEMENT DE L'ANTIVOL EN U

Le garde-boue arrière dispose d'un compartiment de rangement pour placer l'antivol en U sous la selle. Après l'avoir rangé, vérifiez que l'antivol est bien fixé avec le crochet (1) et la sangle en caoutchouc (2)

Certains antivols en U ne peuvent pas être placés dans le compartiment en raison de leur design ou de leur taille.

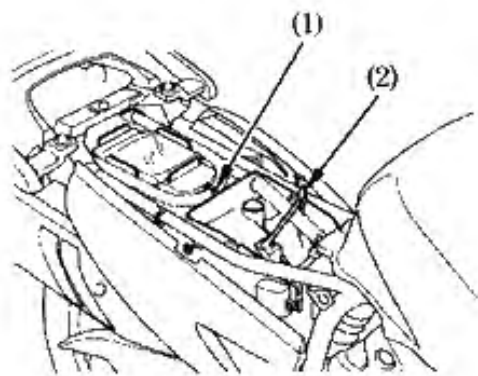

- (1) Crochet
- (2) Sangle en caoutchouc

CACHE LATÉRAL

Dépose:

1. Démontez la selle (page 44).
2. Retirez les boulons (1).
3. Enlevez les crochets (2) des œils (3).

Repose:

- La repose se fait dans l'ordre inverse de la dépose.

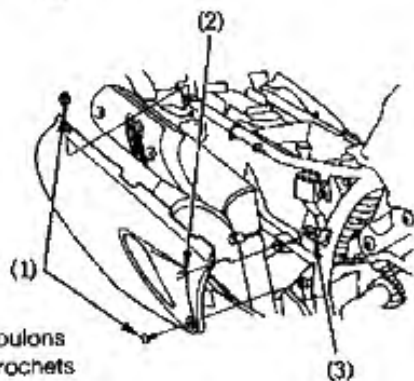
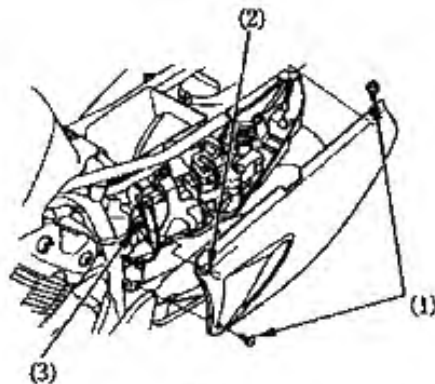

- (1) Boulons
(2) Crochets
(3) Oeils

RÉGLAGE VERTICAL DU FEU AVANT

Le réglage vertical peut se faire en tournant l'ajusteur (1) vers l'intérieur ou l'extérieur selon les cas.

Respecter les lois et les dispositions locales.

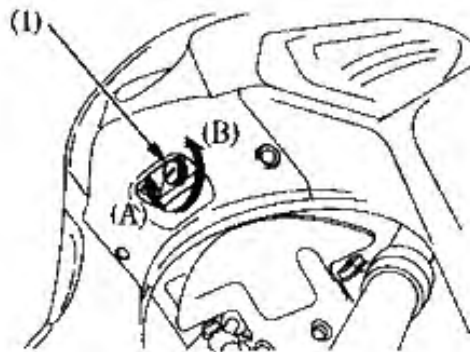

(1) Vis de réglage

(A) Haut

(B) Bas

FONCTIONNEMENT

CONTROLES AVANT L'UTILISATION

Par mesure de sécurité, il est très important de consacrer quelques minutes à la vérification de la moto et de son état avant de conduire. En cas d'anomalie, faire la réparation nécessaire ou s'adresser à un concessionnaire Honda pour la corriger.

ATTENTION

Un entretien incorrect de la moto ou ne pas effectuer les réparations nécessaires peut provoquer des accidents causant de graves blessures ou même la mort.

Toujours faire une inspection avant de conduire et corriger toute anomalie.

1. Niveau d'huile moteur—, faire le plein si nécessaire (page 32). Vérifier s'il n'y a pas de fuites d'huile.
2. Niveau d'essence—, faire le plein si nécessaire (page 29). Vérifier s'il n'y a pas de fuites d'huile.
3. Niveau du liquide de refroidissement—, faire l'appoint si nécessaire. Vérifier s'il y a des fuites (pages 26—27).
4. Freins avant et arrière—, vérifier leur fonctionnement et s'assurer qu'il n'y a pas de fuites du liquide de frein (pages 22—23).

5. Pneus—, vérifier leur état et la pression (pages 33-38).
6. Vérifier l'état et la tension— de la chaîne (page 80). La régler et la graisser si nécessaire.
7. Poignée des gaz— s'assurer qu'elle s'ouvre en douceur et se ferme à fond dans toutes les positions du guidon.
8. Feux et avertisseur sonore— s'assurer que le phare, le feu arrière/stop, les clignotants, les témoins et l'avertisseur sonore fonctionnent correctement.
9. Commutateur d'arrêt moteur — vérifier si le commutateur d'arrêt moteur fonctionne correctement (page 41).
10. Système de coupure de l'allumage de la béquille latérale — vérifier si le système de coupure de l'allumage de la béquille latérale fonctionne correctement (page 89).

DÉMARRAGE DU MOTEUR

Toujours démarrer en procédant comme cela est indiqué ci-après.

Cette moto est équipée d'un système de verrouillage du démarrage. Le moteur ne pourra pas démarrer si la béquille latérale est baissée, à moins que la boîte de vitesses soit au point mort. Si la béquille latérale est relevée, le moteur peut se mettre en marche au point mort ou avec une vitesse en serrant le levier de l'embrayage vers l'intérieur. Après avoir démarré avec la béquille latérale baissée, le moteur s'arrêtera si on passe une vitesse avant de relever la béquille latérale.

Les gaz d'échappement de la moto contiennent du monoxyde de carbone qui est un poison. Dans des espaces fermés tels qu'un garage, le monoxyde de carbone peut se concentrer rapidement en atteignant des niveaux élevés. Ne pas mettre en marche le moteur avec la porte du garage fermée. Même quand la porte est ouverte, il faut juste faire démarrer le moteur pour sortir la moto du garage.

Ne pas employer le démarreur électrique plus de 5 secondes de suite. Lâcher le bouton de démarrage pendant 10 secondes environ avant de recommencer à appuyer.

Préparation

Avant de mettre le moteur en marche, introduire la clé de contact, tourner le contacteur d'allumage sur ON et s'assurer que:

- La boîte de vitesses est au POINT MORT (voyant de point mort allumé).
- Le commutateur d'arrêt moteur est en position  (RUN).
- Le robinet d'essence est sur ON.

Méthode de démarrage

Pour remettre en marche un moteur chaud, procéder comme il est indiqué sous «Température atmosphérique élevée».

Température atmosphérique normale

10°-35° C

1. Si le moteur est froid, tirer complètement le levier de starter (1) vers l'arrière, jusqu'à la position d'activation totale ON (A).
2. Faire démarrer le moteur sans ouvrir la poignée des gaz.

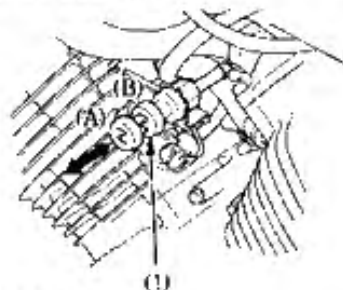

- (1) Levier de starter
(A) Position d'activation totale (ON)
(B) Position de désactivation totale (OFF)

3. Dès que le moteur a démarré, actionner le levier de starter (1) pour maintenir le ralenti rapide sur:
3.000-4.000 min⁻¹ (tr/min)
4. Environ une demi-minute après avoir démarré le moteur, pousser COMPLETEMENT le levier de starter (1) vers l'avant, jusqu'à la position de désactivation totale OFF (B).
5. Si le ralenti n'est pas stable, accélérer légèrement.

Température atmosphérique élevée
35° C ou plus

1. Ne pas utiliser le starter.
2. Ouvrir légèrement la poignée des gaz.
3. Faire démarrer le moteur.

Température atmosphérique basse
10° C ou moins

1. Suivre les points 1 à 2 du paragraphe "Température normale de l'air".
2. Quand le moteur commence à prendre de la vitesse, actionner le levier de starter pour maintenir le ralenti sur:
3.000-4.000 min⁻¹ (tr/min)
3. Continuer à faire chauffer le moteur jusqu'à ce que le ralenti soit plus doux et réponde à la poignée des gaz quand le levier de starter (1) est en position de désactivation totale OFF (B).

NOTE

L'utilisation prolongée du starter peut entraîner une mauvaise lubrification du piston et des parois du cylindre et endommager le moteur.

Moteur noyé

Si le moteur cale au démarrage après plusieurs essais, il peut être noyé par un excès de carburant. Pour faire démarrer un moteur noyé, laisser le commutateur d'arrêt moteur en position  (RUN) et pousser le levier de starter vers le bas, vers la position de désactivation totale OFF (B).

Ouvrir complètement la poignée des gaz et faire tourner le moteur pendant 5 secondes. Si le moteur démarre, fermer rapidement la poignée des gaz et ensuite l'ouvrir légèrement si le ralenti n'est pas stable. Si le moteur ne démarre pas, attendre 10 secondes et, après, recommencer la méthode de démarrage.

RODAGE

Pour contribuer à garantir la fiabilité et les performances futures de la moto, faire tout particulièrement attention à la manière de conduire les premiers 500 km. Pendant cette période, éviter les démarrages à pleine puissance et l'accélération rapide du véhicule.

PILOTAGE

Revoir la section «Sécurité de la moto» (pages 1 -7) avant de conduire.

S'assurer de bien comprendre la fonction du mécanisme de la béquille latérale. (Voir PROGRAMME D'ENTRETIEN à la page 68 et l'explication sur la BÉQUILLE LATÉRALE à la page 89).

1. Une fois que le moteur est chaud, la moto est prête pour la conduite.
2. Quand le moteur est au ralenti, serrer le levier d'embrayage vers l'intérieur et appuyer sur la pédale de changement de vitesses pour passer en première.
3. Lâcher lentement le levier d'embrayage tout en ouvrant peu à peu la poignée des gaz pour augmenter la vitesse du moteur. La coordination entre la poignée des gaz et le levier d'embrayage garantira un bon démarrage.
4. Quand la moto a atteint une vitesse modérée, lâcher la poignée des gaz, serrer le levier d'embrayage vers l'intérieur et passer en seconde en lâchant la pédale de changement de vitesses.
Répéter cette opération pour passer progressivement en 3e, en 4e et en 5e.

5. Il faut coordonner la poignée des gaz et les freins pour ralentir uniformément.
6. Il faut utiliser en même temps les deux freins, avant et arrière, et ne pas trop les serrer pour éviter qu'ils bloquent la roue, sinon cela réduira l'efficacité du freinage et la moto sera difficile à contrôler.

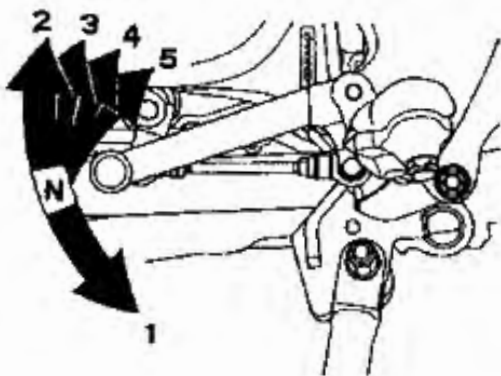

FREINAGE

Pour freiner normalement, freiner en même temps avec la pédale et le levier de frein tout en passant la vitesse inférieure pour adapter la vitesse à la circulation. Pour freiner au maximum, fermer la poignée des gaz et freiner fermement avec la pédale et le levier: serrer le levier d'embrayage vers l'intérieur avant d'arrêter complètement la moto pour éviter que le moteur cale.

Rappels importants de sécurité:

- L'application indépendante de la pédale et du levier de frein réduit l'efficacité du freinage.
- Ne pas serrer trop fort les commandes de frein, car cela pourrait bloquer les roues et faire perdre le contrôle de la moto.
- Dans la mesure du possible, ralentir ou freiner avant de prendre un virage; si l'on ferme la poignée des gaz ou si l'on freine au milieu d'un virage, les roues peuvent patiner. Si les roues patinent, cela réduira le contrôle de la moto.
- Le fait de conduire sur un terrain mouillé, sous la pluie, sur des terrains boueux réduira la capacité de manoeuvre et de freinage. Dans ces conditions, il faut réaliser tous les mouvements en douceur. Des accélérations, des freinages ou des braquages brusques peuvent faire perdre le contrôle du véhicule. Par sécurité, être extrêmement prudent en freinant, en accélérant ou en tournant.

- Dans les descentes longues et raides, utiliser le frein moteur en rétrogradant et actionner les deux freins par intermittence. L'utilisation continue des freins les surchauffera et réduira leur efficacité.
- Si l'on garde le pied sur la pédale ou la main sur le levier de frein, le feu stop peut s'allumer et induire en erreur les autres conducteurs. Ceci peut également se traduire par une surchauffe des freins et une perte de leur efficacité.

STATIONNEMENT

1. Après avoir arrêté la moto, passer au point mort, tourner le guidon à fond à gauche, tourner le contacteur d'allumage sur OFF et retirer la clé.
2. En stationnement, mettre la moto en appui sur la béquille latérale.

Garer la moto sur un sol dur et nivelé pour éviter qu'elle tombe.

Si l'on doit stationner sur une pente légère, diriger l'avant de la moto vers l'amont pour qu'elle ne risque pas de passer par-dessus la béquille ou de se renverser.

3. Verrouiller la direction pour éviter le vol (page 43).

CONSEILS POUR ÉVITER LE VOL

1. Toujours verrouiller la direction et ne jamais laisser la clé sur le contacteur d'allumage. Cela paraît simple, mais beaucoup de gens n'y pensent pas.
2. S'assurer que les renseignements sur l'immatriculation de la moto sont exacts et à jour.
3. Ranger autant que possible la moto dans un garage fermant à clé.
4. Utiliser des dispositifs antivols supplémentaires de bonne qualité.
5. Écrire vos nom, adresse et numéro de téléphone sur ce Manuel du conducteur et toujours le garder sur la moto. Très souvent, le propriétaire d'une moto volée peut facilement être localisé grâce aux renseignements figurant sur le Manuel du Conducteur se trouvant sur la moto.

NOM: _____

ADRESSE: _____

N° DE TÉLÉPHONE: _____

ENTRETIEN

L'IMPORTANCE DE L'ENTRETIEN

il est essentiel de faire un bon entretien de la moto pour une conduite sûre, économique et sans problèmes. Cela contribuera également à réduire la pollution atmosphérique.

Pour faire un entretien correct de la moto, sur les pages suivantes est inclus un Programme d'entretien et un Registre d'entretien pour effectuer l'entretien régulièrement en fonction du programme.

Ces instructions sont pensées pour une utilisation normale de la moto exclusivement en fonction de sa conception. Le fonctionnement prolongé à grandes vitesses ou dans des conditions exceptionnellement humides ou poussiéreuses obligera à augmenter la fréquence des réparations à réaliser spécifiées dans le Programme d'Entretien.

Consulter un concessionnaire Honda pour les recommandations applicables aux besoins et à l'emploi particuliers.

Si la moto a été renversée ou accidentée, demander à un concessionnaire Honda de vérifier tous les éléments principaux, même si l'on est à même de faire quelques réparations.

ATTENTION

Un entretien incorrect de la moto ou ne pas effectuer les réparations nécessaires avant la conduite peut provoquer des accidents causant de graves blessures ou même mortels.

Toujours suivre les recommandations de contrôle et d'entretien et les programmes de ce manuel du conducteur.

SÉCURITÉS LORS DE L'ENTRETIEN

Cette section comprend des instructions sur certaines tâches d'entretien importantes. Certaines de ces tâches peuvent être réalisées avec les outils fournis si vous — possédez des connaissances de base en mécanique.

Pour les tâches plus difficiles et demandant des outils spéciaux, il est préférable de s'adresser à des professionnels. Normalement le démontage des roues ne doit être réalisé que par un technicien Honda ou tout autre mécanicien qualifié; dans ce manuel, il est inclus des instructions à ce sujet à n'utiliser qu'en cas d'urgence.

Nous indiquons ci-après quelques règles de sécurité parmi les plus importantes. Cependant, il est impossible de détailler tous les dangers pouvant survenir lors de l'entretien. Ainsi c'est à l'utilisateur de décider s'il peut réaliser ou pas une tâche en particulier.

⚠ ATTENTION

Le fait de ne pas suivre correctement les instructions et les précautions indiquées pour l'entretien peut causer de graves lésions ou même la mort.

Toujours suivre les procédures et les règles de sécurité de ce manuel du conducteur.

PRÉCAUTIONS DE SÉCURITÉ

- Vérifier si le moteur est arrêté avant de commencer tout entretien ou des réparations. Ceci permettra d'éviter plusieurs risques potentiels:
 - **Empoisonnement par monoxyde de carbone des gaz d'échappement.**
Toujours mettre en marche le moteur dans un endroit bien ventilé.
 - **Brûlures produites par des pièces chaudes.**
Laisser refroidir le moteur et le système d'échappement avant de les toucher.
 - **Lésions provoquées par des pièces mobiles.**
NE PAS mettre le moteur en marche, sauf indication contraire.
- Lire les instructions avant de commencer et vérifier si l'on a les outils et les connaissances nécessaires.
- Pour éviter que la moto se renverse, la garer sur un terrain dur et nivelé en utilisant la béquille latérale ou un support d'entretien pour la soutenir.

- Quand on travaille dans un local où il y a de l'essence ou des batteries, prendre les mesures nécessaires pour réduire la possibilité d'incendie ou d'explosion. Pour nettoyer les pièces, n'utiliser que des dissolvants ininflammables, jamais de l'essence. Ne pas fumer et éviter les étincelles et les flammes vives près de la batterie et de toutes les pièces en contact avec le carburant.

Ne pas oublier qu'un concessionnaire Honda est celui qui connaît le mieux la moto, étant entièrement équipé pour effectuer l'entretien et les réparations.

Pour une meilleure qualité et fiabilité, n'utiliser que des pièces Honda d'origine ou des pièces équivalentes pour la réparation et le remplacement.

PROGRAMME D'ENTRETIEN

Effectuer l'Inspection avant de conduire (page 50) à chaque période d'entretien programmé.

I: VÉRIFIER ET NETTOYER, RÉGLER, GRAISSER OU CHANGER SI NÉCESSAIRE.

C: NETTOYER R: CHANGER A: RÉGLER L: GRAISSER

Le Programme d'Entretien suivant spécifie tous les points d'entretien requis pour que la moto soit toujours en excellente condition de fonctionnement. L'entretien doit être réalisé par des techniciens suffisamment qualifiés et préparés, suivant les normes et spécifications de Honda. Un concessionnaire Honda remplit toutes ces conditions.

- Cet entretien doit être réalisé par un concessionnaire Honda, à moins que le propriétaire ne dispose des instructions et des outils appropriés et des connaissances mécaniques suffisantes. Se reporter au Manuel d'atelier officiel Honda.
- Pour une plus grande sécurité, nous recommandons de confier l'entretien de ces éléments à un concessionnaire Honda.

Honda recommande au concessionnaire Honda de faire un essai sur route de la moto après chaque entretien périodique.

NOTES: (1) Au-delà du kilométrage indiqué, effectuer l'entretien en respectant les intervalles indiqués ci-dessus.

(2) Augmenter la fréquence d'entretien en cas d'utilisation de la moto dans des conditions anormalement humides ou poussiéreuses.

(3) Remplacer tous les 2 ans, ou aux intervalles du compteur kilométrique indiqués, selon le cas se présentant le premier. Le changement demande des connaissances mécaniques

ELEMENT	FREQUENCE	LECTURE DU COMPTEUR KILOMÉTRIQUE [NOTE (1)]					Voir la page	
		SELON LE CAS SE PRÉSENTANT LE PREMIER	x 1.000 km	1	4	8		12
		NOTE	x 1.000 mi	0.6	2.5	5		7.5
		MOIS		6	12	18		
* CIRCUIT D'ALIMENTATION							—	
* FONCTIONNEMENT DE LA COMMANDE DES GAZ							78	
* FONCTIONNEMENT DU STARTER							—	
* FILTRE À AIR	(NOTE 2)					R	—	
BOUGIES					R		76	
* JEU AUX SOUPAPES							—	
HUILE MOTEUR			R			R	32, 72	
FILTRE A HUILE MOTEUR			R			R	73	
* SYNCHRONISATION DU CARBURATEUR							—	
* VITESSE DE RALENTI DU MOTEUR							79	
LIQUIDE DE REFROIDISSEMENT DU RADIATEUR	(NOTE 3)						26	
* SYSTÈME DE REFROIDISSEMENT							—	
* SYSTÈME D'INJECTION D'AIR SECONDAIRE							—	

ELEMENT	FREQUENCE	SELON LE CAS SE PRÉSENTANT LE PREMIER ↓	LECTURE DU COMPTEUR KILOMÉTRIQUE [NOTE (1)]					Voir la page
			x 1.000 km	1	4	8	12	
			x 1,000 mi	0.6	2.5	5	7.5	
	NOTE	MOIS		6	12	18		
CHAÎNE DE TRANSMISSION SECONDAIRE			TOUS LES 1.000 km I. L.				81	
GLISSIERE DE CHAÎNE SECONDAIRE							87	
LIQUIDE DE FREIN	(NOTE 3)						22-23	
USURE DES PLAQUETTES DE FREIN							95-96	
CIRCUIT DE FREINAGE							22,95-96	
* CONTACTEUR DE FEU STOP							102	
* PORTÉE DE PHARE							—	
SYSTEME D'EMBRAYAGE							24	
BÉQUILLE LATÉRALE							89	
* SUSPENSION							—	
* ÉCROUS, BOULONS ET DISPOSITIFS DE FIXATION							—	
** ROUES/PNEUS							—	
** ROULEMENTS DE LA DIRECTION							—	

TROUSSE À OUTILS

L'outillage (1) se trouve sous la selle (page 44).

Ces outils permettent de faire certaines réparations urgentes, de petits réglages et des remplacements de pièces.

- Clé à bougies
- Clé plate de 8 x 12 mm
- Clé plate de 10 x 14 mm
- Pincés
- Tournevis standard/Phillips
- Manche à tournevis
- Tige de rallonge
- Clé six pans 5 mm
- Clé à douille 17 mm
- Clé à douille 22 mm
- Clé plate à tenon
- Trousse à outils

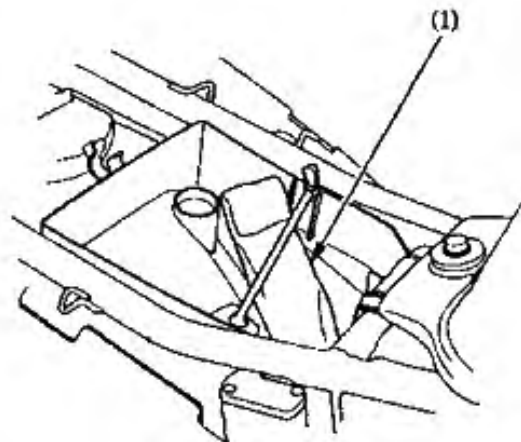

(1) Outillage

NUMÉRO DE SÉRIE

Les numéros de série du cadre et du moteur sont nécessaires lors de l'immatriculation de la moto. Ils sont également nécessaires pour demander des pièces de rechange chez le concessionnaire.

Noter les numéros ici pour qu'ils servent de référence.

N° DU CADRE _____

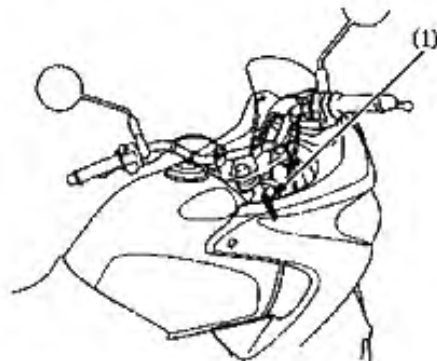

Le numéro du cadre (1) est gravé sur le côté droit de la colonne de direction.

Le numéro du moteur (2) est gravé sur le côté gauche du carter.

N° DU MOTEUR _____

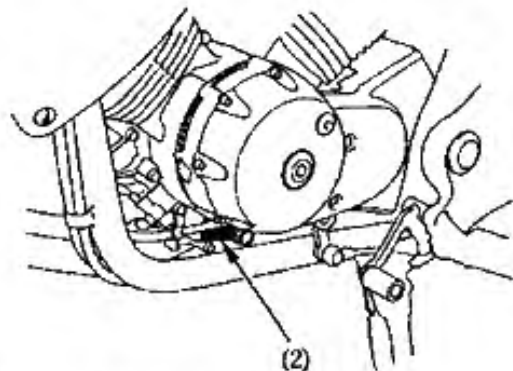

(2) Numéro du moteur

(1) Numéro du cadre

ÉTIQUETTE DE COLORIS

L'étiquette de coloris (1) est collée sur le garde-boue arrière, sous la selle (voir la page 44).

Elle sert à commander des pièces de rechange. Noter ici le coloris et le code pour qu'ils servent de référence.

COLORIS _____

CODE _____

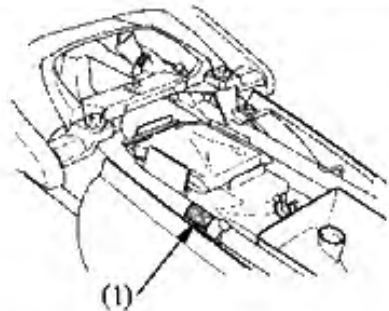

(1) Étiquette de coloris

HUILE MOTEUR

Se reporter aux précautions de sécurité de la page 65.

Huile du moteur

Une bonne huile moteur possède un grand nombre de qualités nécessaires. N'utiliser qu'une huile détergente de qualité supérieure homologuée, répondant aux prescriptions pour la classification service API SE, SF ou SG, ou les dépassant.

Viscosité:

Le degré de viscosité de l'huile moteur doit être choisi en fonction de la température atmosphérique moyenne de la zone de conduite. On trouvera, ci-dessous, un guide pour choisir le degré de viscosité de l'huile qui convient en fonction des différentes températures atmosphériques.

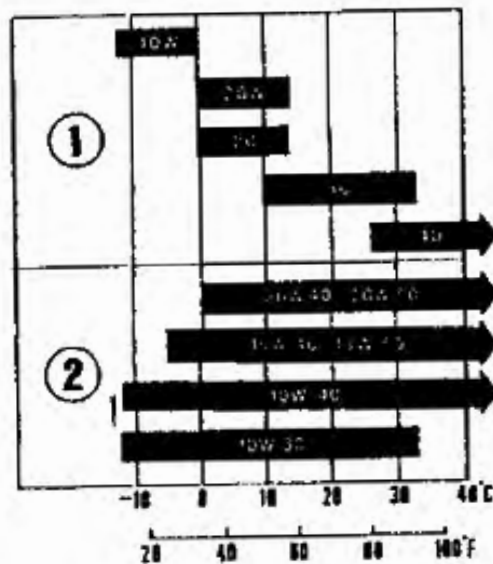

(1) Monograde

(2) Multigrade

Huile moteur et filtre

La qualité de l'huile moteur est un facteur essentiel pour la durée de vie utile du moteur. Renouveler l'huile moteur conformément aux spécifications du programme d'entretien (page 66). En cas d'utilisation dans des endroits très poussiéreux, la fréquence de renouvellement de l'huile doit être supérieure à celle indiquée dans le programme d'entretien.

Jeter l'huile moteur usée de manière à protéger l'environnement. Nous suggérons de porter l'huile usée dans un récipient fermé à une station-service ou un centre de recyclage local pour sa récupération. Ne pas la jeter à la poubelle, sur le sol ou dans un égout.

L'huile de moteur usée peut provoquer un cancer de peau si elle est en contact avec la peau pendant de longues périodes. Bien que le risque soit très limité si l'on ne manipule pas d'huile quotidiennement, il est toutefois recommandé de se laver les mains avec de l'eau et du savon dès que possible après un contact avec de l'huile usée.

Le changement du filtre à huile demande un outil spécial pour filtre à huile et une clé dynamométrique. Si on ne dispose pas de ces outils et des connaissances nécessaires, il est recommandé de s'adresser à un concessionnaire Honda pour faire cet entretien.

Si l'on n'a pas utilisé de clé dynamométrique pour faire l'installation, consulter un concessionnaire Honda dès que possible pour qu'il vérifie si le montage est correct.

Faire la vidange d'huile de moteur quand le moteur est à la température normale de fonctionnement et avec la moto appuyée sur la béquille latérale, pour garantir une vidange complète et rapide.

1. Pour vidanger l'huile, déposer le bouchon de remplissage d'huile, le bouchon de vidange (1) et la rondelle d'étanchéité (2).

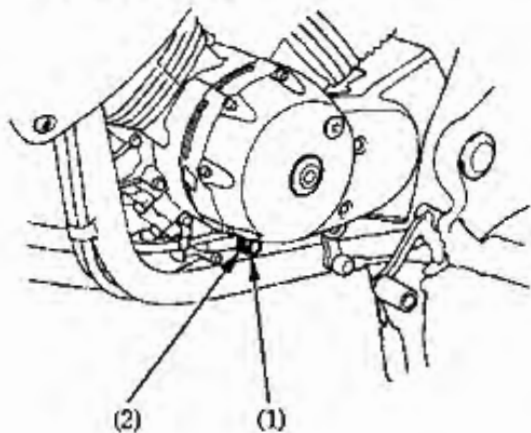

- (1) Bouchon de vidange d'huile
- (2) Rondelle d'étanchéité

2. Pour enlever le bouchon du filtre à huile (3), le filtre à huile (4) et le ressort (5), retirer les boulons du filtre à huile (6).

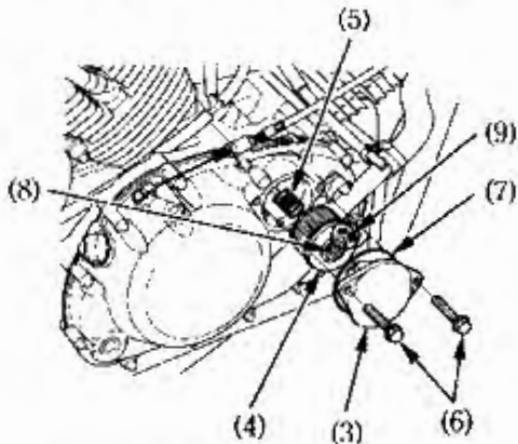

- (3) Bouchon du filtre à huile
- (4) Filtre à huile
- (5) Ressort
- (6) Boulons du filtre à huile
- (7) Joint torique
- (8) Joint en caoutchouc
- (9) Repère OUT-SIDE

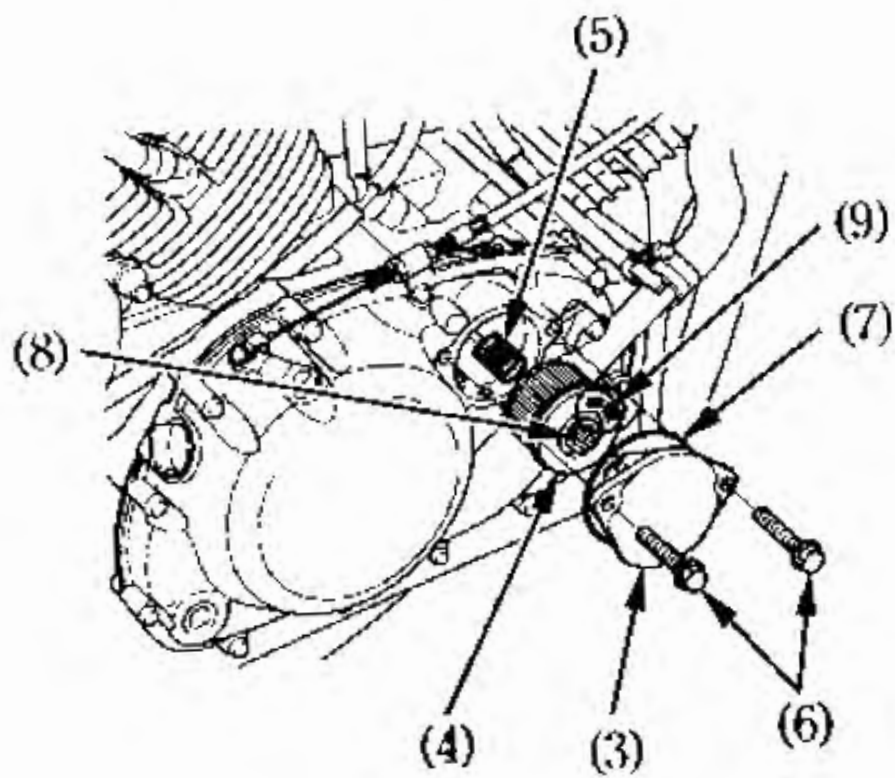

3. Vérifier si le joint torique du bouchon du filtre à huile (7) est en bon état, puis reposer le ressort (5) et le nouveau filtre à huile. N'utiliser que le filtre à huile Honda d'origine ou un filtre de qualité équivalente spécifié pour ce modèle. Les filtres non spécifiés pour ce modèle ne filtreront probablement pas bien les impuretés.
4. Mettre le filtre avec le joint en caoutchouc (8) vers l'extérieur, loin du moteur. Le repère «OUT-SIDE» (9) sera visible sur le corps du filtre, près du joint.
5. Remettre le bouchon du filtre à huile en s'assurant que les boulons sont bien serrés. Couple de serrage du boulon du filtre à huile: 10 N·m (1,0 kgf·m)

N'utiliser qu'un filtre à huile d'origine Honda ou un filtre de qualité équivalente spécifié pour ce modèle. Si l'on utilise un filtre Honda inapproprié ou un filtre d'une autre marque et d'une qualité qui ne serait pas équivalente, on risque d'endommager le moteur.

6. S'assurer que la rondelle d'étanchéité du bouchon de vidange est en bon état et remettre le bouchon en place. Changer la rondelle d'étanchéité toutes les deux vidanges d'huile ou quand cela sera nécessaire.
Couple de serrage du boulon de vidange de l'huile:
25 N·m (2,5 kgf·m)
7. Remplir le carter avec l'huile de la catégorie préconisée, d'environ:
1,3 l
8. Installer le bouchon de l'orifice de remplissage de l'huile.
9. Faire démarrer le moteur et le laisser au ralenti pendant 3-5 minutes.
10. Après avoir laissé le moteur arrêté 2 à 3 minutes, vérifier si le niveau d'huile atteint le repère supérieur du regard d'inspection la moto étant à la verticale sur un sol horizontal. Vérifier s'il y a des fuites d'huile.

BOUGIES

Se reporter aux précautions de sécurité de la page 65.

Bougies recommandées:

CR8EH - 9 (NGK) ou
U24FER9 (DENSE)

NOTE

Ne jamais utiliser de bougies ayant un degré thermique incorrect. Cela pourrait endommager gravement le moteur.

1. Pour enlever la bougie du cylindre avant, retirer la vis (1) et la pince (2). Retirer le crochet (3) de l'oeil (4).
2. Débrancher les capuchons des bougies.

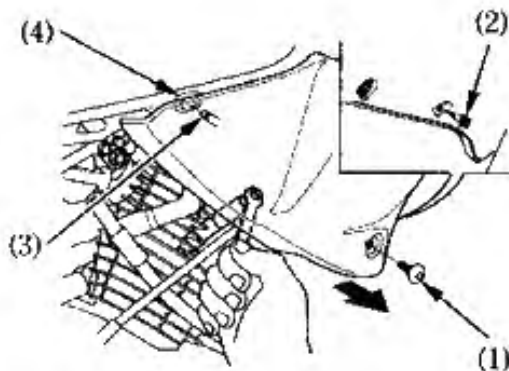

- (1) Vis
- (2) Pince
- (3) Crochet
- (4) Oeil

3. Nettoyer toute saleté autour des bases des bougies.
Retirer les bougies en utilisant la clé à bougies (5) fournie avec l'outillage.

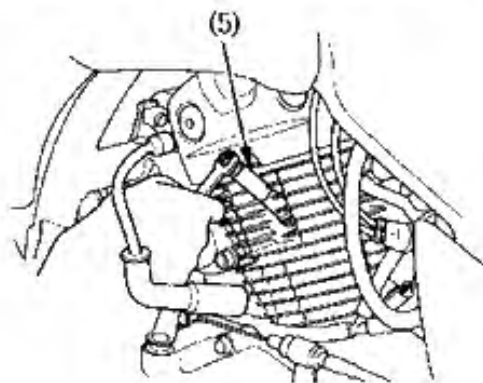

(5) Clé à bougies

4. Jeter les bougies.
5. Avec la rondelle de bougie en place, visser la bougie à la main pour éviter d'endommager son filetage.
6. Serrer la nouvelle bougie un 1/2 tour avec la clé à bougies, pour comprimer la rondelle. Si la bougie est réutilisée, il suffit de la serrer de 1/8 e à 1/4 de tour après que la bougie vient en butée.

NOTE

La bougie doit être bien serrée. Une bougie d'allumage mal serrée peut devenir très chaude et endommager le moteur.

7. Reposer les capuchons des bougies d'allumage.
8. Reposer les autres pièces dans l'ordre inverse de la dépose.

FONCTIONNEMENT DE LA POIGNÉE DES GAZ

Se reporter aux précautions de sécurité de la page 65.

1. S'assurer que la poignée des gaz s'ouvre en douceur au maximum et se ferme automatiquement à fond dans toutes les positions du guidon.
2. Mesurer le jeu libre de la poignée des gaz sur la bride de la poignée.
La garde standard doit être d'environ:
2,0-6,0 mm

Pour régler la garde, dévisser le contre-écrou (1) et tourner le tendeur (2).

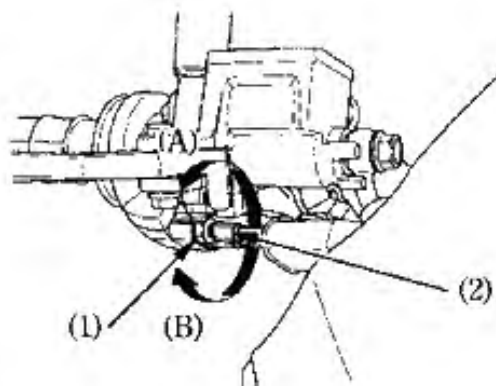

(1) Contre-écrou
(2) Tendeur

(A) Augmente la garde
(B) Diminue la garde

RALENTI

Se reporter aux précautions de sécurité de la page 65.

Le moteur doit être à la température normale de fonctionnement pour effectuer un réglage précis du régime de ralenti. Dix minutes de conduite avec des arrêts et marches répétés suffisent.

1. Faire chauffer le moteur et passer au point-mort et placer la moto sur béquille latérale.
2. Régler le ralenti avec la vis de butée de l'accélérateur (1).

Régime de ralenti (au point mort):
 $1.500 \pm 100 \text{ min}^{-1}$ (tr/min)

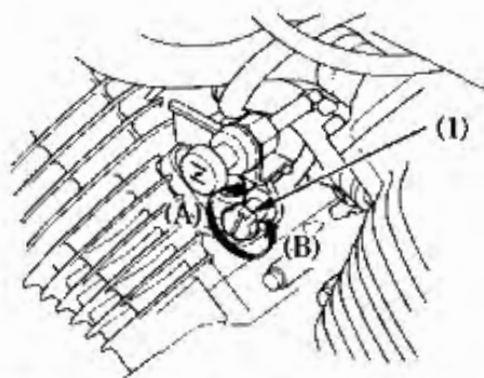

- (1) Vis de butée de l'accélérateur
(A) Augmenter
(B) Réduire

LIQUIDE DE REFROIDISSEMENT

Se reporter aux précautions de sécurité de la page 65.

Vidange du liquide de refroidissement

Il faut faire faire la vidange du liquide de refroidissement chez un concessionnaire Honda, à moins que le propriétaire n'ait les outils et les connaissances nécessaires sur l'entretien et la mécanique. Se reporter au Manuel d'atelier officiel Honda.

Toujours ajouter du liquide de refroidissement dans le vase d'expansion. Ne jamais essayer d'ajouter du liquide de refroidissement en retirant le bouchon du radiateur.

ATTENTION

Ne pas retirer le bouchon de radiateur quand le moteur est chaud. Le liquide de refroidissement est sous pression et pourrait ébouillanter.

Toujours laisser refroidir le moteur et le radiateur avant de retirer le bouchon de radiateur.

CHAÎNE DE TRANSMISSION SECONDAIRE

Se reporter aux précautions de sécurité de la page 65.

La durée de service de la chaîne de transmission secondaire dépend d'un réglage et d'un graissage corrects. Un mauvais entretien peut accélérer l'usure ou endommager non seulement la chaîne secondaire mais aussi les pignons.

La chaîne secondaire doit être vérifiée et lubrifiée pendant l'inspection préliminaire (page 50). En cas d'utilisation sévère ou si la moto est utilisée dans des endroits inhabituellement poussiéreux ou boueux, un entretien plus fréquent est nécessaire.

Contrôle:

1. Arrêter le moteur, placer la moto sur sa béquille latérale et passer au point-mort.
2. Contrôler la flèche de la chaîne le pignon de sortie de boîte et la couronne.

La flèche de la chaîne doit être réglée de sorte que le mouvement vertical de la chaîne effectué à la main se situe entre les valeurs suivantes: 25-35 mm

3. Faire rouler la moto vers l'avant. S'arrêter. Vérifier la tension de la chaîne secondaire. Répéter ceci plusieurs fois. La tension de la chaîne secondaire doit rester constante. Si la tension ne se produit que sur certaines parties de la chaîne, c'est que certains maillons sont tordus ou grippés. La torsion et le grippage peuvent fréquemment être éliminés par un graissage.

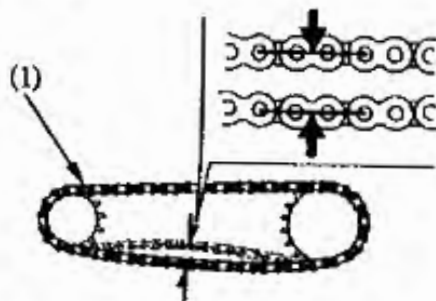

(1) Chaîne de transmission secondaire

4. Faire avancer la moto. L'arrêter et la placer sur sa béquille latérale. Vérifier si la chaîne secondaire et les pignons ne présentent pas les défauts suivants:

CHAÎNE SECONDAIRE

- *Rouleaux endommagés
- *Axes desserrés
- *Maillons rouillés ou secs
- * Maillons tordus ou grippés
- *Usure excessive
- *Mauvais réglage
- *Joints toriques détériorés ou manquants

PIGNONS

- *Usure excessive des dents
- *Dents cassées ou endommagées

Une chaîne de transmission secondaire dont les rouleaux sont endommagés, les axes desserrés ou les joints toriques manquants, doit être remplacée. Une chaîne sèche ou présentant des signes de rouille doit être graissée. Les maillons tordus ou grippés doivent être entièrement graissés et redressés. Si les maillons ne peuvent être décoincés, la chaîne doit être remplacée.

Pignon endommagé
Dents

Remplacer

Pignon usé
Dents

Remplacer



Dent de pignon en bon état

BIEN

Ajuste:

La flèche de la chaîne secondaire doit être contrôlée et, si nécessaire, réglée tous les 1.000 km. En cas d'utilisation prolongée à grande vitesse ou avec de fréquentes accélérations rapides, un réglage plus fréquent de la chaîne peut être nécessaire.

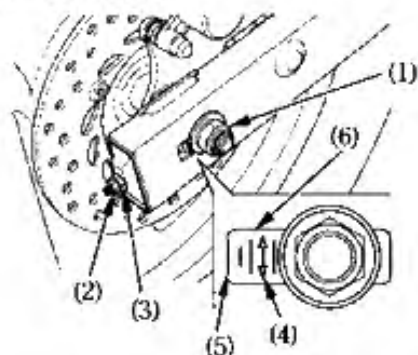

- | | |
|---------------------------------|----------------------------------------|
| (1) Écrou d'axe de roue arrière | (4) Repère |
| (2) Contre-écrou | (5) Bord arrière de rainure de réglage |
| (3) Écrou de réglage | (6) Échelle graduée |

Pour régler la chaîne secondaire, procéder comme suit:

1. Mettre la moto sur sa béquille latérale avec la boîte de vitesses au point mort et le contact coupé.
2. Desserrer l'écrou d'axe de roue arrière (1).
Desserrer les contre-écrous (2) des deux écrous de réglage (3).
3. Tourner les deux écrous de réglage (3) d'un nombre égal de tours jusqu'à ce que la tension de la chaîne soit correcte. Tourner les écrous de réglage vers la droite pour tendre la chaîne ou vers la gauche pour la détendre. Vérifier la flèche à mi-chemin entre le pignon d'engrenage et la couronne de roue arrière. Tourner la roue arrière et vérifier à nouveau la flèche sur d'autres parties de la chaîne.

La tension de la chaîne doit être de:
25-35 mm

4. Vérifier l'alignement de l'axe de roue arrière en s'assurant que les repères (4) du tendeur de chaîne sont alignés sur le bord arrière (5) des fentes de réglage. Les échelles gauche et droite (6) doivent être symétriques. Si l'axe est mal aligné, tourner le boulon de réglage gauche ou droit jusqu'à ce que les échelles coïncident de chaque côté du bras oscillant et vérifier de nouveau la flèche de la chaîne.
5. Serrer l'écrou d'axe au couple de serrage spécifié. Couple de serrage d'écrou d'axe:
88 N·m (9,0 kgf·m)
6. Serrer légèrement les écrous de réglage, puis serrer les contre-écrous en immobilisant les écrous de réglage avec une clé.

Si l'on n'a pas utilisé de clé dynamométrique pour faire l'installation, consulter un concessionnaire Honda dès que possible pour qu'il vérifie si le montage est correct.

Contrôle de l'usure:

Lors du réglage de la chaîne, contrôler l'étiquette d'usure de la chaîne. Si la zone rouge (6) de l'étiquette est alignée sur le repère (5) des plaques du tendeur de chaîne secondaire après le réglage correct de la tension de la chaîne, l'usure est excessive et la chaîne doit être remplacée. La flèche de la chaîne doit être de:

25-35 mm

La partie inférieure du cadre risque d'être endommagée si la tension de la chaîne est supérieure à:

50 mm

Chaîne de rechange:

REG135ORNV2

ou

DID520V6

ou

RK520SMOZ2

Cette moto possède une chaîne secondaire à maillon de raccordement riveté nécessitant un outil spécial pour la découpe et le rivetage. Ne pas utiliser de maillon de raccordement ordinaire avec cette chaîne. Consulter un concessionnaire Honda.

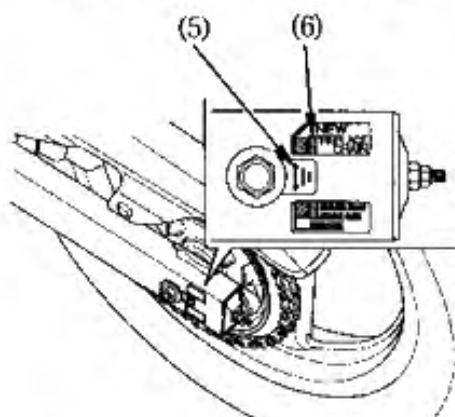

(5) Repère

(6) Zone rouge

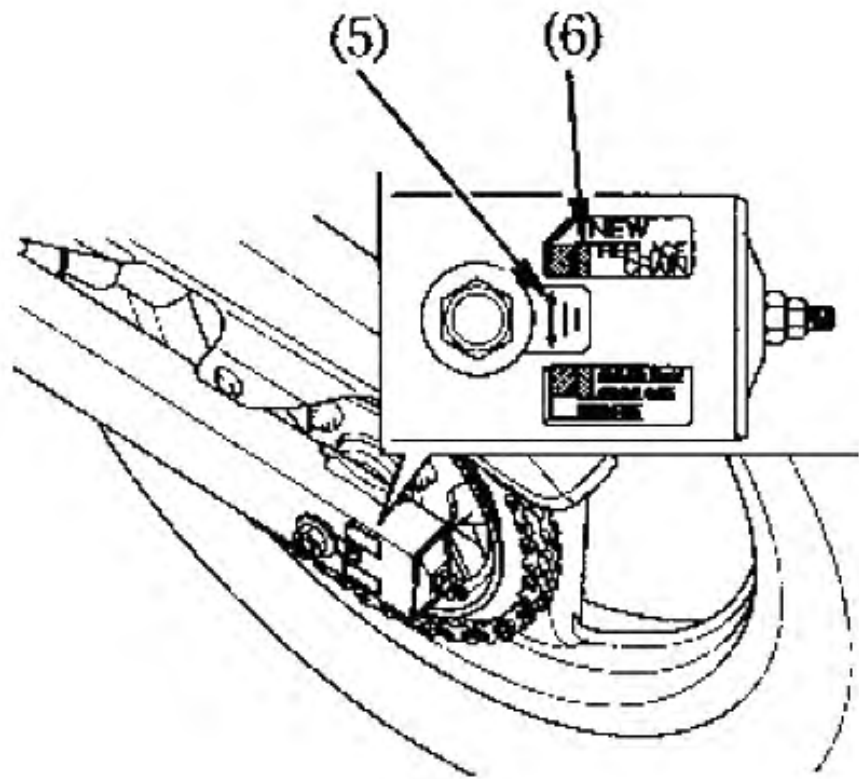

Graissage et nettoyage:

Graisser la chaîne tous les 1.000 km ou plus tôt si elle semble sèche.

La chaîne secondaire de cette moto comporte de petits joints toriques entre les plaques de jonction. Ces joints toriques retiennent la graisse à l'intérieur de la chaîne afin de la rendre plus durable.

Les joints toriques de cette chaîne peuvent être endommagés par le nettoyage à la vapeur, avec du liquide sous pression et certains solvants.

Nettoyer les surfaces latérales de la chaîne avec un chiffon sec. **Ne pas** brosser les joints toriques en caoutchouc.

Le brossage pourrait les endommager. La nettoyer à sec et ne la lubrifier qu'avec de l'huile pour engrenages SAE 80 ou 90.

Les lubrifiants pour chaînes disponibles dans le commerce peuvent contenir des solvants risquant d'endommager les joints toriques en caoutchouc.

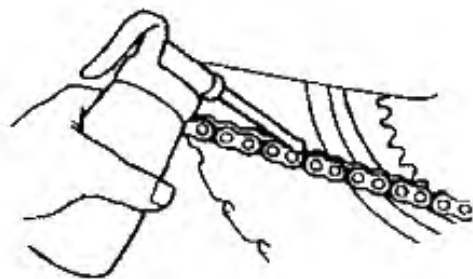

GLISSIERE DE CHAÎNE SECONDAIRE

Se reporter aux précautions de sécurité de la page 65.

Vérifier si le patin de la chaîne (1) n'est pas usé.

Le patin de la chaîne doit être remplacé s'il est usé jusqu'au repère de limite d'usure (2). Pour le remplacement, consulter un concessionnaire Honda.

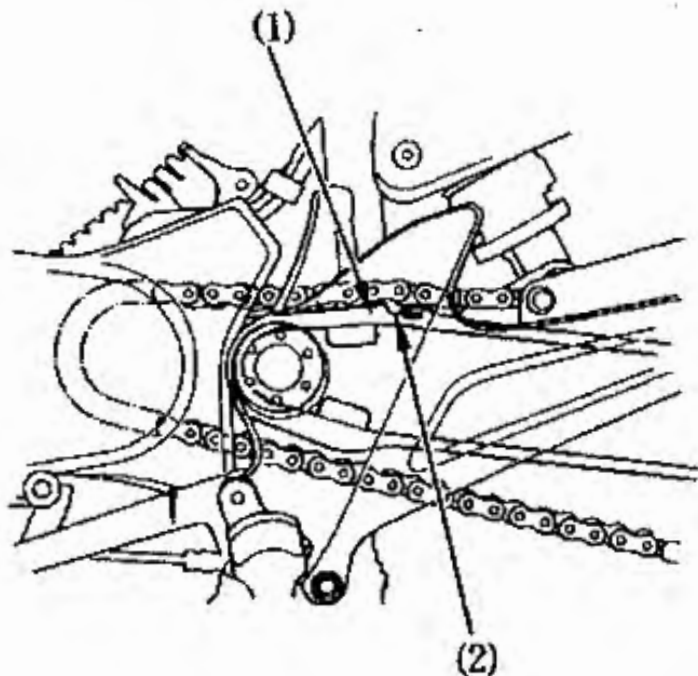

(1) Guide de la chaîne

(2) Repère de limite d'usure

CONTRÔLE DE LA SUSPENSION AVANT ET ARRIÈRE

Se reporter aux précautions de sécurité de la page 65.

1. Vérifier l'ensemble de la fourche en serrant le frein avant et en pompant fortement sur la fourche de haut en bas. Le mouvement de la suspension doit être doux et il ne doit pas y avoir de fuites d'huile.
2. Les roulements de bras oscillant doivent être vérifiés en poussant fortement contre un côté de la roue arrière alors que la moto se trouve sur une cale de support. Le jeu libre indique que les roulements sont usés.
3. Vérifier avec soin le serrage de toutes les fixations des suspensions avant et arrière.

BÉQUILLE LATÉRALE

Se reporter aux précautions de sécurité de la page 65.

Faire l'entretien suivant conformément au programme d'entretien.

Contrôle de fonctionnement:

- Vérifier si le ressort (1) de la béquille latérale n'est pas endommagé et s'il n'a pas perdu de sa tension. S'assurer de la liberté de mouvement de l'ensemble de la béquille latérale.
- Vérifier le système de coupure d'allumage:
 1. S'asseoir à califourchon sur la moto, relever la béquille latérale et passer au point mort.
 2. Mettre le moteur en marche et, avec le levier d'embrayage serré, engager un rapport.
 3. Baisser la béquille latérale. Le moteur doit s'arrêter quand on baisse la béquille latérale.

Si le système de la béquille latérale ne fonctionne pas comme indiqué, s'adresser à un concessionnaire Honda pour le faire réviser.

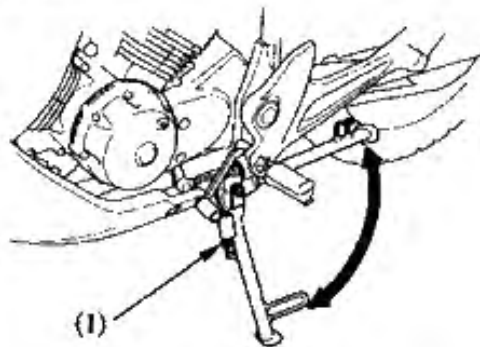

(1) Ressort de la béquille latérale

DEPOSE DES ROUES

Se reporter aux précautions de sécurité de la page 65.

Cette moto n'est équipée que d'une béquille latérale. Donc, pour déposer la roue avant ou arrière, il faudra soulever le centre de la moto à l'aide d'un cric ou l'appuyer sur un autre support solide. Si l'on ne dispose pas de cric ou de support, s'adresser à un concessionnaire Honda pour qu'il fasse la dépose.

Dépose de la Roue Avant

1. Soulever la roue avant du sol en plaçant une cale de support sous le moteur.
2. Desserrer le boulon de fixation de l'axe (1) et enlever le boulon axial (2).
3. Enlever la boîte d'engrenages du compteur de vitesse (3) du moyeu de roue avant.

Veiller à ne pas endommager la boîte d'engrenages du compteur de vitesse (3) et le câble du compteur de vitesse.

4. Déposer la roue avant.

Ne pas serrer le levier de frein tant que la roue n'est pas montée sur la moto. Les pistons de l'étrier seraient expulsés du cylindre, ce qui entraînerait une perte de liquide de frein. Dans ce cas, il faudrait faire une réparation du circuit de freinage. S'adresser à un concessionnaire Honda pour qu'il fasse ce travail.

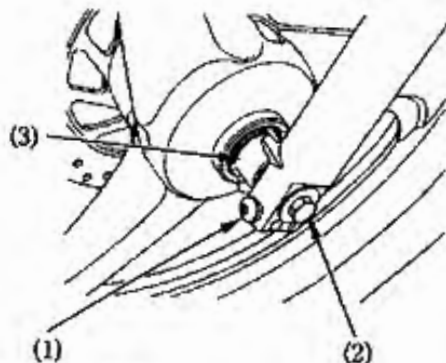

- (1) Boulon de fixation de l'axe
(2) Boulon d'axe avant
(3) Boîte d'engrenages du compteur de vitesse

Notes pour la repose:

1. Pour reposer la boîte d'engrenages du compteur de vitesse, aligner les languettes (4) se trouvant à l'arrière de la boîte d'engrenages à côté des fentes (5) dans le moyeu de roue.
2. Pour reposer l'ensemble de la roue avant, mettre le disque de frein entre les plaquettes de frein, en veillant à ne pas endommager les plaquettes de frein, et introduire l'axe par le bras gauche de la fourche.

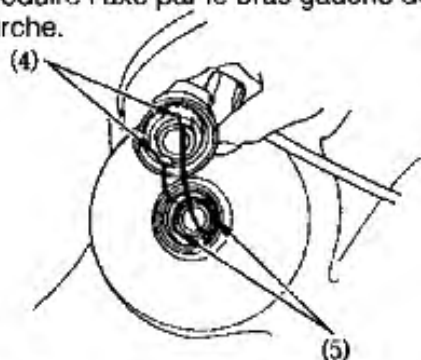

(4) Languettes

(5) Fentes

3. S'assurer que la languette (6) du bras de la fourche est en contact avec la languette de la boîte d'engrenages du compteur de vitesse.
4. Serrer l'écrou d'axe au couple de serrage spécifié:
67 N·m (6,8 kgf·m)
5. Serrer les boulons de fixation d'axe de roue du bras droit de la fourche au couple spécifié:
22 N·m (2,2 kgf·m)

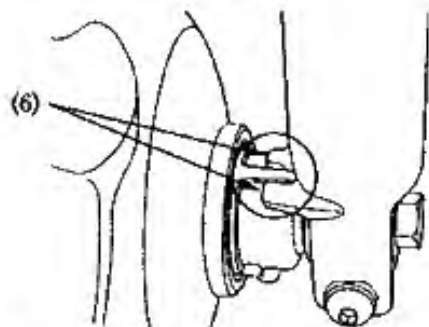

(6) Languettes

6. Après avoir reposé la roue, actionner à plusieurs reprises le frein et vérifier si la roue tourne librement. Revérifier la roue si le frein frotte ou si la roue ne tourne pas librement.

En reposant la roue, placer soigneusement le disque du frein entre les plaquettes de frein pour éviter de les endommager.

Si l'on n'a pas utilisé de clé dynamométrique pour réaliser l'installation, consulter un concessionnaire Honda dès que possible pour qu'il vérifie si le montage est correct. Une repose incorrecte peut provoquer la perte de capacité de freinage.

Dépose de la roue arrière

1. Soulever la roue arrière du sol en plaçant un support sous le moteur.
2. Desserrer l'écrou d'axe de roue arrière (5).
3. Desserrer les contre-écrous de réglage de chaîne secondaire (1) et les écrous de réglage (2).
4. Retirer l'écrou d'axe de roue arrière (5).
5. Déposer la chaîne secondaire (3) de la couronne arrière en poussant la roue arrière vers l'avant.

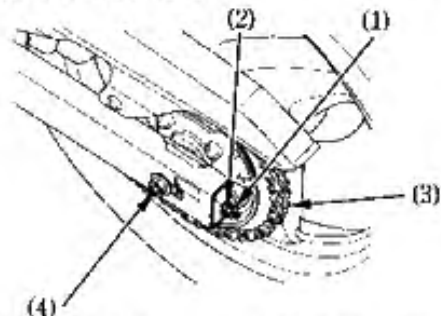

- (1) Contre-écrous
(2) Tendeurs de chaîne
(3) Chaîne secondaire
(4) Axe de roue arrière

6. Déposer l'axe arrière (4), le collier latéral et la couronne arrière du bras oscillant.

Ne pas appuyer sur la pédale de frein tant que la roue n'est pas montée sur la moto. Le piston de l'étrier serait expulsé du cylindre, ce qui entraînerait une perte de liquide de frein. Dans ce cas, il faudrait faire une réparation du circuit de freinage. S'adresser à un concessionnaire Honda pour qu'il fasse ce travail.

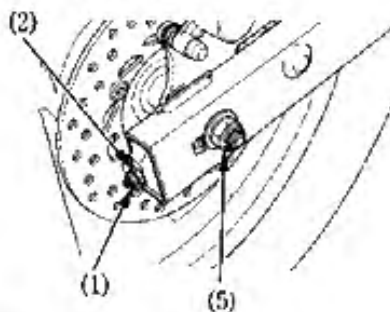

- (5) Écrou d'axe de roue arrière

Notes pour la repose:

- Pour reposer la roue arrière, inverser l'ordre de la dépose.
- Vérifier si la fente (6) de l'étrier de frein est située sur la languette (7) du bras oscillant (8).
- Serrer l'écrou d'axe de roue arrière à: 88 N·m (9,0 kgf·m)
- Ajuster la chaîne secondaire (page 83).
- Actionner le frein à plusieurs reprises et vérifier si la roue tourne librement après avoir lâché le levier de frein.

En reposant la roue, placer soigneusement le disque du frein entre les plaquettes de frein pour éviter de les endommager.

Si l'on n'a pas utilisé de clé dynamométrique pour réaliser l'installation, consulter un concessionnaire Honda dès que possible pour qu'il vérifie si le montage est correct. Une repose incorrecte peut provoquer la perte de capacité de freinage.

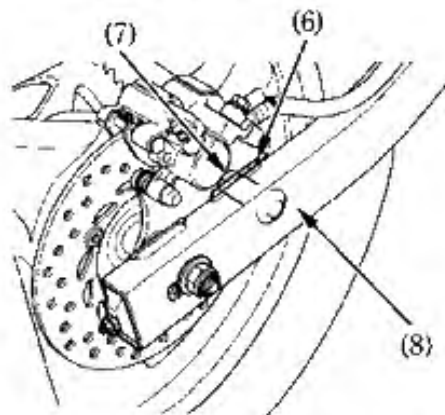

(5) Fente
(7) Languette

(8) Bras oscillant

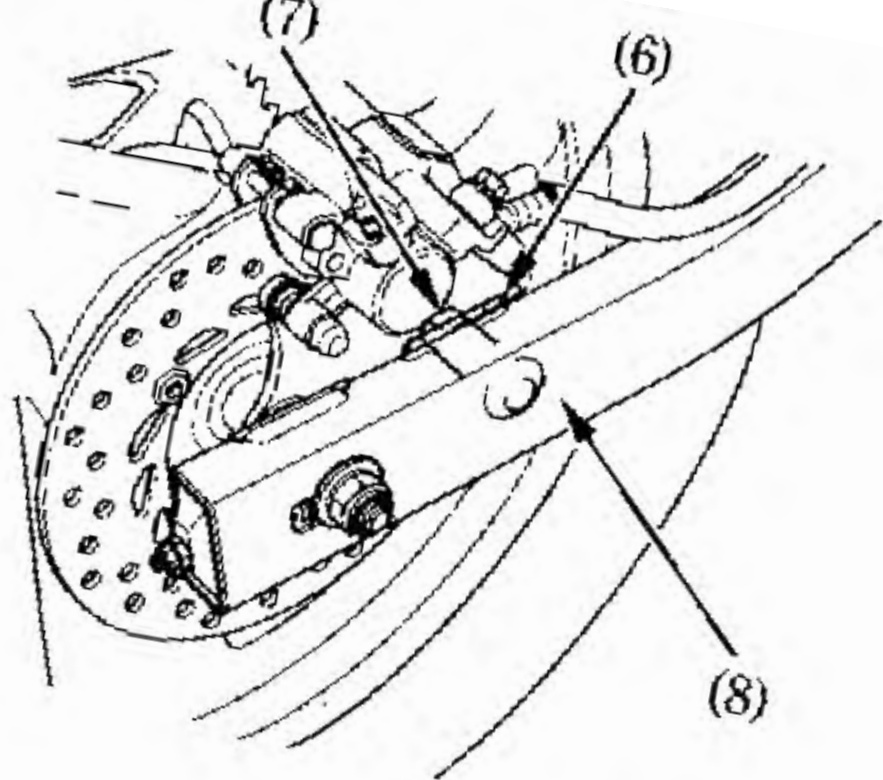

USURE DES PLAQUETTES DE FREIN

Se reporter aux précautions de sécurité de la page 65.

L'usure des plaquettes de frein dépend de la fréquence d'utilisation, du type de conduite et des conditions de la route. (Généralement les plaquettes s'useront plus vite sur des routes mouillées ou poussiéreuses).

Vérifier les plaquettes à chaque période d'entretien programmé (page 68).

Frein Avant

Vérifier la marque d'indicateur d'usure (1) sur chaque plaquette.

Si l'une des plaquettes est usée jusqu'à la marque d'indicateur d'usure, remplacer les deux plaquettes ensemble. S'adresser à un concessionnaire Honda pour qu'il fasse ce travail.

<FREIN AVANT>

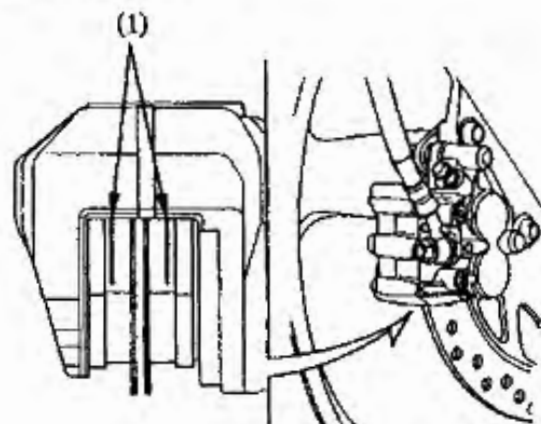

(1) Marque d'indicateur d'usure

Frein arrière

Vérifier les marques d'indicateur d'usure (2) sur chaque plaquette.

Si l'une des plaquettes est usée jusqu'à la marque d'indicateur d'usure, remplacer les deux plaquettes ensemble. S'adresser à un concessionnaire Honda pour qu'il fasse ce travail.

<FREIN ARRIÈRE>

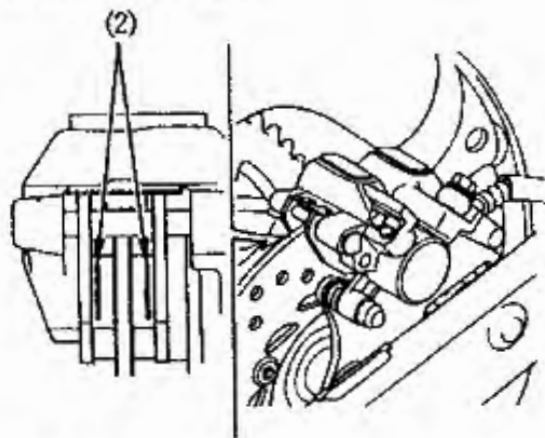

(2) Marque d'indicateur d'usure

BATTERIE

Se reporter aux précautions de sécurité de la page 65.

Il n'est pas nécessaire de vérifier le niveau d'électrolyte de la batterie ni d'y ajouter de l'eau distillée, car c'est une batterie du type «sans entretien» (scellée). Si la batterie semble déchargée et (ou) si elle perd de l'électrolyte (provoquant un démarrage difficile ou d'autres problèmes électriques), consulter un concessionnaire Honda.

NOTE

La batterie de cette moto est de type «sans entretien», ne pas retirer la réglette des bouchons, car cela la rendrait inutilisable.

⚠ ATTENTION

La batterie dégage de l'hydrogène qui est un gaz explosif pendant son fonctionnement normal.

Une étincelle ou une flamme peut faire exploser la batterie avec la force suffisante pour provoquer la mort ou des blessures graves.

Utiliser des vêtements de protection et un masque ou laisser un mécanicien expérimenté faire l'entretien de la batterie.

Dépose de la batterie

La batterie (1) se trouve dans le boîtier de batterie situé derrière le cache latéral gauche.

1. Enlever le cache latéral gauche (page 48).
2. Retirer le boulon (2) et le support de la batterie (3).
3. Débrancher tout d'abord le câble de la borne négative (-) (4) de la batterie et, ensuite, débrancher le câble de la borne positive (+) (5).
4. Sortir la batterie (1) de son boîtier (6).

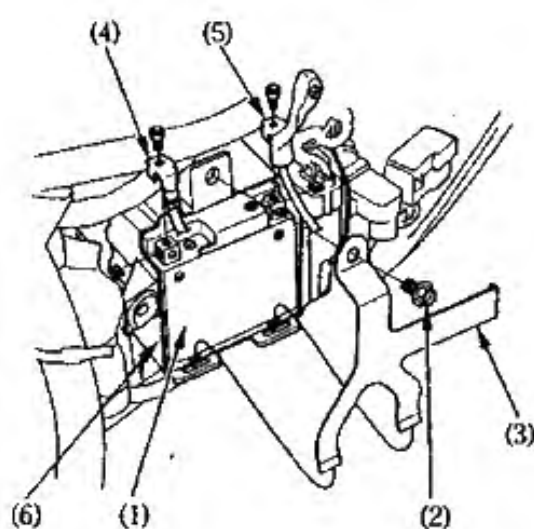

- (1) Batterie
- (2) Boulon
- (3) Support de la batterie
- (4) Câble de la borne négative (-)
- (5) Câble de la borne positive (+)
- (6) Boîtier de batterie

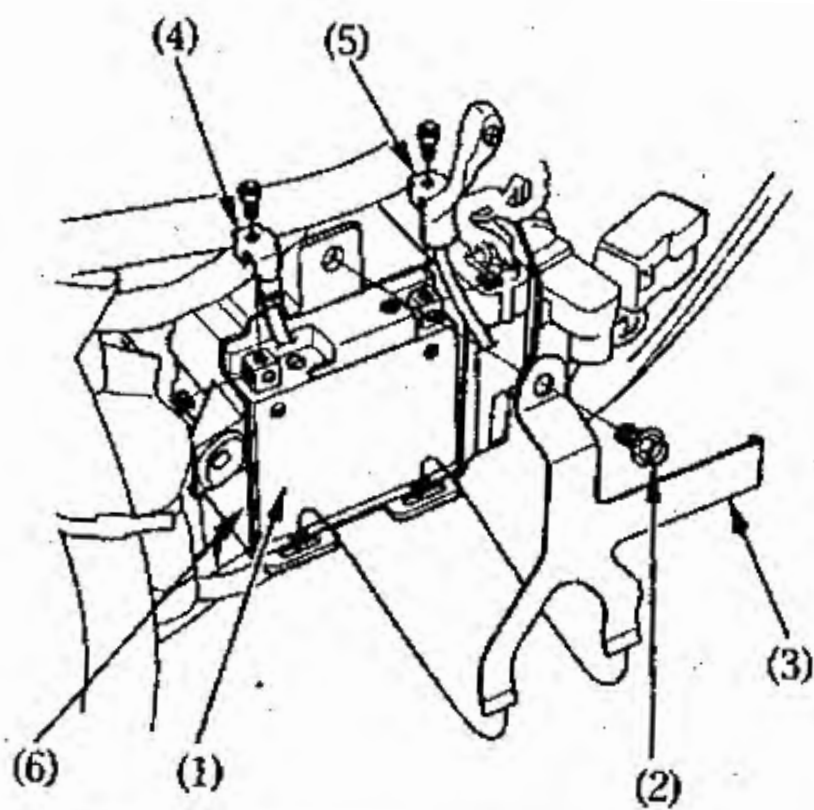

REPLACEMENT DES FUSIBLES

Se reporter aux précautions de sécurité de la page 65.

Si les fusibles claquent fréquemment, c'est qu'il doit y avoir un court-circuit ou une surcharge dans le circuit électrique. Consulter un concessionnaire Honda pour faire les réparations nécessaires.

NOTE

Ne jamais utiliser un fusible d'un ampérage différent de celui spécifié. Ceci pourrait endommager sérieusement le circuit électrique ou provoquer un incendie, avec une perte dangereuse d'éclairage ou de puissance du moteur.

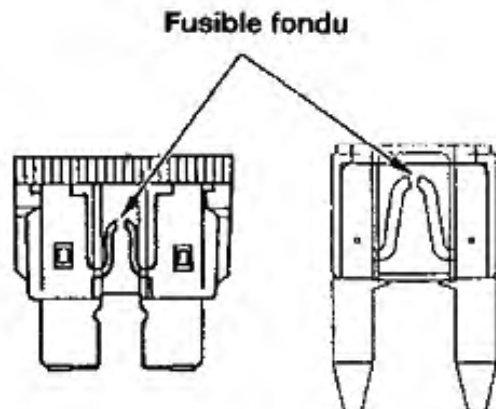

Boîte à fusibles:

La boîte à fusibles est située derrière le cache latéral droit.

L'ampérage spécifié des fusibles est de:

10 A

1. Enlever le cache latéral gauche (page 48).
2. Ouvrir le couvercle de la boîte à fusibles (1).
3. Enlever le fusible fondu et installer un nouveau fusible.

Le fusibles de rechange (2) est situé dans la boîte à fusibles.

4. Fermer le couvercle de la boîte à fusibles et mettre le cache latéral gauche.

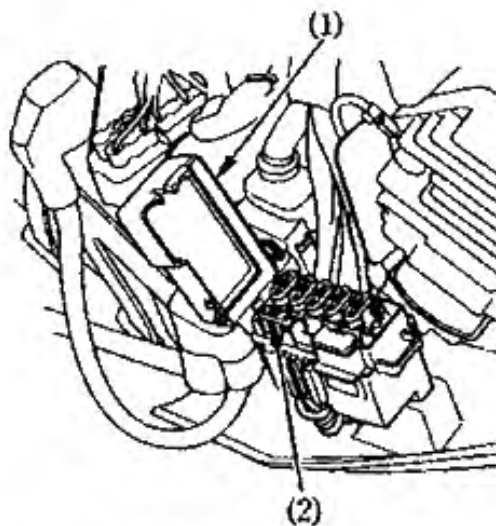

(1) Couvercle de la boîte à fusibles

(2) Fusible de rechange

Fusible principal:

Le fusible principal (1) se trouve derrière le cache latéral gauche.

L'ampérage spécifié du fusible est de:
30 A

1. Enlever le cache latéral gauche (page 48).
2. Débrancher le connecteur du câble (2) de l'interrupteur magnétique du démarreur.
3. Enlever le fusible fondu et installer un nouveau fusible. Le fusible de rechange (3) est situé dans le faisceau de câbles.
4. Rebrancher la prise et placer le cache latéral gauche.

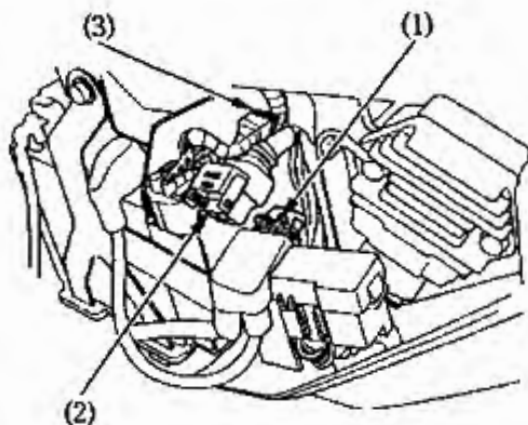

(1) Fusible principal

(2) Prise de câble

(3) Fusible principal de rechange

RÉGLAGE DU CONTACTEUR DE FEU STOP

Se reporter aux précautions de sécurité de la page 65.

Vérifier de temps à autre le fonctionnement du contacteur de feu stop (1) situé sur le côté droit, derrière le moteur. Le réglage s'effectue en tournant l'écrou de réglage (2). Tourner cet écrou dans le sens (A) si le contacteur fonctionne trop tard et dans le sens (B) si le contacteur fonctionne trop tôt.

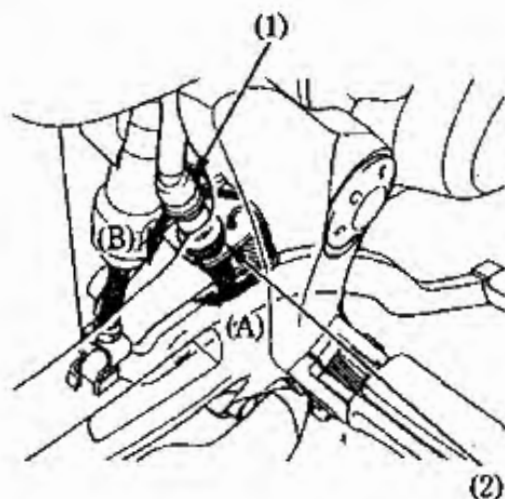

(1) Contacteur de feu stop
(2) Écrou de réglage

(A) Tôt
(B) Tard

CHANGEMENT DES AMPOULES

Se reporter aux précautions de sécurité de la page 65.

Lorsque le feu est allumé, l'ampoule chauffe beaucoup et reste chaude un certain temps après l'avoir éteinte. Prendre soin de les laisser refroidir avant de les changer.

Ne pas laisser d'empreintes digitales sur l'ampoule du phare, car cela pourrait créer des points chauds sur l'ampoule et la casser.

Pour changer l'ampoule, mettre des gants propres.

Si on touche l'ampoule avec les mains, sans utiliser de gants, la nettoyer avec un chiffon humidifié avec de l'alcool pour éviter qu'elle se grille prématurément.

- Bien mettre le contacteur d'allumage sur OFF pour changer l'ampoule.
- Ne pas utiliser d'ampoules différentes de celles spécifiées.
- Après avoir installé une nouvelle ampoule, vérifier si le feu fonctionne correctement.

Ampoule du phare

1. Retirer les circlips (1) et le couvercle d'entretien (2).
2. Retirer le cache-poussière (3).
3. Tourner la douille (4) à 45° dans le sens contraire des aiguilles d'une montre et ensuite la tirer vers soi.

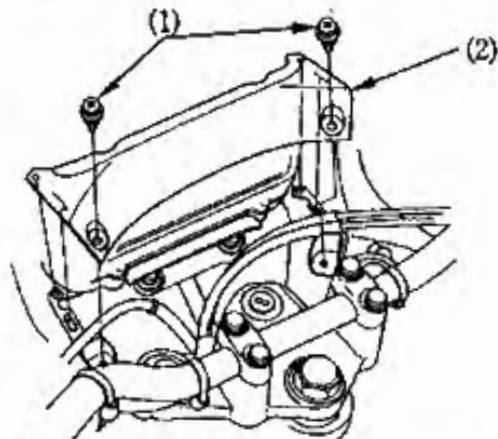

(1) Circlips

(2) Couvercle d'entretien

4. Retirer les connecteurs (5).
5. Enfoncer légèrement l'ampoule (6) tout en la tournant à 90° dans le sens contraire des aiguilles d'une montre. Enlever l'ampoule.
6. Installer une nouvelle ampoule en suivant l'ordre inverse de la dépose.

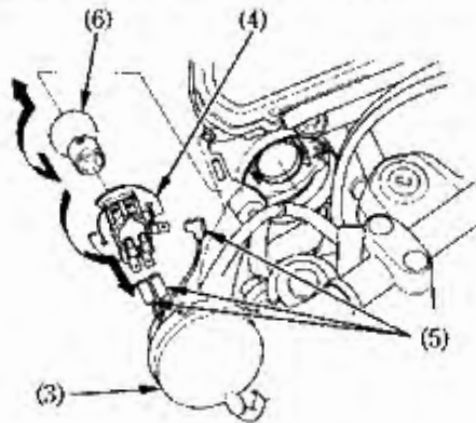

(3) Cache-poussière

(4) Douille

(5) Connecteurs

(6) Ampoule

Ampoule du Feu de Position

1. Enlever le couvercle d'entretien (page 104).
2. Retirer la douille (1).
3. Sortir l'ampoule (2) sans la tourner.
4. Installer une nouvelle ampoule en suivant l'ordre inverse de la dépose.

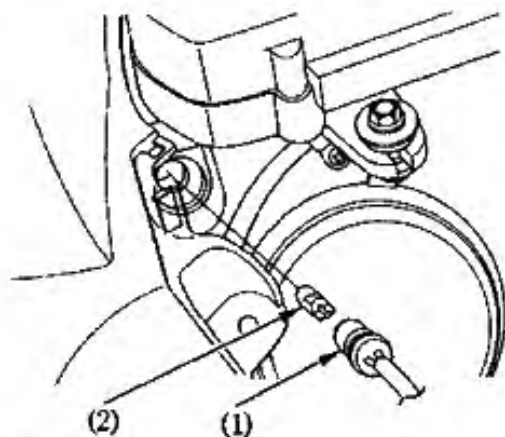

- (1) Douille
(2) Ampoule

Ampoule du Feu Stop

1. Retirer le verre en plastique du feu arrière (1) en ôtant les deux vis (2).
2. Enfoncer légèrement l'ampoule (3) tout en la tournant vers la gauche.
3. Installer une nouvelle ampoule en suivant l'ordre inverse de la dépose.

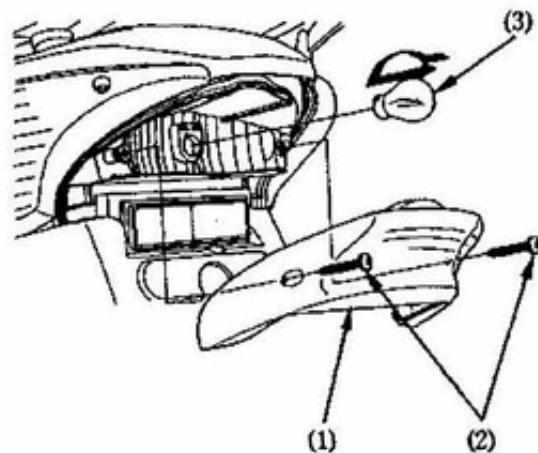

- (1) Verre en plastique du feu arrière
(2) Vis
(3) Ampoule

Ampoule de clignotant avant et arrière

1. Enlever les verres en plastique des clignotants (1) en ôtant la vis (2).
2. Enfoncer légèrement l'ampoule (3) tout en la tournant vers la gauche.
3. Installer une nouvelle ampoule en suivant l'ordre inverse de la dépose.

<AVANT>

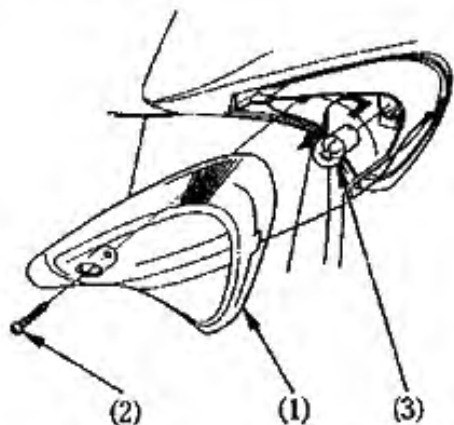

<ARRIÈRE>

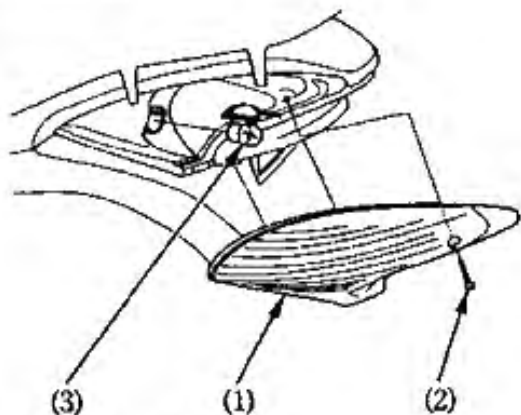

- (1) Optiques des clignotants
- (2) Vis
- (3) Ampoule

NETTOYAGE

Nettoyer régulièrement la moto pour en protéger le fini de surface. Vérifier également si elle n'est pas endommagée ou usée et si elle ne présente pas de fuites d'huile, de liquide de refroidissement ou de liquide de frein.

Éviter l'emploi de produits de nettoyage n'étant pas spécifiquement conçus pour les surfaces de motos ou d'automobiles.

Car ils pourraient contenir de forts détergents ou des dissolvants chimiques susceptibles d'endommager le métal, la peinture ou le plastique de la moto.

Si la moto est chaude parce qu'elle vient de fonctionner, attendre un certain temps pour laisser refroidir le système d'échappement.

Il est recommandé de ne pas la laver avec de l'eau sous haute pression (ex.: les tunnels de lavage de voitures libre service).

NOTE

L'eau (ou l'air) sous haute pression peut endommager certaines pièces de la moto.

Lavage de la moto

1. Rincer complètement la moto à l'eau froide pour éliminer la saleté superficielle.
2. Nettoyer la moto avec une éponge ou un chiffon doux en utilisant de l'eau froide.
Éviter de projeter de l'eau sur les sorties du silencieux d'échappement et sur les éléments électriques.
3. Nettoyer le carénage, le verre du phare et le reste des pièces en plastique à l'aide d'un chiffon ou d'une éponge imbibée d'une solution d'eau et de détergent neutre. Frotter soigneusement la partie sale, en la rinçant fréquemment avec de l'eau douce.
Éviter de déverser du liquide de frein ou des solvants chimiques sur la moto.
Ils endommageraient les surfaces peintes et en plastique.

L'intérieur de la protection en plastique du phare peut s'embuer immédiatement après avoir lavé la moto. La buée à l'intérieur du phare disparaîtra graduellement si on le laisse allumé en plein phare. Mettre le moteur en marche en maintenant le phare allumé.

4. Après le nettoyage, rincer complètement la moto avec beaucoup d'eau propre. Les restes de détergent pourraient corroder les pièces en alliage.
5. Sécher la moto, faire démarrer le moteur et le laisser fonctionner pendant quelques minutes.
6. Avant de piloter, tester les freins. Il faudra sans doute plusieurs essais jusqu'à ce que les freins recommencent à fonctionner normalement.
7. Graisser la chaîne de transmission immédiatement après avoir lavé et séché la moto.

Les performances de freinage peuvent être affectées temporairement immédiatement après le lavage de la moto.

Pour éviter des accidents, garder de plus grandes distances pour freiner.

Finition

Après le nettoyage de la moto, utiliser un produit de nettoyage/lustrant en spray ou sous forme de cire liquide ou de pâte de qualité, disponibles dans les établissements commerciaux, pour donner la touche finale. N'utiliser que de la cire ou des produits lustrants non abrasifs, spécialement conçus pour motos ou automobiles. Appliquer le produit lustrant ou la cire en suivant les instructions figurant sur le flacon.

Si certaines surfaces de la moto sont écaillées ou rayées, s'adresser à un concessionnaire Honda pour trouver la peinture de retouche adaptée à la couleur de la moto. Pour l'achat de la peinture de retouche, utiliser le code de couleur de la moto (page 71).

Comment éliminer le sel de la route

Le sel déversé sur la route en hiver pour éviter la congélation et l'eau de mer produisent de l'oxydation.

Si la moto a circulé sur des routes dans ces conditions, laver la moto en suivant les instructions suivantes.

1. Nettoyer la moto en utilisant de l'eau froide (page 108).

Ne pas utiliser d'eau chaude.
Car cela aggraverait l'effet du sel.

2. Sécher la moto et la surface du métal protégée par la cire.

Entretien des roues en aluminium peintes

L'aluminium peut rouiller au contact de la boue, de la terre ou du sel. Nettoyer les roues après avoir roulé dans ces endroits-là. Employer une éponge humide et un détergent faiblement concentré. Ne pas employer de brosse dure, de laine d'acier ni des produits de nettoyage contenant des composés abrasifs ou chimiques.

Après les avoir lavées, rincer les roues avec beaucoup d'eau et les sécher avec un chiffon propre.

Appliquer de la peinture de retouche sur les zones des roues endommagées.

Nettoyage du pare-brise

Nettoyer le pare-brise avec un chiffon doux ou une éponge et beaucoup d'eau. (Éviter d'utiliser des détergents ou tout type de produits chimiques de nettoyage sur le pare-brise). Sécher le pare-brise avec un chiffon propre et doux.

NOTE

Pour ne pas risquer de rayer ou d'endommager le pare-brise, n'employer que de l'eau et un chiffon doux ou une éponge pour le nettoyer.

Si le pare-brise est très sale, le nettoyer avec un détergent neutre dilué, une éponge et beaucoup d'eau. Bien rincer pour qu'il ne reste pas de détergent. (Les restes de détergent peuvent fendiller le pare-brise.)

Si les rayures ne peuvent pas être éliminées et gênent la visibilité, changer le pare-brise.

Éviter que de l'électrolyte de la batterie, du liquide de frein ou d'autres dissolvants chimiques n'éclaboussent le pare-brise et les enjoliveurs. Ils attaqueraient le plastique.

GUIDE DE REMISAGE

Avant un remisage prolongé, pour l'hiver par exemple, il est nécessaire de prendre certaines précautions pour éviter que la moto ne se détériore par suite de son inutilisation. D'autre part, les réparations nécessaires devront être effectuées AVANT le remisage de la moto. Sinon, elles risqueraient d'être oubliées lors de la remise en service.

REMISAGE

1. Vidanger l'huile du moteur et changer le filtre à huile.
2. Vidanger le réservoir d'essence et les carburateurs dans un récipient à essence approprié.
Reboucher le bouchon du réservoir d'essence.

Si le remisage dure plus d'un mois, il est très important de vidanger les carburateurs pour garantir le bon fonctionnement de la moto quand on l'utilisera à nouveau.

ATTENTION

L'essence est extrêmement inflammable et explosive. En manipulant de l'essence, il peut se produire des brûlures ou de graves lésions.

- Éteindre le moteur et éloigner toutes sources de chaleur, d'étincelles ou de flammes.
- Ne faire le plein qu'à l'air libre.
- Nettoyer immédiatement l'essence renversée.

4. Pour éviter l'oxydation des cylindres, suivre les instructions suivantes:
 - Retirer les capuchons de bougie d'allumage. A l'aide d'un ruban ou d'une ficelle, fixer les capuchons à une pièce en plastique convenable pour qu'ils se trouvent à distance des bougies d'allumage.
 - Retirer les bougies du moteur. Ne pas brancher les bougies sur les capuchons.
 - Verser une cuillerée (15-20 cm³) d'huile moteur propre dans chaque cylindre et boucher les trous des bougies avec un morceau de tissu.
 - Faire tourner le moteur à plusieurs reprises pour bien distribuer l'huile.
 - Reposer les bougies et les capuchons.
5. Déposer la batterie. La garder dans un endroit à l'abri du gel et de la lumière solaire directe.
Charger lentement la batterie une fois par mois.
6. Laver la moto et la sécher. Cirer toutes les surfaces peintes. Couvrir le chromage avec de l'huile anticorrosion.
7. Graisser la chaîne secondaire (voir page 86).
8. Gonfler les pneus aux pressions préconisées. Placer la moto sur des cales pour surélever les deux roues du sol.
9. Couvrir la moto (sans utiliser de plastiques ou d'autres matériaux imperméables) et la garder dans un endroit non chauffé, sec, avec une variation de température quotidienne minimum. Ne pas entreposer la moto sous la lumière directe du soleil.

FIN DU REMISAGE

1. Découvrir et nettoyer la moto.
Renouveler l'huile du moteur si plus de 4 mois se sont écoulés depuis le début du remisage.
2. Charger la batterie si nécessaire.
Reposer la batterie.
3. Vidanger l'excès d'huile anticorrosion en aérosol du réservoir d'essence. Faire le plein avec de l'essence fraîche.
4. Effectuer tous les contrôles avant la conduite (page 50).
Faire un essai de conduite avec la moto à vitesse réduite dans un endroit sûr et éloigné du trafic.

SPÉCIFICATIONS

DIMENSIONS

Longueur hors tout	2,150 mm
Largeur hors tout	850 mm
Hauteur hors tout	1,250 mm
Entraxe	1,450 mm
Garde au sol	190 mm

POIDS

Poids à sec	154 kg
-------------	--------

CONTENANCES

Huile moteur (Après la vidange)	1,2 litre
(Après la vidange et le changement du filtre à huile)	1,3 litre
(Après la dépose)	1,5 litre
Réservoir d'essence	17,7 litres
Réserve d'essence	2,7 litres
Contenance du circuit de refroidissement	1,03 litre
Capacité pour passagers	Conducteur et passager
Poids total en charge	180 kg

MOTEUR

Alésage x course

42,0 x 45,0 mm

Taux de compression

11,8: 1

Cylindrée

124,6 cm³

Bougie

Normal

CR8EH - 9 (NGK) ou
U24FER9 (DENSE)

Écartement entre les électrodes de la bougie

0,80-0,90 mm

Régime de ralenti

1.500 ± 100 min⁻¹ (tr/min)

Jeu aux soupapes (à froid)

Admission 0,15 mm

Échappement 0,24 mm

CADRE ET SUSPENSION

Angle de colonne de direction	28°
Avant-course	97 mm
Dimensions du pneu avant	100/90-18 M/C 56P
Dimensions du pneu arrière	130/80-17 M/C 65P

TRANSMISSION

Démultiplication primaire	3.722
Rapport d'engrenages, 1 ^a	3.083
2 ^a	1.933
3 ^a	1.428
4 ^a	1.173
5 ^a	1.000
Démultiplication finale	3.142

SYSTÈME ÉLECTRIQUE

Batterie	12 V-6 Ah
Alternateur	0,26 kW/5 000 min ⁻¹ (tr/min)

FEUX

Phare	12 V - 35/35 W x 2
Feu arrière/Feu de stop	12 V - 21/5 W
Feu de clignotants	12 V - 10 W x 2
Avant	12 V - 10 W x 2
Arrière	12 V - 10 W x 2
Feu de position	12 V - 5 W x 2
Eclairage des instruments de bord	12 V - 1,2 W x 3
Témoin de poin-mort	12 V - 1,2 W
Témoin de clignotant	12 V - 1,2 W x 2
Témoin de feu de route	12 V - 1,2 W

FUSIBLES

Fusible principal	30 A
Autres fusibles	10 A