

# 100 IDÉES

TOUS LES 2 MOIS

À FAIRE VOUS-MÊME

N°16 novembre-décembre 2023

**Côté  
couture**  
À vous les  
accessoires  
chics !

**TRICOT**  
un châle doux  
et pailleté

**ENFANTS**  
les animaux  
sont de la fête

**BRODERIE**  
7 projets folk  
en feutre

**CROCHET**  
un gilet kimono  
multicolore

**75** CRÉATIONS  
POUR ●●  
**NOËL**

L 11969 - 16 - F : 5,90 € - RD

BELUX: 6,50 € - CH: 10 CHF - GR/IT/PORT CONT/ESP: 6,90 € -  
DOM/S: 6,90 € - NCA/S: 8,40 YPF - POL/S: 8,80 YPF -  
CAN: 10,99 \$ CAD - MAR: 6,8 MAD - TUN: 11,90 TND









Mathilde, la tête dans les nuages...



Direction l'Angleterre, sans ferry...



# ÉDITO

## Et si nous rallumions les étoiles...

**O**h oui, allons-y ! Prenons la tangente et échappons-nous de cette période sombre et perturbée qui ébranle le monde pour remettre un peu de lumière et d'espoir dans le cœur de ceux que nous aimons ! Évadez-vous en tricotant, en crochétant, en dessinant, en brochant... et même en cuisinant. Avec ce numéro de 100IDÉES, allumez des étoiles dans les yeux de vos enfants en créant pour eux des projets colorés et amusants autour des animaux, faites à nouveau scintiller ceux de vos aïeuls, en sortant des placards leurs portraits en noir et blanc ou en sépia pour leur redonner vie le temps des fêtes autour de votre sapin... Et puis, n'oubliez pas de chérir vos proches en les accueillant dans une maison chaleureusement

décorée de bougies parfumées (made in Charroux), de feutrine brodée, de vieux pulls joliment assemblés ou encore de perles en bois savamment twistées ! Pour nous, la créativité est reine, et dans ce numéro de Noël, nous lui avons fait une haie d'honneur. Elle s'est invitée à notre table pour réaliser et mettre en scène des desserts festifs et inventifs, dans notre atelier couture pour imiter Anne du compte Insta « L'Atelier des gourdes » et dans notre jardin que nous avons transformé en havre de paix le temps d'un après-midi autour du feu... Vous l'aurez compris, un seul mot d'ordre pour finir l'année : profiter ! Toute l'équipe de 100IDÉES se joint à moi pour vous souhaiter le plus merveilleux des Noëls et le plus brillant des réveillons !

Amélie Lamirand,  
rédactrice en chef



# DANS CE NUMÉRO, 100 IDÉES À FAIRE VOUS-MÊME



20 Shopping rouge baiser



16 La pochette à secrets



18 Noël à petits points



23 La baie d'hiver de Duygu



33 La couronne aux mille feuilles



39 Les sous-tasses perlés



47 Le village parfumé



48 Les bouteilles décorées



42 Nos 100 trouvailles



50 Le gilet kimono



55 Les vases en tricot



58 Les boules géantes



63 Les pochons de Noël



69 Les étoiles de ladies



77 Les couvertures animaux



87 Les souvenirs à l'assiette



90 La robe de Mélanie



94 Un Noël gourmand



106 Les allume-feu naturels



# 100 IDÉES

N°16 novembre décembre 2023

Courrier des lecteurs	6
Ici, ailleurs ou demain	12 - 13
Ma petite librairie créative	24

## IDÉES

On craque pour... le rouge baiser	20
100 trouvailles : Hissez haut les écossais	42
Zéro déchet... les essuie-tout en tissu	92
Petit shopping pour la maison	110

## REPORTAGES

<b>Vos créations mises en lumière :</b> Zoé Triano, le carnet de mise aux points	8
<b>On a retrouvé :</b> les couvertures de Noël des anciens 100IDÉES...	10
<b>Coup de cœur librairie :</b> punch needle de Noël avec Duygu Turgut Gökpinar	22
<b>On vous raconte...</b> la foisonnante histoire des traditions de Noël	28
<b>Rencontre :</b> Les Bougies de Charroux	44
<b>On les suit sur Instagram :</b> L'Atelier des Gourdes	60
<b>Made in ailleurs :</b> l'Angleterre	64
100IDÉES à Lyon	80
100IDÉES reçues sur Noël dans le monde	102

## COUTURE

Les boules géantes	58
Les trois petits pochons de Noël	63
Le couvre-théière de Pippa	68
Les bobs pas snobs	71
Les étoles de ladies	69
La robe Chloé de Mélanie	90

## OUVRAGES MAISON

À petits pas feutrés et colorés vers Noël	32
Noël à petits points	18
La baie d'hiver de Duygu en punch Needle	23
100IDÉES express les perles en bois nous laissent cois	38
Les bouteilles endimanchées	48
100IDÉES avec trois fois rien : les vieux pulls en laine	54
Les crackers à craquer	70
Déclinaison : les ancêtres sont de la fête	86

## ENFANTS

Le safari des petits	74
----------------------	----

## TRICOT ET CROCHET

Le gilet kimono multicolore	50
Le châle nude pailleté	52

## PERLAGE

Une pochette à secrets	16
------------------------	----

## FAIT MAISON

Je fabrique moi-même ma bouillotte	72
------------------------------------	----

## CUISINE

Un Noël gourmand et créatif	94
-----------------------------	----

## JARDIN

Parenthèse enchantée au cœur de l'hiver	104
Les idées de Serge pour novembre-décembre	108

Grand jeu concours de Noël	26
----------------------------	----

Comment s'abonner à 100IDÉES	113
------------------------------	-----

La boutique 100IDÉES	14
----------------------	----

Comment commander les anciens 100IDÉES	111
--	-----

La difficulté de chacun de nos modèles est indiquée dans les pages de présentation par une, deux ou trois étoiles, afin de vous éviter les mauvaises surprises.

★☆☆ débutante

★★☆ débrouillarde

★★★ experte

€ ●○○ coût estimé

🕒 ●○○ temps estimé

SAVOIR FAIRE  
SANS PANIQUE



Mafin

Retrouvez toutes les explications des tutos dans notre cahier pratique, situé au centre du magazine.



# CENTIDÉALISTES D'HIER ET D'AUJOURD'HUI

Ces pages vous sont dédiées...

Nous avons reçu de nombreux courriers, messages et mails suite au n° 15 de 100IDÉES.  
Voici une petite sélection de ceux qui nous ont le plus touchés.

## LANCEZ-VOUS !

100IDÉES vous propose de partager vos créations dans nos pages. Intéressé.e ? Envoyez-nous vos idées par email à l'adresse

100idees@turbulencespresse.fr



“ Bonjour 100IDÉES, merci de continuer à mettre la création en valeur par vos éditions. Je me permets de vous adresser un petit clin d'œil de Suisse, où je sais que vous êtes aussi très suivis, en vous partageant deux idées qui pourraient inspirer vos lecteurs : le gilet au point “boules” avec des fleurs en polaire, et l'ancien mannequin de couture retapissé et muni d'un “ventre-coffre à tiroirs” pour y loger quelques bijoux fantaisie. Il est inspiré d'une toile de Dali. ”

FRANCE (DE SUISSE)



CRÉATION DE PASCALE

Voici un sac envoyé par Pascale qui s'est inspirée du sac Gauguin paru dans le n° 14 de 100IDÉES. Elle a recyclé des jeans et une marinière pour le confectionner, et a appliqué des ailes en thermocollant pour le customiser. Bravo !

“ Bonjour à tous, voici le serpent géant de votre N° 1 dont je me suis inspirée. Il a remporté, ces derniers étés, un immense succès ! Merci à toute l'équipe ! ”

ANNE



VU DANS LE N°15, PAGE 19



“ Je voudrais réaliser le bonnet noir présenté dans le n° 15 pour en faire des cadeaux de Noël, mais je suis surprise par les valeurs de l'échantillon : 28 m. et 40 rangs avec des aig. n° 6. Pouvez-vous me confirmer qu'il n'y a pas d'erreur ? Et d'autre part doit-on finir le bonnet en jersey endroit à partir des diminutions ? Par avance merci pour votre réponse. ”

CHRISTINE

> Réponse 100IDÉES :

L'échantillon est de 17 m. x 20 rgs. Pour la question du haut du bonnet, il faut continuer au point de blé jusqu'à la fin, en tricotant les mailles 2 par 2, soit 2 m. ensemble sur tout le rang. On répète cela sur chaque rang jusqu'à obtenir 10 mailles. Donc, on a 80 mailles au début. Rang 1 : il reste 40 mailles ; rang 2 : il reste 20 mailles ; rang 3 : il reste 10 mailles... Encore toutes nos excuses et bon tricot !



## COMMENT S'ABONNER À 100IDÉES ?

Vous pouvez contacter le service abonnement au **04 73 14 03 00** ; vous pouvez aussi remplir le bulletin « **boutique anciens numéros** » que vous trouverez dans ce numéro page 111 ; enfin, vous pouvez commander les numéros qu'il vous manque sur nos sites [www.turbulencespresse.fr](http://www.turbulencespresse.fr) ou [www.100idees.fr](http://www.100idees.fr)



« Merci à l'équipe de 100IDÉES d'avoir relancé cette revue si inspirante ! J'ai pris plaisir à faire le top Quiberon pendant les vacances ! Petite, j'ai baigné dans les 100IDÉES. Je pense que ma mère doit avoir quasiment tous les numéros ! Mes premières coutures sont des patrons de la revue ! Belle continuation à vous ! »

KARINE, DES CÔTES-D'ARMOR

« Bonjour, centidéaliste de la première heure, je voulais vous demander à qui et comment soumettre une de mes idées/fabrications ? (...) Merci pour votre réponse. »

VÉRONIQUE

### > Réponse 100IDÉES :

Vous êtes au bon endroit. Nous travaillons avec beaucoup d'avance... Mais n'hésitez pas à nous envoyer des photos de vos créations par mail ici : [100idees@turbulencespresse.fr](mailto:100idees@turbulencespresse.fr)

# LE PULL PAYSAGE VOUS A ENTHOUSIASMÉ.E.S !



La version colorée, envoyée par Jacqueline, de Ternay.



La version de Liliane, tricotée par Soizic.



Le pull paysage transformé en coussin par @Laine.soie.et.coton d'Instagram



Le pull paysage modèle homme d'Oxiane.



Le beau pull de Claire partagé sur Facebook.



La rédac chef de 100IDÉES dans son pull nuage en 1980 !



Photo vintage de 1982 du fils d'Anne dans son pull paysage.



# LE CARNET DE MISE AUX POIS DE ZOÉ

Des petits points, des petits points, encore des petits points... C'est ce que nous ont inspiré les créations de Zoé ! Lectrice fan de 100IDÉES, Zoé maîtrise sans conteste l'art du *Dot Painting* autrement dit « la peinture par points », une version simplifiée du pointillisme.

Nous l'avons rencontrée pour vous.

Par Amélie



**Z**oé a 40 ans et habite à Vif, dans le sud de l'Isère. Elle est postière depuis qu'elle a 19 ans. Son parcours professionnel classique n'a absolument aucun lien avec sa créativité ! Pourtant, Zoé est passionnée de loisirs créatifs depuis son plus jeune âge. Elle pratique la calligraphie, le scrapbooking, le modelage de la pâte Fimo, l'embossage, la confection de bijoux... Autodidacte, elle apprend en pratiquant et en observant les professionnels, et elle se perfectionne au fil du temps, en essayant et réessayant encore. Au départ, Zoé créait pour son épanouissement personnel ou pour faire plaisir à son entourage à l'occasion des anniversaires ou des fêtes. Ce n'est qu'en 2022 qu'elle se décide à vendre ses créations sur les marchés de créateurs et de Noël de sa région. Ses premiers clients ont été ses collègues de travail, qui lui commandaient des cadeaux de Noël. C'est pendant le confinement que Zoé s'est lancée dans l'art du *Dot Painting*. Cet art, inspiré

du pointillisme aborigène australien, consiste à venir déposer des gouttes de peinture acrylique à l'aide de stylets à bouts ronds de différents diamètres, tout en délicatesse. Les points s'alignent sans jamais se mélanger, du plus minuscule jusqu'au plus grand, pour former un ensemble géométrique harmonieux très coloré ou pour créer et représenter des paysages, des éléments naturels ou encore des animaux... Zoé commence en illustrant des mandalas sur des galets avec des feutres Posca. Puis, progressivement, elle peint sur différents supports, notamment en bois brut pour réaliser des bijoux, des marque-pages, des miroirs, des dessous de verre, mais aussi en porcelaine, en plâtre ou en résine. Cette technique, qui demande application et précision, est très méditative. Zoé éprouve une grande satisfaction à voir progresser chacune de ses créations. Elle improvise des motifs en créant des harmonies colorées, ses idées venant au fur et à mesure de son avancée. Ses sources d'inspiration sont *Delicate Dots* (États-Unis) et *Art of Points* (Allemagne). Si vous souhaitez rencontrer Zoé et découvrir son travail, elle prévoit d'être présente sur au moins un marché à Noël près de chez elle cette année. Bonne chance à elle ! ♦

Quelques-unes  
de ses réalisations



Joli pot à pois !



Éléments déco pour le bureau.





## LE CARNET À POIS

DE ZOÉ ★★★

Magnifiquement décoré de pois peints dans des nuances chaleureuses, oscillant entre le beige et le bordeaux, ce carnet sera le cadeau idéal pour les amoureux des belles lettres et les inconditionnels des notes sur papier.

Retrouvez les explications page 2 du cahier explicatif.



*On la suit sur :*

 @zoe\_3\_ptits\_points

 @Zoé 3 P'tits Points



# LES ANCIENNES COUV' DE NOËL !

Nous continuons, dans ce n°16 de 100IDÉES, à faire revivre les pages qui ont fait le succès du magazine il y a presque 50 ans. Cette fois-ci, nous vous proposons un pêle-mêle des anciens numéros de Noël de 100IDÉES. Regardez !



**N° 134, décembre 1984**

La couverture de ce numéro met en scène des dessins de pères Noël imaginés par 18 illustrateurs. En double page centrale, une photo de Gilles de Chabaneix présentant sept petits enfants endormis dans un grand lit...

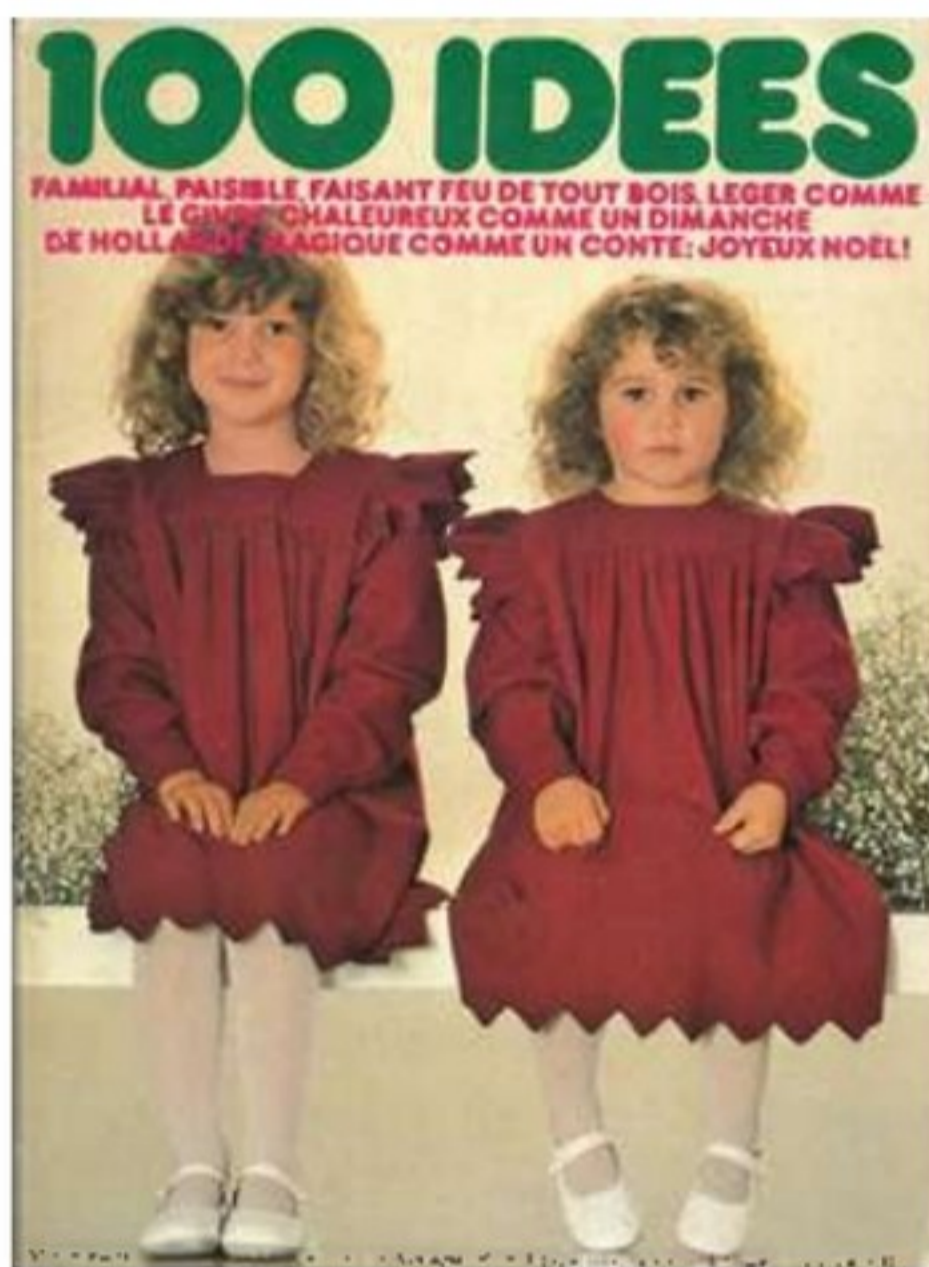

**N° 74, décembre 1979**

Une photo de Jérôme Tisé en couverture présente un duo de petites filles sages. Les jumelles d'une copine de Marion Faver portent de jolies robes sarraus à volants crantés créées par Anne Luntz.

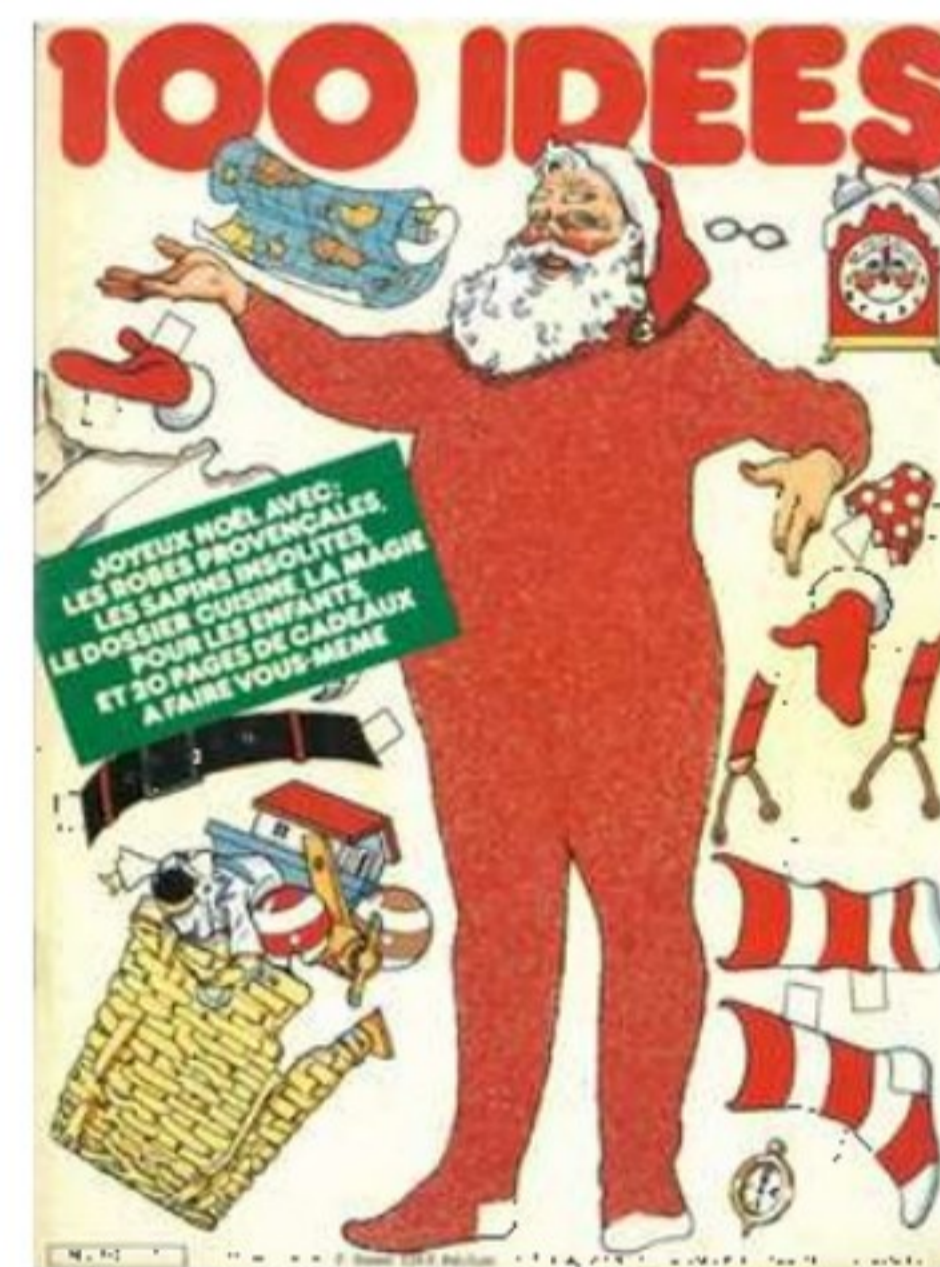

**N° 86, décembre 1980**

La couverture de ce numéro illustré par Joyce Mac Donald annonce la couleur : 20 cadeaux à faire vous-même ! À commencer par ce père Noël à découper et coller sur du bristol avec tous ses accessoires, pour l'habiller à la manière d'une poupée.



**N° 122, décembre 1983**

La couverture de ce numéro a été dessinée par Andrée Jacobs. Le même père Noël a été repris à l'intérieur du magazine pour créer un calendrier de l'Avent sur lequel, chaque matin, le nez du père Noël s'allume grâce à un système électrique.



**N° 62, décembre 1978**

C'est Jacques Primois qui a réalisé la photo de couverture. On y voit une petite fille derrière une vitre, fascinée par le gâteau au chocolat qu'elle va pouvoir apprendre à pâtisser et le « gilet de lumière » à broder présenté à l'intérieur du magazine !

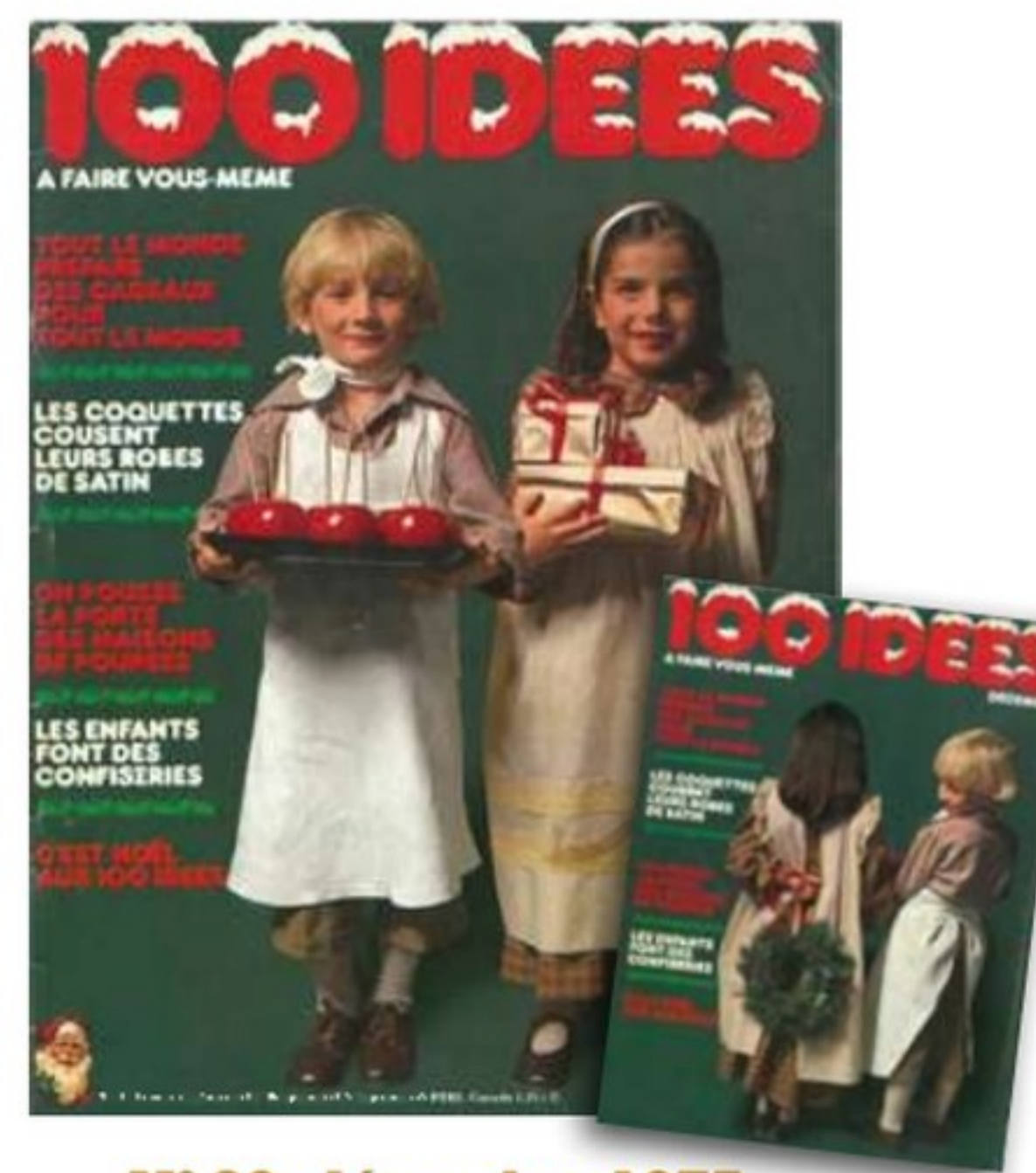

**N° 26, décembre 1975**

Une audacieuse et inédite couverture de photos signées Jean-Pierre Godeaut, présentée en recto verso pour illustrer un numéro de Noël dédié aux enfants et aux jouets à fabriquer maison.



# LA COLLECTION DE LIVRES

À offrir ou à s'offrir

14,95€  
Le livre

NOUVEAU



## 1 25 tricot tendance

5 points de tricot à maîtriser pour créer des accessoires de mode, des classiques revisités pour bébé, des pulls indispensables et des décorations utiles et chaleureuses. À vos aiguilles !

NOUVEAU



## 2 Macramé facile et bien noué

Apprenez la technique d'une vingtaine de nœuds et lancez-vous dans la création de 20 jolis objets de mode et de décoration. Découvrez des projets inspirants proposés par des créateurs passionnés.



## 3 25 créations autour d'un torchon

Couture, broderie, collage et customisation avec un torchon à carreaux ou à motifs... Voici un guide concocté d'idées originales et inspirantes pour détourner ou relooker des objets du quotidien.



## 4 Couture utile et responsable

Envie de coudre des objets du quotidien plus respectueux de l'environnement ? Voici 20 projets couture « zéro déchet » en collaboration avec les beaux tissus de la marque Papa Pique et Maman Coud.

Commandez en renvoyant le bulletin ci-dessous ou sur le site [www.turbulencespresse.fr](http://www.turbulencespresse.fr)

### Mon bon de commande

N°	Désignation	Prix unité	Quantité	Total
1	25 tricot tendance <b>NOUVEAU</b>	14,95 €		
2	Macramé facile et bien noué <b>NOUVEAU</b>	14,95 €		
3	25 créations autour d'un torchon	14,95 €		
4	Couture utile et responsable	14,95 €		
	<b>FRAIS D'ENVOI</b>		+ 3 €	
	<b>TOTAL DE MA COMMANDE</b>			

Je joins mon paiement par chèque  
libellé à Turbulences Presse

### Je renvoie mon bulletin à

Commande Livres 100IDÉES  
TURBULENCES PRESSE - 8, rue Buffon - 63100 CLERMONT-FD

NOM

PRÉNOM

NÉ(E) LE

N° DE TÉLÉPHONE

E-MAIL

NUMÉRO RUE / AV. / BD / LIEU-DIT

COMPLÉMENT D'ADRESSE (RÉSIDENCE, ESCALIER, BÂTIMENT)

CODE POSTAL COMMUNE

OFFRE VALABLE EN 2024 EN FRANCE MÉTROPOLITAINE UNIQUEMENT, DANS LA LIMITE DES STOCKS DISPONIBLES. LES INFORMATIONS CI-DESSUS SONT INDISPENSABLES AU TRAITEMENT DE VOTRE COMMANDE. ELLES PEUVENT DONNER LIEU À L'EXERCICE DU DROIT D'ACCÈS ET DE RECTIFICATION EN ADRESSANT UN COURRIER À TURBULENCES PRESSE. ELLES PEUVENT ÊTRE COMMUNIQUÉES À DES TIERS, SAUF OPPOSITION.





# Ici, ailleurs ou demain

**Ces mois de novembre et de décembre, préparez-vous à embarquer pour un voyage riche en découvertes artistiques et culturelles, à travers une série d'expositions captivantes à visiter, de salons créatifs pour vous inspirer ou encore de festivals à ne pas manquer.**

Par Sofia



## Rendez-vous créatif à Nantes

(Nantes-44)

Le salon Creativa se tiendra à Nantes du 9 au 12 novembre. Pendant quatre jours vous aurez l'occasion de booster votre imagination en participant à des ateliers ou en assistant à des démonstrations. De nombreux stands vous permettront également de découvrir de nouvelles techniques et d'acheter des fournitures de qualité.

Plus d'informations sur : [www.creativa-nantes.fr](http://www.creativa-nantes.fr)

## Voyage au temps de Toutankhamon

Découvrez l'Égypte ancienne au travers d'une collection impressionnante d'artefacts, de sarcophages, de bijoux et d'objets rituels qui vous permettront de comprendre cette époque fascinante et mystérieuse. Cette exposition, « Toutankhamon, à la découverte du pharaon oublié », est une véritable fenêtre ouverte sur l'antiquité égyptienne, elle offre un voyage dans le temps captivant. Elle se déroule jusqu'au 23 février 2024, au Parc des Expositions de Strasbourg.

Plus d'informations sur : [www.expo-toutankhamon.com](http://www.expo-toutankhamon.com)



Vous souhaitez nous faire connaître un événement remarquable près de chez vous ou que vous organisez, n'hésitez pas à nous le communiquer en envoyant un mail à

[100idees@turbulencespresse.fr](mailto:100idees@turbulencespresse.fr)



## Singer lance sa boutique en ligne !

(sur le web)

L'attente est enfin terminée ! La marque emblématique SINGER a récemment ouvert les portes de son tout nouveau e-shop. En plus de proposer une gamme complète de machines à coudre et d'accessoires de couture de qualité, la plateforme propose des tutoriels de prise en main des machines et des astuces couture. Vous pouvez désormais profiter de précieux conseils pour vous perfectionner.

Plus d'informations sur : [www.singerfrance.com](http://www.singerfrance.com)

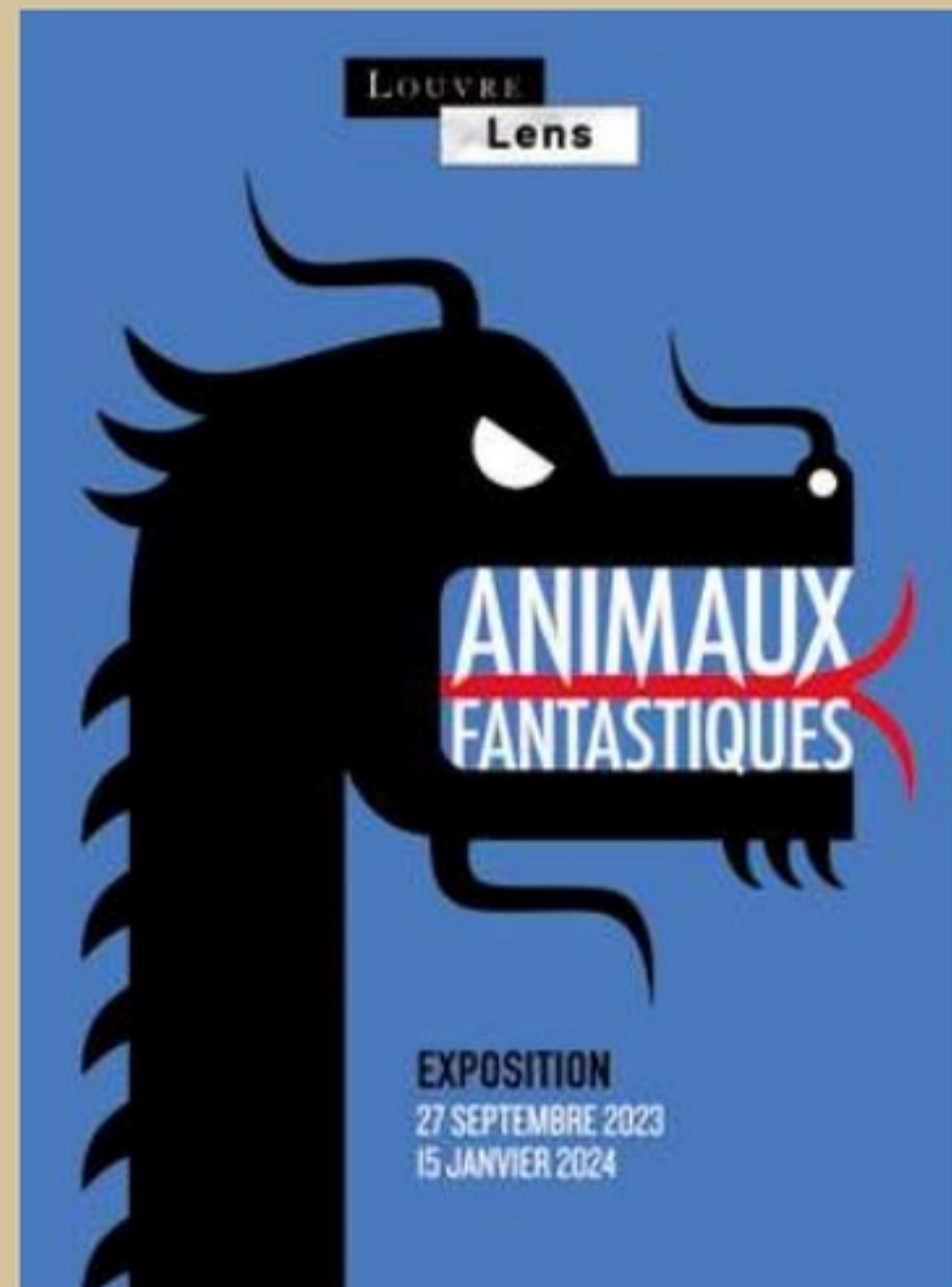

## À la découverte des créatures fantastiques

(Lens-62)

Jusqu'au 15 janvier, filez à Lens pour arpenter l'exposition « Animaux fantastiques ». Elle offre une plongée captivante dans l'univers des créatures mythiques qui ont marqué notre imaginaire collectif depuis l'Antiquité. Dragons, licornes, phénix... peuplent non seulement les mythes et légendes, mais aussi notre monde contemporain, s'immisçant dans notre quotidien.

Plus d'informations sur : [www.louvre-lens.fr](http://www.louvre-lens.fr)

 **SINGER**





### Entrez dans la danse (Cannes-06)

Le Festival de Danse de Cannes, prévu du 24 novembre au 10 décembre 2023, promet d'être un événement artistique d'envergure. Cette célébration de la danse contemporaine et classique réunit comme chaque année des danseurs, des chorégraphes, mais aussi des amateurs passionnés de danse du monde entier pour partager leur amour et leur talent pour cet art exquis.

Plus d'informations sur :  
[www.festivaldedanse-cannes.com](http://www.festivaldedanse-cannes.com)



### LE salon du DIY est de retour

(Paris-Porte de Versailles-75)

Comme chaque année, venez visiter le salon du DIY Créations & Savoir-Faire, qui se déroulera du 29 novembre au 3 décembre, au Parc exposition de Versailles. Vous y découvrirez une multitude d'idées pour personnaliser vos cadeaux de Noël et décorer votre maison avec charme. Vous pourrez également vous initier à de nouvelles techniques artisanales en vous inscrivant aux ateliers proposés sur place.

Plus d'informations sur :  
[www.creations-savoir-faire.com](http://www.creations-savoir-faire.com)



### Alphonse Mucha à Aix (Aix-en-Provence-13)

C'est à l'Hôtel de Caumont, à Aix-en-Provence, et ce jusqu'au 24 mars, que vous pourrez venir à la rencontre du talent inégalé d'Alphonse Mucha, le grand maître de l'Art nouveau. Ici, 120 œuvres de la Collection de la famille Mucha vous offriront un regard fascinant sur l'évolution de son style. Vous aurez l'occasion de découvrir des peintures rarement exposées, mais aussi une partie de son travail photographique méconnu.

Plus d'informations sur :  
[www.caumont-centredart.com](http://www.caumont-centredart.com)

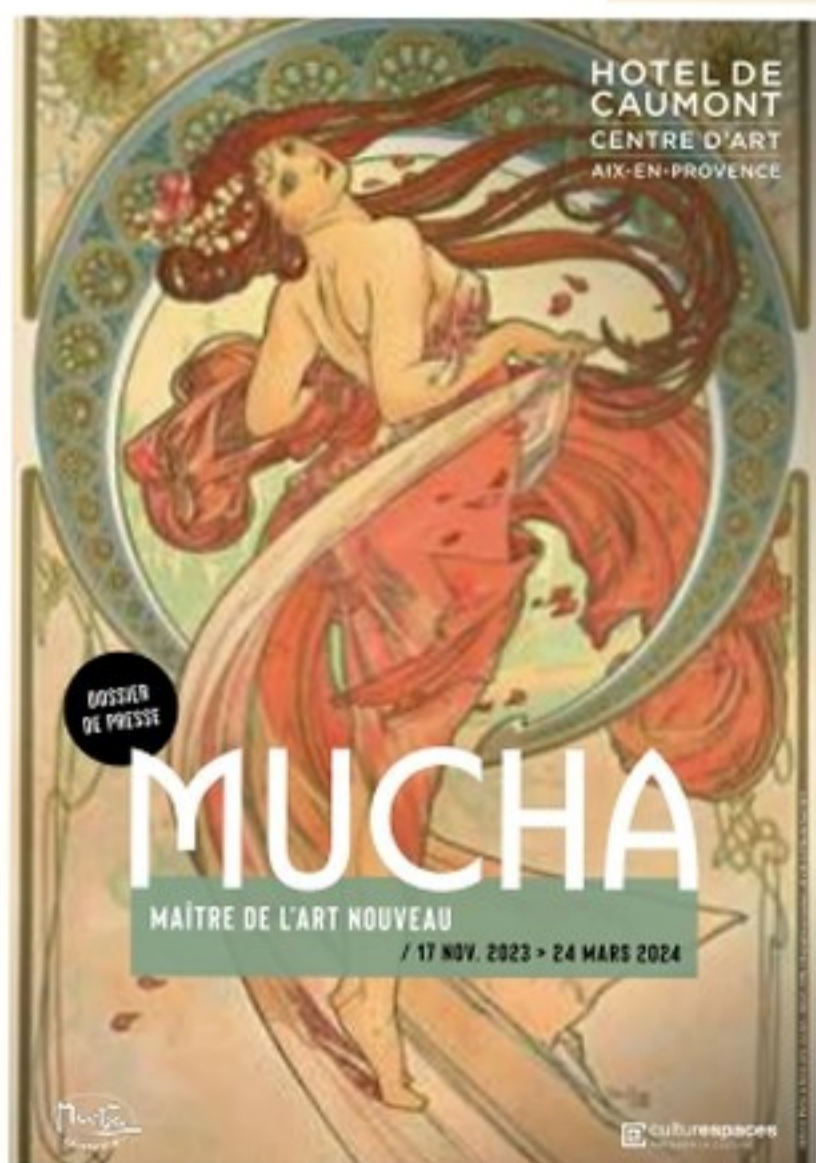

### Mode et sport d'un podium à l'autre

Communiqué  
de presse

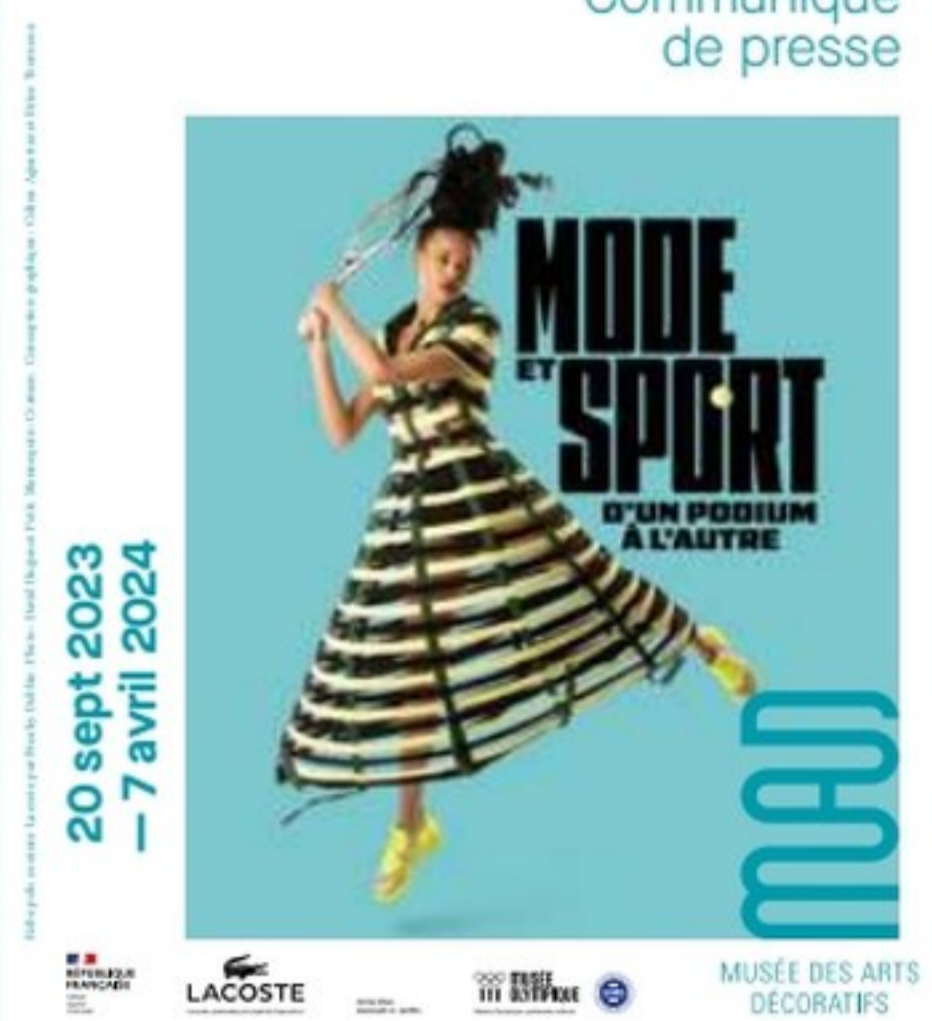

### D'un podium à l'autre (Paris-75)

De l'élégance des uniformes des athlètes des Jeux olympiques à la mode streetwear inspirée par le sport, cette exposition, mise en place au Musée des Arts Décoratifs de Paris et visible jusqu'au 7 avril, explore comment le monde de la mode a été profondément influencé par l'univers sportif et vice versa. Elle met en lumière l'innovation, la créativité et le style qui se sont développés dans ces domaines parallèles.

Plus d'informations sur :  
[www.madparis.fr](http://www.madparis.fr)



### On petit-déj' pour la bonne cause !

Depuis 2003, à l'occasion de la journée nationale de la trisomie, l'association Trisomie 21 France propose une opération « petits déjeuners ».

Plus d'informations sur :  
[trisomie21-France.org](http://trisomie21-France.org)





82 €



Présenté page 50

## 1 Le kit tricot gilet kimono multicolore

Taille 38/42 (9 pelotes)  
Marque Rico design réf.  
Essentials super kid mohair silk  
+ fiche explicative

75 €



Vu dans 100IDÉES n°9

## 5 Le kit tricot écharpe arc-en-ciel

Le kit comprend 10 pelotes (2 pelotes de 5 coloris : vert - rouille - curry - rouge cerise - aubergine)  
Marque BC Garn réf.  
Sémilla grosso + fiche explicative

109 €



Présenté page 52

## 2 Le kit tricot châle nude pailleté

Le kit comprend 12 pelotes et 3 bobines de fil scintillant.  
Marque Kremke Soul Wool réf.  
Silky kid, Edelweiss et Twinkle + fiche explicative

À partir de 166 €



Vu dans 100IDÉES n°15

## 6 Le kit tricot pull paysage

- Le kit taille 36 (15 pelotes)  
- Le kit taille 38-40-42 (17 pelotes)  
Marque BC Garn réf. Baby Alpaca + fiche explicative

39 €



Vu dans 100IDÉES n°15 et dans livre 25 projets tricot tendance

## 3 Le kit tricot bonnet noir chic

Le kit comprend 4 pelotes et 1 bobine de fil scintillant.  
Marque Kremke Soul Wool réf.  
Silky kid, Edelweiss et Twinkle + fiche explicative

49 €



Vu dans 100IDÉES n°12

## 7 Le kit tricot queue de sirène

- Taille unique 4/10 ans  
- Le kit : 1 pelote Creative Melange Garzato bleu + 3 Pelotes Luxury Magic Mohair Vert brillant Rico Design + fiche explicative

À partir de 52,30 €



Vu dans 100IDÉES n°6

## 4 Le kit tricot de l'iconique pull nuage

-Le kit taille S (7 pelotes)  
-Le kit taille M et L (12 pelotes)  
Marques BC Garn ref. Sémilla et Kremke Soul Wool réf. Alpaca bouclé + fiche explicative

À partir de 28,80 €



Vu dans 100IDÉES n°11

## 8 Le kit crochet surpull jaune

4 ou 5 pelotes réf. Essentials Mega Wool  
Marque Rico design + fiche explicative



**100 IDEES**  
au mètre !

**EN CADEAU**  
un mètre de  
couturière 100IDÉES  
pour chaque  
commande !

49,95 €



Présenté page 76

**9 Le kit punch needle coussin tigre**

Le kit comprend le tissu, les fils, l'aiguille à poinçonner et la colle.  
Marque Rico design + fiche explicative

63 €



Présenté page 77

**10 Le kit tricot couverture Lama**

5 pelotes réf. Polar blanc cassé  
1 pelote réf. Big Mérino blanc cassé  
1 pelote réf. Prime Mérino noir  
Marque Katia + fiche explicative

63 €



Présenté page 77

**11 Le kit tricot couverture Koala**

5 pelotes réf. Polar brun  
1 pelote réf. Big Mérino blanc cassé  
1 pelote réf. Prime Mérino noir  
Marque Katia + fiche explicative

25 €



Vu dans livre 25 créations autour d'un torchon

**12 Le trio de torchons Profil**

Lot de 3 torchons vu dans le livre 25 créations autour d'un torchon format 50 X 70 cm

**Mon bon de commande**

N°	Désignation	Prix unité	Quantité	Total
1	<b>Le kit tricot gilet kimono multicolore</b> Taille 38-42	82 €		
2	<b>Le kit tricot châle nude pailleté</b> Taille unique	109 €		
3	<b>Le kit bonnet noir chic</b> Taille unique	39 €		
4	<b>Le kit tricot pull nuage femme</b> Taille S	52,3 €		
4	<b>Le kit tricot pull nuage femme</b> Taille M et L	86,8 €		
5	<b>Le kit tricot écharpe arc-en-ciel</b>	75 €		
6	<b>Le kit tricot pull paysage</b> Taille 36	166 €		
6	<b>Le kit tricot pull paysage</b> Tailles 38-40-42	190 €		
7	<b>Le kit tricot queue de sirène</b> Taille unique 4/10 ans	49 €		
8	<b>Le kit crochet surpull jaune</b> Taille 36-42	28,8 €		
8	<b>Le kit crochet surpull jaune</b> Taille 44-50	36 €		
9	<b>Le kit punch needle coussin tigre</b>	49,95 €		
10	<b>Le kit tricot couverture Lama</b>	63 €		
11	<b>Le kit tricot couverture Koala</b>	63 €		
12	<b>Le trio de torchons Profil</b>	25 €		
<b>FRAIS D'ENVOI</b>		+ 6,95 €		
<b>TOTAL DE MA COMMANDE</b>				

**Je renvoie mon bulletin à**

Commande boutique 100IDÉES  
TURBULENCES PRESSE - 8, rue Buffon - 63100 CLERMONT-FD

NOM

PRÉNOM

NÉ(E) LE

N° DE TÉLÉPHONE

E-MAIL

NUMÉRO RUE / AV. / BD / LIEU-DIT

COMPLÉMENT D'ADRESSE (RÉSIDENCE, ESCALIER, BÂTIMENT)

CODE POSTAL COMMUNE

**Je joins mon paiement par chèque**

libellé à Turbulences Presse

Pour tout renseignement, appeler le 04 73 14 03 00.

Vous pouvez aussi commander sur le site internet : [www.100idees.fr](http://www.100idees.fr)



# TUTO EXPRESS

## Perlage



### UNE POCHETTE À SECRETS ★★☆☆

Cette magnifique pochette-bijou, dans laquelle vous pourrez glisser une photo ou votre mantra porte-bonheur, a été réalisée en perles Miyuki. Une technique de tissage\* qui, du fait de la taille infime des perles utilisées, donne un rendu d'une finesse exceptionnelle à vos projets.

\*Nous avons réalisé toute une déclinaison en tissage Miyuki dans le numéro 14.

#### Technique

pour le tissage peyote voir les vidéos sur Perles & Co : [www.perlesandco.com](http://www.perlesandco.com)



**Il vous faut :** 1g de perles turquoise Miyuki Delicas 11/0 ♦ 8 g de perles dorées Miyuki Delicas 11/0 ♦ 10 g de perles blanches irisées Miyuki Delicas 11/0 ♦ 1 aiguille ♦ Du fil (« C-LON », « SoNo » ou « Miyuki Beading Thread ») ♦ 2 anneaux dorés diam. 8 mm ♦ 2 perles facettées turquoise, diam. 6 mm ♦ 2 grelots avec petit anneau, diam. 5 mm ♦ 1 perle dorée, diam. 4 mm ♦ Des ciseaux

Pour créer cette pochette, il faut maîtriser la technique du peyote. C'est un tissage en rangs verticaux. Les perles sont enfilées par rang. Cette technique est plus rapide, mais donne un rendu de tissage plus « mou ». C'est idéal pour créer des bracelets par exemple. Suivez le schéma ci-après pour réaliser votre tissage.

❶ Commencez votre tissage peyote sur un nombre impair (43 perles), puis suivez le schéma. Lorsque le corps de la pochette est terminé, pliez-le en deux pour former l'enveloppe. Cousez les deux côtés avec le fil.

❷ Faites la boutonnière en perles Miyuki et cousez la perle dorée de diam. 4 mm (emplacement des croix sur le schéma). Pour insérer la perle turquoise sur la chaîne, coupez celle-ci à 8,5 cm. Puis montez la perle turquoise de diam. 6 mm sur une tige à l'extrémité de laquelle vous ferez une boucle ronde pour pouvoir l'accrocher à la chaîne. Réalisez cette opération de chaque côté de la pochette, et finissez avec 30 cm de chaîne pour pouvoir porter la pochette.

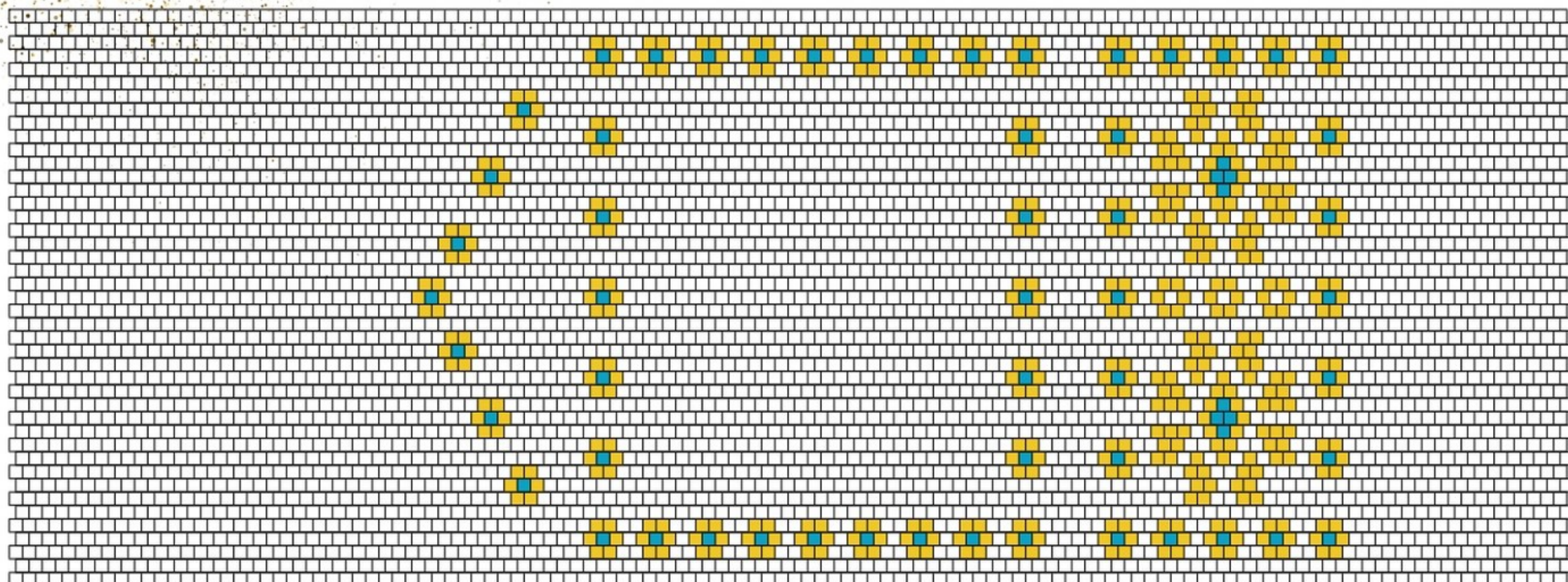







# TUTO EXPRESS

## broderie



## NOËL À PETITS POINTS

Tout en finesse et en légèreté, cette décoration de Noël est composée de 4 petits cercles à broder, dans lesquels chaque morceau de toile Aïda bien tendue a été brodé d'une magnifique majuscule en fil bordeaux et doré. À votre aiguille !



### La technique du point de croix

Le point de croix est une forme de broderie populaire au fil compté, dans laquelle des points en forme de X, alignés sur une trame, sont utilisés pour former une image. Pour les plus jeunes d'entre nous, le point de croix pourrait s'apparenter au dessin en pixel, chaque pixel étant représenté par une croix. Le point de croix se travaille par rangée de gauche à droite, en commençant son ouvrage par en dessous. Retrouvez les bases du point de croix page 20.



**Il vous faut :** 1 écheveau de fil à broder mouliné effet lumière DMC coloris or E3821 ♦ 1 écheveau de fil à broder mouliné effet lumière DMC coloris rouge E815 ♦ 4 cadres à broder RICO DESIGN de 11 cm de diamètre ♦ De la toile Aïda 5,5 couleur crème ♦ 1 aiguille à broder

Commencez par tendre un morceau de toile dans un de vos cercles à broder.

Coupez le surplus et surfilez la bordure à la machine pour ne pas que la toile s'effiloche. Évaluez l'emprise de votre motif (31 points de haut par 22 de large pour la lettre N), et positionnez-le bien au centre. Commencez, par exemple, par les croix bordeaux... Ensuite, passez au doré. Pour finir, utilisez un ruban joliment noué pour fixer votre cercle. Passez à la lettre suivante.

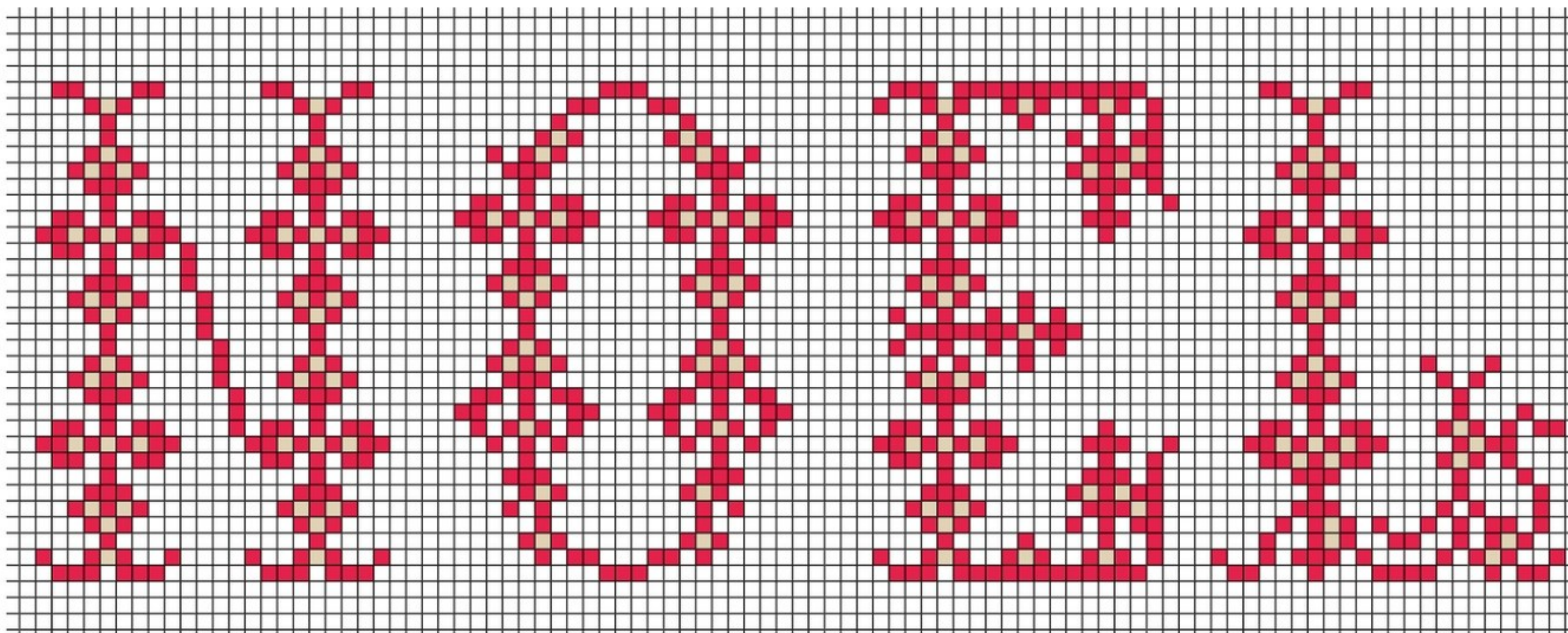







### Allumez-vous

Vissez cette ampoule LED au verre rouge et au filament lumineux en forme de cœur sur n'importe lequel de vos pieds de lampe, réglez son intensité lumineuse au plus bas, et illuminez chaleureusement votre intérieur !

Ampoule LED Cœur Rouge E27 2000K Dimmable, Creatives Cables, 30,70 €



### Croquez la pomme

Succombez aux accords captivants et gourmands de cette eau de parfum présentée dans son iconique flacon pomme, rouge à l'intérieur comme à l'extérieur. Et à vous une explosion de couleur, emmenée par la framboise et le cassis, les boutons de rose et le thé fumé...

Eau de parfum Nina Extra Rouge, Nina Ricci, 48 € les 100 ml

### Haut le sac pop

Ce petit sac en vernis rouge à gros fermoir doré sera l'accessoire phare de vos soirées de fête. Il donnera un coup de pep's à vos tenues de soirée les plus classiques et les plus sobres, et se coordonnera parfaitement avec un rouge à lèvres du même ton.

Sac Angélie, Aldo, 60 €



# ROUGE BAISER

*Un Noël amoureux*

**Le rouge est une couleur chaude, synonyme de puissance, de force, d'énergie, de passion et bien évidemment d'amour ! Souvent associé à Noël, nous l'invitons ici dans votre garde-robe et votre intérieur...**

### Entretenez votre flamme

Ce photophore en verre rouge transparent tout en relief apportera une touche chaleureuse et lumineuse à votre déco, une fois que vous aurez glissé et allumé une bougie dedans. Il trouvera aussi bien sa place à l'intérieur qu'à l'extérieur.

Photophore tube haut en verre rouge Table Passion, La Redoute, 13,50 €



### Jouez les ballerines

Ici dans sa version rouge vernis, Rose est la babies emblématique de la Maison Repetto. Irrésistible avec sa bride, son bouton de velours et son petit talon, elle arbore une allure baby doll teintée d'accents rétro.

Babies Rose vernis rouge, Repetto, 330 €



### Belle dessus et dessous

Deux culottes et un soutien-gorge triangle sans armature, en microfibre tout en dentelle rouge. Le motif de fleurs délicates du haut donne à cet ensemble un rendu ultra moderne. Voilà comment être élégante tout en restant ultra confortable.

Lot de 2 culottes et 1 soutien-gorge triangle, Monoprix, à partir de 17,99 €







### Ravissant

À porter sur un sous-pull ou un caraco, ce gilet ample aux manches trois quarts, en maille souple et fine, vous apportera douceur et chaleur tout en donnant un côté festif et gai à vos tenues !

Débardeur ample rouge, Caroline Biss, 125 €

### So cute !

Agrémentée de nœuds brodés et de gui de Noël, cette pochette en velours signée Elizabeth Scarlett se glissera dans votre sac à main ou votre valise. Elle sera aussi l'accessoire qui ravira à coup sûr une de vos amies.

Trousse à maquillage en velours à broderies Joy Elizabeth Scarlett, Anthropologie, 35 €



### Pêché de gourmandise

Cette boîte extrêmement chic et élégante renferme des nougats croquantes, délicatement torréfiées et recouvertes d'un fin chocolat au lait 100 % pur beurre de cacao d'origine Équateur.

Boîte en métal de nougats chocolat au lait, Maxim's, 11 €



### Esthétique rétro

Ce téléphone fixe a un aspect traditionnel, mais il est pourvu d'une technologie moderne ! On adore sa sonnerie vintage, sa numérotation rotative et son style britannique des années 70. Il existe en plusieurs coloris, mais notre préféré c'est le rouge !

Téléphone fixe rétro rouge 746, Rotary, The Cool Republic, 76,96 €



### Moelleusement chic

Douceur et romantisme sont au rendez-vous avec cette chaise au design arrondi résolument rétro, dont le velours rouge lumineux enrobe un rembourrage généreux pour votre confort.

Chaise de salle à manger en velours Glamm, Sklum, 39,95 €



### Droit au cœur

Jouez les dames de cœur en servant vos boissons, mignardises et autres amuse-bouche sur un de ces magnifiques plateaux en aluminium émaillé, disponibles en deux tailles et plusieurs motifs.

Plateaux « Les cœurs à jouer », Bonccœurs, à partir de 16 €



### Poignet d'amour

Cet élégant bracelet de la Collection Porte-bonheur a été confectionné avec soin et minutie de manière artisanale en France. Il est composé de perles de verre scintillantes, rehaussées d'une amulette en nacre naturelle et d'un délicat talisman.

Bracelets les Emblématiques, Les Cailloux de Kiyou, à partir de 88 €



# Punch needle de Noël

avec Duygu Turgut Gökpinar

**Vingt-et-une décorations toutes douces à glisser sur les branches de votre sapin de Noël : c'est ce que vous propose de réaliser Duygu dans son livre paru le 22 septembre aux éditions de Saxe. Rencontrez avec cette passionnée de loisirs créatifs qui nous parle des vertus thérapeutiques du punch needle.**

Par Élora

**Bonjour Duygu ! En septembre, votre livre *Ma décoration de Noël en Punch needle* a été publié en France aux éditions de Saxe.**

**Comment avez-vous découvert cette technique ?**

Depuis une dizaine d'années, j'ai une chaîne YouTube et je recherchais du contenu DIY à publier dessus, parce que je suis créatrice de contenu. Je me suis rappelé que j'avais vu des gens faire de jolies choses avec des espèces de crayons magiques... Mais je vivais en Turquie à l'époque, et je n'arrivais pas à trouver cet outil là-bas. J'ai fait des recherches en ligne et j'ai fini par en trouver. Sur le paquet de la première aiguille que j'ai achetée, il y avait cette étrange inscription : « C'est facile de commencer le punch needle, mais c'est impossible de s'arrêter ». Eh bien, c'est devenu ma réalité !

**Vous pratiquez d'autres activités créatives ?**

Je suis une passionnée d'artisanat. Comme c'est mon métier à plein temps, je crée régulièrement du contenu sur Instagram, TikTok et Pinterest. Ce contenu, c'est principalement des créations et des projets DIY. Je m'intéresse à toutes sortes d'activités créatives ! J'aime beaucoup le crochet, le tricot, la couture, l'aquarelle... Je fais un petit peu de tout.

**Qu'est-ce qui vous a séduit dans le punch needle ?**

C'est vraiment thérapeutique ! Il n'y a pas besoin de compter les points comme pour le crochet ou le tricot, c'est un peu comme faire de la peinture. Quand on a compris le fonctionnement de l'aiguille, on perce le tissu et on oublie tout ce qui se passe autour. Bien sûr, il y a de la technique, des bases

que l'on doit maîtriser, mais avec un peu de pratique, on peut faire beaucoup de choses. Les possibilités sont infinies.

**Quel a été votre parcours scolaire et professionnel ?**

J'ai été professeur de littérature au lycée pendant huit ans. Depuis mon enfance, j'ai toujours été créative, mais je n'ai jamais imaginé que je pouvais suivre cette vocation et gagner ma vie avec ça. J'ai commencé ma chaîne YouTube quand j'enseignais, je filmais mes contenus les week-ends. Au bout d'un moment, je ne pouvais plus continuer les deux en même temps. Lorsque j'ai eu ma fille, après mon congé maternité, j'ai ressenti le besoin de changer de cap et de suivre ma passion. C'est pour cette raison que j'ai démissionné et que je me suis concentrée sur mon activité créative.

**En quoi consiste votre activité aujourd'hui ?**

Avec le punch needle, j'ai trois activités différentes. J'ai un studio basé à Londres et je donne des cours là-bas. Ensuite, je vends mes créations. J'ai une microentreprise, qui s'appelle Dutugo. Je fais des petites choses, principalement pour la maison, des accessoires, des sacs... J'ai une boutique en ligne, et j'adore aussi vendre sur les marchés ici, parce que c'est super d'avoir des retours de mes clients, j'adore échanger avec eux. Et enfin, j'écris des livres. J'en ai écrit un premier il y a deux ans sur la technique du punch needle, et celui-ci, qui est plus spécifique.

**Quelles sont vos sources d'inspiration ?**

Quand j'observe mes motifs, je pense que la nature est ma première source

d'inspiration. J'avais l'habitude de passer beaucoup de temps dans la nature avec ma grand-mère quand j'étais enfant. Donc à chaque fois que je travaille sur un motif, j'ajoute toujours, toujours quelques fleurs, quelques feuilles... J'essaye aussi de garder à l'œil les dernières tendances, c'est une grande source d'inspiration pour moi.

**Quelle est la particularité de ce livre par rapport au premier ?**

Mon premier livre sur le punch needle était une sorte d'introduction à cette technique. J'expliquais comment utiliser cette aiguille, les types de projets que l'on peut réaliser, avec des instructions très détaillées... C'est ma maison d'édition qui m'a proposé de faire des décorations de Noël en punch needle. J'ai dit que j'étais carrément partante, parce que j'adore montrer aux gens qu'on peut tout faire avec cette technique ! Ce n'est pas un livre aussi détaillé que le précédent, mais il est très mignon. J'étais très enthousiaste en l'écrivant.

**Enfin, quel conseil donneriez-vous aux débutants qui souhaitent se lancer ?**

Les outils avec lesquels on fait du punch needle font vraiment une grande différence : il faut choisir le bon matériel. C'est très important, c'est ce que je répète à mes élèves pendant les workshops. Il ne faut pas abandonner dès le début, ça demande un peu de pratique. Il faut au minimum pratiquer pendant deux semaines ! Une fois qu'ils se seront habitués à l'aiguille, je suis sûre que les gens trouveront ça thérapeutique. C'est facile ! ♦



Son tuto 

## LA BAIE D'HIVER DE DUYGU

Les baies telles que le houx, le gui et les canneberges sont souvent utilisées dans la déco de Noël, elles font partie intégrante de ces traditions. C'est pourquoi Duygu vous propose de *puncher* cet ornement en forme de baies rouges, agrémenté de feuilles vertes !

Retrouvez les explications page 3 du cahier explicatif.



Modèle extrait du livre *Ma décoration de Noël en punch needle* de Duygu Turgut Gökpınar paru aux éditions de Saxe, septembre 2023.

Pour la suivre



@dutu.go



www.dutugo.co.uk



# On a aussi aimé...



Source d'astuces et de création, ces ouvrages sont les supports idéaux pour vous former, vous inspirer et découvrir des savoir-faire. Ils peuvent aussi être les bonnes idées cadeaux à offrir aux âmes créatives de votre entourage pour leur ouvrir le champ des possibles et les combler avec utilité !

Par Elora



## Zéro déchet couture

Que faire avec des chutes de tissu, des coupons inutilisés, ou encore de vieux vêtements qui s'accumulent dans vos placards et qu'il n'est pas question de jeter ? Un des 57 projets présentés dans ce livre ! Trousses, sacs, accessoires, objets déco... Des projets couture 100 % récup à réaliser rapidement et facilement à la main ou à la machine.

*Accessoires en chute de tissu*, éditions De Saxe, 19,90 €, septembre 2023



## 2024 : année créative

Cet agenda pratique, aux illustrations de couverture colorées et pepsy, vous permettra de suivre l'année 2024 tout en ayant une créativité débordante. En effet, chaque semaine un projet est proposé avec les explications et les photos vous permettant de le réaliser.

*Agenda 2024, 52 semaines créatives*, éditions De Saxe, 11,90 €, août 2023



## L'art de bien manger toute l'année

Dans ce troisième ouvrage, Benoît Castel, le célèbre artisan pâtissier-boulangier, met à l'honneur l'art de la transformation du produit, du bocal à l'étagère. « Il vous livre ici des recettes simples à mettre en œuvre pour déguster plus tard en famille les produits frais que vous aimez.

*Le garde-manger de Benoît Castel*, de Benoît Castel, éditions De La Martinière, 25,90 €, septembre 2023



## Un siècle de mode en un livre

De Chanel à Alexander McQueen en passant par Saint Laurent et Prada, ils ont révolutionné le monde de la mode en créant des modèles absolument fabuleux. Cet ouvrage magnifiquement illustré de photographies iconiques ou inédites pénètre dans les ateliers et les carnets à la découverte des secrets de création de ces légendes de la mode et du luxe.

*Créateurs de légende*, éditions Larousse, 34,95 €, septembre 2023

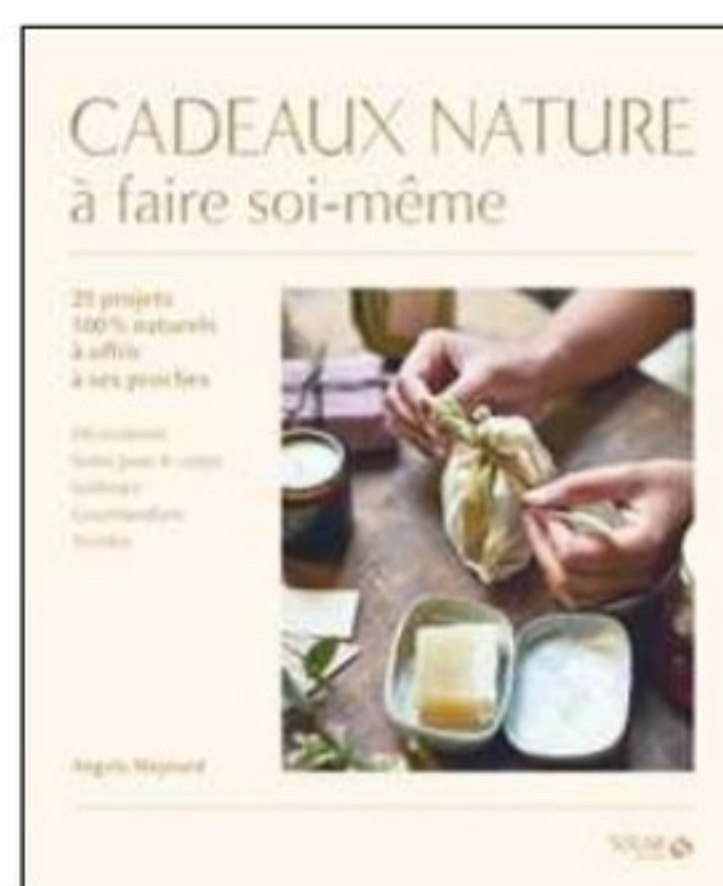

## Offrez la nature !

Et si cette année vous offriez des cadeaux 100 % naturels et utiles à vos êtres chers ? Crème apaisante pour les mains, huile de bain parfumée, bougie à la cire d'abeille, carré de soie teint, éclats de chocolat aux fleurs... Des projets inspirants, pour renouer avec la nature et l'associer au plaisir d'offrir.

*Cadeaux nature à faire soi-même*, Angela Maynard, éditions Solar, 16,90 €, septembre 2023



## Tricotez avec 100IDÉES

Adaptés à tous les amoureux du faire soi-même, des débutants aux plus expérimentés, les modèles de tricot de ce livre sont dans l'air du temps. Vous trouverez des accessoires de mode, des classiques revisités pour les tout-petits, des objets de décoration utiles et chaleureux pour la maison et un trio de pulls tendance et faciles à réaliser.

À vos aiguilles !

*25 projets tricot tendance*, éditions Turbulences, 14,95 €, septembre 2023



# Des livres pour créer une déco de rêve

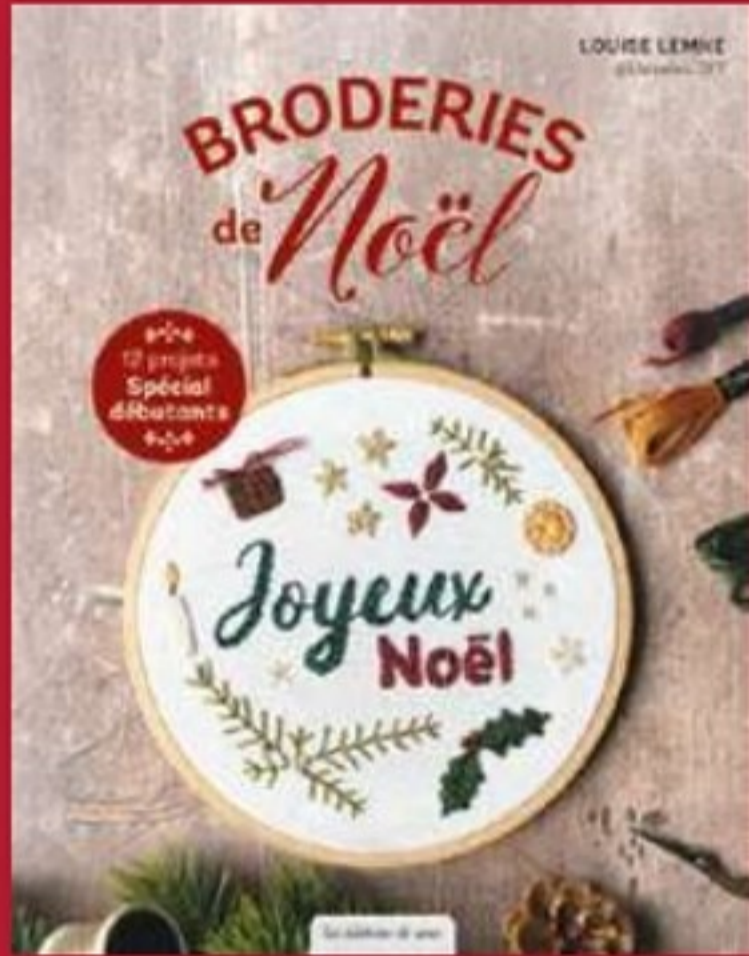

★

Le tuto pour créer une ravissante étoile filante OFFERT



★ ★ ★

Le KIT de Noël

edisaxe.com



## POUR COMMANDER, C'EST FACILE :

Par internet [www.edisaxe.com](http://www.edisaxe.com)  
(paiement sécurisé)

Par téléphone **01 40 94 22 22**  
du lundi au vendredi de 9h à 13h et de 14h à 17h

Par courrier : Renvoyez votre bon de commande **accompagné de votre chèque** à l'ordre des éditions de saxe à TBS GROUP / Service clients éditions de saxe – 20 rue Rouget de Lisle – 92130 ISSY LES MOULINEAUX

Réf.	Titre	Qté.	Prix unitaire	Total
BLOG042	Poupées & amigurumis de Noël au crochet		18,90 €	
MLDI398	Broderies de Noël		17,90 €	
MLDI400	Couronnes & déco de Noël nature		17,90 €	
BLOG065	Ma décoration de Noël en feutrine		18,90 €	
MLDI395	Découpage de Noël		14,90 €	
MLDI393	Portes Pixi miniatures enchantées		18,90 €	
MLDI399	Étoiles & cristaux de glace en papier		22,00 €	
COFA002	KIT Coffret Lulu fête Noël		29,90 €	
AGEN2024	Mon agenda créatif 2024		11,90 €	
<input type="checkbox"/> Ma commande atteint 35€ ou plus, je profite de la livraison à 1 centime (Offre valable pour les envois en France métropolitaine)				<b>+0,01€</b>
<input type="checkbox"/> Ma commande n'atteint pas 35€, j'ajoute les frais d'envoi de 3,00€				<b>+3,00€</b>
<b>TOTAL DE MA COMMANDE</b>				

Mme  M.

Prénom, nom : \_\_\_\_\_

Adresse : \_\_\_\_\_

CP : \_\_\_\_\_ Ville : \_\_\_\_\_

Tél : \_\_\_\_\_

E-mail : \_\_\_\_\_

J'accepte de recevoir par e-mail les offres des éditions de saxe

Signature : \_\_\_\_\_



# GRAND JEU CONCOURS DE NOËL 100 IDÉES

**JOUEZ**

et tentez de gagner  
un des magnifiques  
lots présentés dans  
cette double  
page !

**S SINGER**



+



**1 MACHINE À COUDRE  
+ 1 MEGABOX**

La Featherweight est LA machine à coudre électronique compacte et complète qu'il vous faut ! Elle est facile à transporter et à utiliser, car elle possède de nombreuses fonctionnalités. Son point fort : son système d'entraînement régulier intégré pour des coutures parfaites sur tous tissus ! Elle est accompagnée de la Megabox pour vous fournir tout le nécessaire pour démarrer la couture.

**Machine à coudre Featherweight + sa Megabox, SINGER**  
[www.singerfrance.com](http://www.singerfrance.com) Valeur : 948 €





## Tricotez-moi



### 4 COFFRETS TRICOT DIAMANT

Ce coffret Diamant est un produit écoresponsable et durable. Il propose 5 modèles d'accessoires à tricoter avec des laines haut de gamme 100 % naturelles. La box contient 4 pelotes de Top Hair (laine mohair et soie) et 1 pelote de fil brillant, ainsi que tous les outils de tricot et les patrons des modèles avec toutes les explications. La box multiprojet est le cadeau idéal pour les amateurs de tricot.

**Coffret Tricot Diamant, TRICOTEZ-MOI,**  
[www.tricotez-moi.com](http://www.tricotez-moi.com) Valeur : 75,90 €

RICO DESIGN



### 6 CALENDRIERS DE L'AVENT

Ce calendrier de l'Avent Rico Design se présente comme une armoire en carton robuste. Customisable à l'infini, il est muni de 24 tiroirs de différentes tailles et livré dans une jolie boîte cadeau. Il peut être ouvert et déplié en fonction de l'espace disponible. Sans numérotation, il peut également être utilisé comme organisateur de bureau ou d'atelier créatif.

**Calendrier de l'Avent à tiroirs, RICO DESIGN,**  
[www.rico-design.de](http://www.rico-design.de) Valeur : 49,99 €



### 20 COFFRETS D'INFUSION

Ce magnifique coffret proposé en édition limitée est parfait à offrir ou à s'offrir. Il vous accompagnera dans toutes les situations : une tasse d'Après-Ski au coin du feu à la montagne, une gourde d'infusion à déguster glacée ou encore une boisson à savourer après les agapes des fêtes...

À vous de découvrir ces 12 références d'infusions 100 % plantes et garanties sans arômes ajoutés.

**Coffret Infusez vos Fêtes, LES 2 MARMOTTES,**  
[www.les2marmottes.com](http://www.les2marmottes.com) Valeur : 19,30 €



## JEU CONCOURS DE NOËL 100 IDÉES

### Comment participer ?

Pour cela, il vous suffit de nous renvoyer le bulletin de participation avant le 20 décembre 2023.

- Sur papier libre à l'adresse :  
Jeu Concours 100 Idées,  
Turbulences Presse, 8 rue Buffon,  
63100 Clermont-Ferrand

- En flashant le QR Code ci-dessous :



Jeu concours sans obligation d'achat, ouvert à tous, dans la limite d'une participation par foyer, sauf partenaires et société organisatrice. Les lots seront attribués par tirage au sort. Date limite de participation : 20 décembre 2023. Turbulences Presse, en qualité de responsable de traitement du Groupe Centre France, collecte vos données personnelles afin de gérer votre participation au jeu. Vos données personnelles seront également utilisées par les sociétés du Groupe Centre France pour vous informer sur nos produits et nos services, sous réserve de votre accord en cochant la case prévue à cet effet, accord que vous pourrez retirer à tout moment. Dans ce cas, vos données personnelles seront conservées pour une durée maximale de trois (3) ans à compter de la date de participation au jeu. Conformément au RGPD, vous bénéficiez d'un droit d'accès, de modification, de suppression, de limitation en adressant votre demande à [dpo@centrefrance.com](mailto:dpo@centrefrance.com). Si vous souhaitez plus d'informations sur l'utilisation de vos données et vos droits, le règlement est disponible sur demande.

### BULLETIN DE PARTICIPATION AU JEU CONCOURS 100 IDEES

Nom : .....

Prénom : .....

Né(e) le : .....

Adresse : .....

Code postal : ..... Ville : .....

Adresse mail : .....

J'accepte le règlement du jeu concours et je consens à ce que mes données personnelles soient traitées par Turbulences Presse uniquement dans le cadre de la gestion du concours. (Obligatoire)

J'accepte de recevoir par mail les offres commerciales et les informations de Turbulences Presse et des sociétés du groupe Centre France.

Pour participer au tirage au sort, le bulletin de participation ci-dessus doit être complété et retourné avant le 20/12/2023, le cachet de la poste faisant foi.





La foisonnante histoire des

# TRADITIONS DE NOËL



Novembre débutant, les vitrines de nos campagnes et de nos villes se parent de lumières et déploient des trésors d'inventivité pour émerveiller les passants. Branches de houx, couronnes de gui, boules de Noël et autres ornements suspendus, découvrez d'où nous viennent ces décorations et les traditions qui les accompagnent, annonçant des retrouvailles autour de mets typiques.



Par Céline

## POURQUOI FÊTONS-NOUS NOËL LE 25 DÉCEMBRE ?

Chaque année, cette fête nous paraît réglée par des coutumes immuables et intemporelles. Pourtant, ce n'est que tardivement que le 25 décembre a été reconnu comme jour de la Nativité. Dans la première moitié du III<sup>e</sup> siècle, les chrétiens ne se posent pas la question du jour de la naissance du Christ. Les évangélistes Mathieu et Jean situent cet événement à Bethléem, mais ne font pas allusion à une quelconque date. Quant à la description par saint Luc des bergers veillant la nuit sur leurs troupeaux, tout laisse à croire qu'il s'agit d'une période printanière. Les suppositions se multiplient alors, certaines en novembre, d'autres entre mars et mai, et une est arrêtée sur la date exacte du 6 janvier, jour des épiphanies de Dionysos et d'Osiris, deux divinités de la végétation qui, à l'image du Christ, meurent et ressuscitent. Cette date est donc retenue pour célébrer l'anniversaire de son baptême dans le Jourdain et le miracle des noces de Cana. Alors, aux

## LE 25 DÉCEMBRE, SOLSTICE D'HIVER, NUIT LA PLUS LONGUE DE L'ANNÉE, EST CHARGÉE D'UNE INTENSE SACRALITÉ.

III<sup>e</sup> et IV<sup>e</sup> siècles en Orient chrétien, ce jour est choisi pour célébrer la Nativité. Mais, en Occident, le 25 décembre est adopté puisqu'il coïncide avec le solstice d'hiver, période durant laquelle des fêtes sont célébrées. Ce sont les Saturnales des Romains, entre le 17 et le 25 décembre, et le culte de Mithra, dieu solaire d'origine iranienne, alors honoré dans l'empire. Cette nuit, qui est la plus longue de l'année, est chargée d'une intense sacralité permettant un rapprochement avec le Christ. De fait, elle marque le *natalis solis invicti* (naissance du soleil invincible), astre sauveur et annonciateur de fertilité,

alors que les jours commencent à rallonger. Il est ainsi associé à Saturne, dieu des semailles. Au début du VI<sup>e</sup> siècle, Noël devient une fête obligatoire. Les évangélistes rencontrent néanmoins des difficultés face aux peuples attachés à leurs rites et croyances. Dès lors, le pape Grégoire I<sup>er</sup> leur recommande de les interpréter dans un sens chrétien.

## LES TRADITIONS DE NOËL ET LEURS ORIGINES

La veillée de Noël était éclairée et réchauffée par la bûche enrubannée de feuillages, que le chef de famille bénissait en arrosant d'eau-de-vie ou de vin. Ainsi, Noël naît d'un syncrétisme conservé jusqu'à nos jours. La fête, qui se tient à la fin du mois de décembre, combine d'antiques croyances liées à la nuit et à l'espoir du renouveau porté par le soleil, peu à peu associées à la naissance du Christ. Suivant les langues, différentes étymologies ont été retenues. En français, le latin *natalis* ; en anglais, *Christmas* fait référence ►







► aux messes du Christ prononcées par les évangélistes ; en allemand, *Weihnacht* signifie « Nuit sainte » ; et dans les langues scandinaves, *Jul* se rapporte à la fête. L'origine des couronnes, de la bûche, du gui et du houx s'inscrit dans l'ère préchrétienne. Les païens d'Europe apportaient des gerbes dans leurs logis, afin d'offrir un refuge aux êtres féériques durant la période hivernale. Pendant les Saturnales, des branches de houx étaient échangées en gage d'amitié. Il en existe une douzaine de types, se présentant sous une variété mâle ou femelle. Le houx femelle ne peut porter de fruits qu'à condition d'être pollinisé par un semblable mâle. Ainsi, la couronne de houx portée à l'occasion des rituels païens est non seulement signe d'amitié, mais aussi de fertilité. Et qu'en est-il du traditionnel baiser sous le gui ? Les druides avaient pour habitude de le cueillir pour ses bienfaits médicinaux. À sa verdure persistante au cours de l'hiver était assimilé son remède à l'infertilité. La tradition d'accrocher du gui à l'entrée des foyers tire son origine d'une traduction progressivement détournée du celtique *o ghel an heu* « que le blé germe ». Cette expression est devenue « au gui de l'an neuf ». Les

premières occurrences de baiser sous le gui remontent à l'Angleterre du XVIII<sup>e</sup> siècle, où des boules de gui étaient consacrées au baiser comme l'indique le nom *kissing balls*. Ce dernier était un gage de santé, de longue vie et, bien entendu, de fertilité pour les couples.

### GOURMANDISES AU PIED DU SAPIN

La bûche qui réchauffait la veillée de Noël se rapporte aujourd'hui au dessert dégusté à cette occasion. Elle rappelle que cette célébration donne lieu à un fastueux repas au cours duquel de la viande de porc est cuisinée, avant d'être remplacée par de la dinde, consommée en Angleterre dès le XVI<sup>e</sup> siècle. Les traditions culinaires sont multiples et généreuses. Pour preuve les « treize desserts » évoqués par Marcel Pagnol dans *Le château de ma mère*. Cette dernière, Augustine, levant le drap blanc qui recouvre une copieuse table de Noël, énumère un à un ces délices provençaux : les quatre mendiants (figues sèches, raisins secs, amandes, et noix ou noisettes), les fruits frais (raisin, pomme ou poire, melon, orange ou mandarine, et dattes), le nougat blanc (noisettes, pignons de pin et pistaches), le nougat noir (miel fondu et amandes) et enfin la pompe à l'huile. Cette dernière, qui est un gâteau parfumé à la fleur d'oranger, est rompue tel que le Christ a rompu le pain lors de la Cène alors qu'il était entouré de ses douze apôtres, d'où les desserts au nombre de treize. Quant au sapin de Noël trônant dans la plupart des foyers à cette époque de l'année, il a pour racine des croyances babyloniennes en un arbre toujours vert, symbolisant un héros revenu à la vie. Durant les Saturnales, les Romains décorent un arbre avec des fruits rouges et des figurines nommées *oscilla*. De plus, ils habillent leur foyer de plantes à feuillage persistant, à savoir du houx, du gui et du lierre. La première mention moderne du sapin de



Bénin

### Le masque Kaléta

À partir de la mi-novembre et durant tout le mois de décembre, des groupes d'enfants et d'adolescents, chanteurs et danseurs, s'emparent de la rue.

Accompagnés d'un ou deux enfants parés de masques, ils passent de maison en maison proposant leur spectacle en échange d'une récompense. Le masque appelé Kaléta participe aussi à la danse. Il a été importé du Brésil entre 1830 et 1835, à l'époque du retour en nombre d'anciens esclaves dans le golfe du Bénin. Si le numéro des vedettes n'a pas convaincu et qu'aucune gratification n'est obtenue, une chanson vouée à l'avare est chantée, conservant toujours l'esprit festif et joyeux de cette tradition.



Colombie et Venezuela

### La día de las velitas (« le jour des petites bougies »)

Dans la nuit du 7 décembre jusqu'à l'aube, plusieurs bougies recouvertes de lanternes fabriquées pour l'occasion sont allumées dans les rues et lieux publics afin de célébrer l'Immaculée Conception. Cette tradition remonte à 1854, et marque le début des festivités de Noël dans ces deux pays.

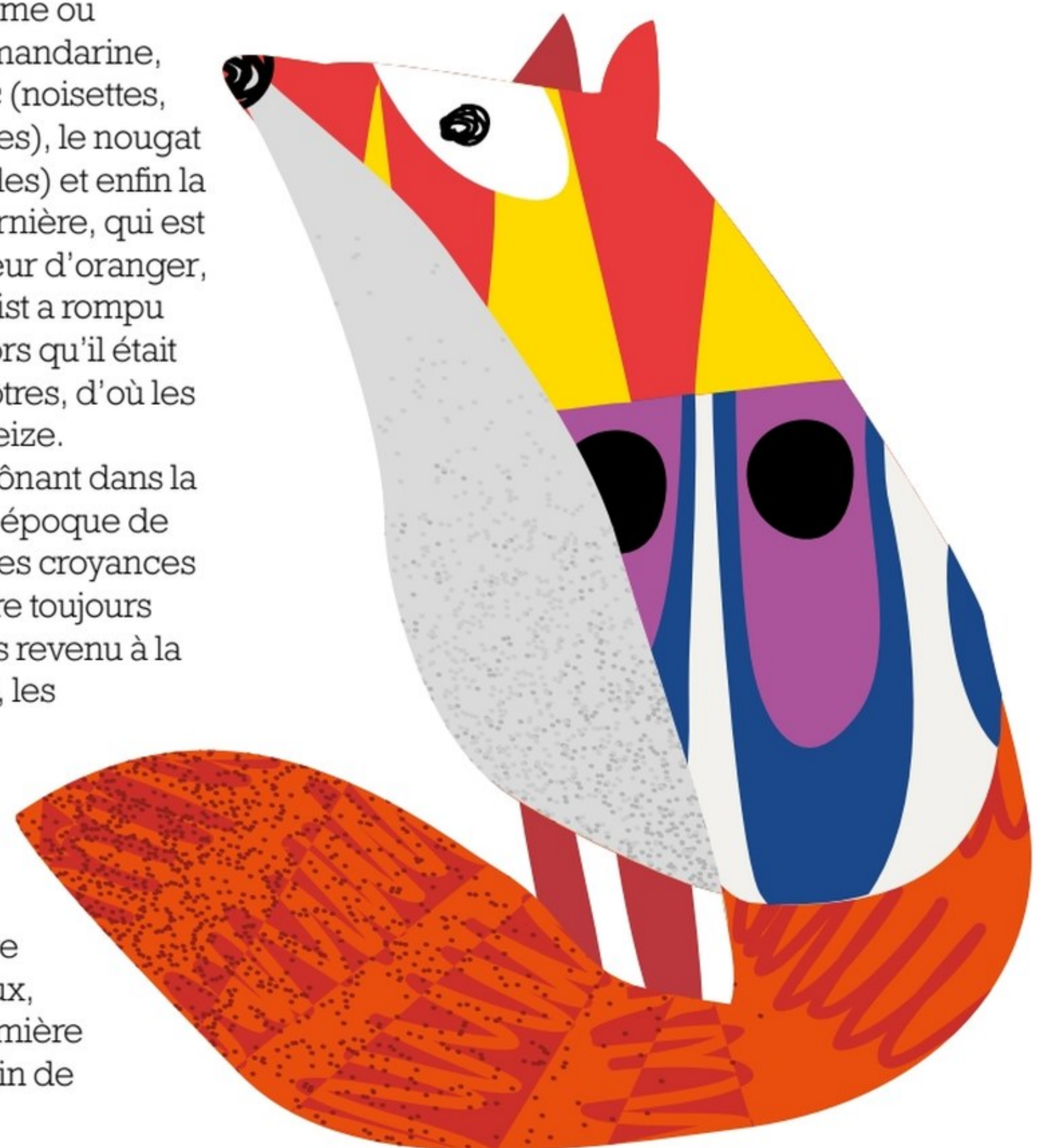



Noël remonte à 1604, en Alsace. Le philologue et théologien Johann Conrad Dannhauer rapporte que « pour Noël, il [est] d'usage à Strasbourg d'élever des sapins dans les maisons. On y attache des roses en papier de diverses couleurs, des friandises ou des pommes ». Au XVIII<sup>e</sup> siècle, cette tradition gagne le monde germanique, et des *Christkindleinbaum* (« arbre de l'Enfant Jésus ») sont agrémentés de bougies. Les mercenaires allemands de l'armée britannique introduisent cette coutume en Pennsylvanie, à l'époque de la guerre d'indépendance des États-Unis. Adoptée en peu de temps, le président Harrison fait ériger, dès 1890, un sapin de Noël à la Maison-Blanche. De même, elle conquiert Paris sous l'influence d'une princesse allemande qui parvient à faire dresser, en 1837, le premier sapin de Noël aux Tuileries. En revanche, l'Espagne et l'Italie, de tradition catholique ancrée, restent longtemps récalcitrantes face à cette pratique de l'Europe protestante. Le sapin s'est pourtant imposé, ces deux derniers siècles, comme un élément indissociable des fêtes de Noël, au pied duquel seront déposés « des cadeaux par milliers »...

## UN PERSONNAGE HAUT EN COULEUR

Le Père Noël ne peut se prévaloir à lui seul de cette générosité. De fait, durant les Saturnales, les Romains s'offrent des présents appelés *strenae*, que nous connaissons sous le nom d'« étrennes ». De plus, des bienfaiteurs régionaux ont existé en France, avant que l'influence anglo-saxonne ne les efface : le père Chalande savoyard, l'Olentzero basque et le père Janvier bourguignon. Nicolas de Myre, ou saint Nicolas, a marqué des générations en Allemagne, en Suisse, en Belgique, aux Pays-Bas et dans le nord de la France. Descendant par les cheminées le 5 ou le 6 décembre, il récompense les enfants pour leur bon comportement par des jouets ou des friandises. À l'origine seul ou accompagné du diable, saint Nicolas se voit associer le père Fouettard au

début du XIX<sup>e</sup> siècle, ou de *Zwarte Piet* aux Pays-Bas. Par l'intermédiaire des immigrants hollandais aux États-Unis, *Sinterklaas* se transforme en Santa Claus. Son image se précise telle que nous la connaissons aujourd'hui à travers le conte de Noël intitulé « The Night before Christmas », dans lequel le pasteur américain Clement Clarke Moore présente saint Nicolas juché sur un traîneau tiré par des rennes, déposant des cadeaux la veille de Noël et non plus le jour même. Puis, en 1863, le dessinateur Thomas Nast le revêt de son costume bordé de fourrure blanche dans un numéro du *Harper's Illustrated Weekly*. L'origine de sa couleur rouge demeure cependant un mystère, les illustrations de Nast étant imprimées en noir et blanc. Par ailleurs, Clement Clark Moore décrivait ses vêtements « recouverts de cendres et de suie ». Il apparaît paré de rouge pour la première fois en 1875, dans une série de cartes postales de Noël éditées par Louis Prang. Dès lors, l'histoire l'accrédite de cette nouveauté. À partir de 1931, sa pérennité est assurée par la firme Coca-Cola, souhaitant élargir son marché aux enfants. Santa Claus, adulé de ces derniers, était tout trouvé. Les couleurs rouge et blanche de la marque deviennent alors indissociables du personnage aux joues rubicondes et au regard malicieux, que nous connaissons sous le nom de Père Noël. ♦



## République tchèque

### Les perles de Noël patrimoine culturel immatériel de l'UNESCO

Dans le village de Poniklá, la tradition locale de perles en verre soufflé perdure depuis le XIX<sup>e</sup> siècle. Conscient du potentiel de cet artisanat, Stanislav Horna ouvre, en 1902, l'usine Rautis en vue de fabriquer des agréments pour les vêtements et costumes. Le succès ne tarde pas, et deux cents souffleurs de verre y sont employés. Mais, en 1920, une affaire d'espionnage industriel perpétrée par des Japonais se faisant passer pour des touristes provoque la perte du marché asiatique pour l'entreprise tchèque. Les sapins de Noël étant alors de mode, cette dernière se réoriente vers la fabrication de décorations de Noël en perles. Ces créations sont non seulement appréciées en République tchèque, mais aussi en Autriche, en Allemagne, au Japon et aux États-Unis. En 2020, l'UNESCO a classé la production de Poniklá comme artisanat « spécialisé et techniquement exigeant ».





# À PETITS PAS FEUTRÉS

*vers Noël...*



Cette année, nous avons fait de Noël la fête des couleurs... et de la douceur. Voici, pour vous, six idées de projets d'inspiration folk à broder sur du feutre. Une magnifique façon de décorer votre maison et de lui donner un air joyeux et chaleureux le temps des fêtes !

Par Amélie



## LA FORÊT ENCHANTÉE



Trois petits sapins, trois propositions de modèles à broder que vous pourrez choisir de multiplier à l'infini pour composer une jolie forêt enchantée à installer sur un rebord de meuble ou sur la tablette d'une cheminée.

Retrouvez les explications page 5 du cahier explicatif.







## LA COURONNE AUX MILLE FEUILLES



Classique par sa forme, cette couronne est audacieuse par ses couleurs et les éléments qui la composent. Elle donne le ton de cette déclinaison de Noël 2024 ! Elle pourra être fixée à votre porte d'entrée pour décorer votre extérieur, installée dans votre salon sur une cheminée ou accrochée à une porte pour sublimer votre « coin sapin ».

Retrouvez les explications page 6 du cahier explicatif.





## LE DISQUE DÉCO DE PIED DE SAPIN



Voici une création qui lie l'utile au beau, que dis-je, au somptueux ! En effet, ce disque brodé de couleur vous permettra de cacher élégamment le pied de votre sapin naturel ou artificiel. Même s'il est un peu fastidieux à mettre en œuvre, vous aurez plaisir à le ressortir chaque année.

Retrouvez les explications page 7 du cahier explicatif.











## LE CŒUR ★★☆☆ ET LA BOTTE À SUSPENDRE

Le cœur jaune sera votre porte-bonheur, votre gage de bonne humeur ou simplement votre déco soleil de cette fin d'année. Quant à la botte, les enfants seront heureux de la trouver remplie de confiserie au matin de Noël. À vous de les suspendre où bon vous semble : une poignée de porte, le sapin ou la tablette de votre cheminée.

Retrouvez les explications page 8 du cahier explicatif.







- NOS IDÉES EXPRESS -

# LES PERLES EN BOIS

## nous laissent cois

Quatre pages d'idées déco et tendance pour twister les perles en bois et les installer à notre table de fête, dans notre intérieur ou les intégrer à nos petits objets du quotidien. C'est à vous !

Par Amélie

*Et la lumière fut !*

### PHOTOPHORE IMPROVISÉ

Un pot en verre coloré, une bougie, un morceau de fil de fer avec une dizaine de perles enfilées dessus et vous voici avec un joli photophore à suspendre.



### SIMPLE COMME BONJOUR

Cette déco flamboyante est composée d'une poignée de perles déposées dans un gros verre, surmontées d'une bougie en forme de fleur.



### OÙ TROUVER DES PERLES EN BOIS ?

Facile : sur notre boutique en ligne [www.100idees.fr](http://www.100idees.fr)

### HAPPY BIRTHDAY TO YOU

Utilisez des perles en bois de différents diamètres, empilées ou pas pour créer des mini-bougeoirs à vos bougies d'anniversaire.



### BRACELET DE BOUGIE

Enfilez quelques perles en bois fines sur un morceau de ficelle ou d'élastique, ajustez la longueur à la circonférence de vos bougies et le tour est joué !



Comme un air  
de fête

## SOIGNEZ LA PRÉSENTATION

Nous avons orné le bord de notre serviteur à gâteaux d'un ruban sur lequel nous avons enfilé et collé des perles, puis glissé à son pied un bracelet élastique de perles bien serrées.



## SOUS-TASSES CLASSES

Des perles en bois toutes simples ont été collées sur des disques de feutrine afin de créer de magnifiques sous-bocks en volume.



## OH LES CŒURS

Une délicate décoration à déposer dans chaque assiette pour témoigner à vos convives combien ils comptent pour vous.



## À LA VÔTRE

Voici une déco ultra simple à mettre en œuvre pour donner un petit côté festif à n'importe quel verre à pied !



## DES ANSES QUI BALANCENT

Agrémentez les anses de vos sacs cadeaux avec des perles, afin de coordonner les présents destinés à vos invités au thème de la soirée.



# Une déco emperlée

## JOLIE BOÎTE

Cette élégante boîte en porcelaine a été modernisée avec des perles collées sur son couvercle en guise de poignée.



## DUO PAS CLOCHE

Deux cloches devenues sœurs grâce à des perles fixées sur le haut de leurs dômes de verre et autour de leurs socles.



## UNE LAMPE PERLÉE

L'abat-jour de cette petite lampe a pris du volume et un coup de jeune une fois recouvert de petites perles en bois fixées avec du fil de fer très fin.



## MAGNIFIQUE

Un vieux cadre en bois, un jeu de collage de perles soigné, et voici comment sublimer une œuvre d'art ou un simple dessin au crayon.



Sublimons le quotidien



### TROMBONES ORIGINAUX

Formez de petits cercles en fer, ou des formes plus compliquées si vous êtes habiles, agrémentez-les de perles et voici des trombones inédits pour votre bureau.

### CARNET PERSONNALISÉ

Prenez un élastique à culotte, des perles en bois dont une assez originale, et créez un lien de serrage à votre carnet secret.



### PERSONNALISATION D'ÉTIQUETTES

Collez de petites perles en bois bien serrées sur les initiales de vos invités écrites en capitales, et voici les plus sympas des étiquettes cadeaux.

### PORTE-CLEFS MINUTE

A-t-on besoin de vous expliquer la mise en œuvre de cette création ? Bien sûr que non, l'observation parle d'elle-même.





# 100

## TROUVAILLES

*Hissez haut les écossais !*



3



4



5



6



7



11



8



9



10



12



13



1



2

- 1 Charentaises 100 % françaises, **Rondinaud**, à partir de 49,90 € 2 Sac de voyage taille L Glencheck red, **Reisenstheil**, 49,90 €  
3 Chapeau Tam O'Shanter en laine d'agneau Royal Stewart rouge, **Lochcarron of Scotland**, 37,95 € 4 Bretelles punk écossaises, **Move Dancewear**, 7,96 € 5 Écharpe matelassée nylon écossais, **El Ganso**, 39,90 € 6 Ruban en tissu à carreaux, rouge/vert/doré, **Buttinette**, 4,50 € 7 Boucles d'oreilles tartan Christie, **HandmadeEarringsUk-Etsy**, 36 € 8 Tasse de voyage imprimée, **Barbour**, 19,95 €  
9 Plaid en laine modèle Tartan, **Plaid Cocooning**, 230 € 10 Chino large lainage à carreaux, **Cyrillus**, 129 € 11 Manteau crayon vert années 60 col fourrure, **Rétro Stage**, 109,90 € 12 Fauteuil bergère en tissu rouge à carreaux avec repose-pieds assorti Sandset, **Beliani**, 389 € 13 Écusson thermocollant tissu écossais, **Mondial Tissus**, 4,30 €





14



15



19



16

Les prix de ces coups de cœur vont de 4,30 € à 495 €



17

18



20



21



22



23



24



25



26



27



28

14 Coffret cadeau assiette et mug Alexander, **Ralph Lauren**, 495 € 15 Porte-Monnaie tartan, **Comme des Garçons**, 151 € 16 Chouchou fillette, **El Corte Inglés**, 5,99 € 17 Cartable aventure, tartan stormy purple, **Sticky Lemon**, 64 € 18 3 boules en verre tartan 8 cm, **VegaoParty** 11,99 € 19 Lampadaire trépied Lunctura 165 cm bois marron et tissu écossais rouge, **Menzzo**, 78 € 20 Pendentif en tartan écossais, **Katmartin2, Etsy**, 20 € 21 Peluche en tissu Ours Écossais, **Pamplemousse Peluche**, 95 € 22 Set de couvre-lit 220x240 cm et 2 taies d'oreiller 60x60 cm Araitl tissu motif écossais rouge et blanc, **Menzzo**, 54 € 23 Petit sac bandoulière tartan Harris Tweed, **TheLadyLovesTweed-Etsy**, 85 € 24 Gants tartan Harris Tweed, **TheLadyLovesTweed-Etsy**, 42 € 25 Ruban en tissu à carreaux, rouge/vert/doré, **Buttinette**, 4,50 € 26 Lot de 4 coupons Fat Quarter, Tartan, **Rascol**, 7,90 € 27 Coque de téléphone imprimé tartan, **RockyCaseCraft-Etsy**, 18 € 28 Veste mi-saison Go Trisha Jacket, **Guess**, 149,95 €



# Laissez-vous conter Les Bougies de Charroux

À l'approche des fêtes, nous souhaitons mettre en avant des créateurs artisans dont le savoir-faire toucherait vos sens et émerveillerait votre esprit... Une idée lumineuse nous est venue, mettre en avant un cirier, un fabricant de bougies. Nous avons donc pris contact avec une entreprise dont nous connaissions les produits pour leur qualité : les créateurs des Bougies de Charroux, dans l'Allier.

Par Amélie

## Petit pot devenu grand...

Ce n'est pas à Charroux, labellisé « Plus Beau Village de France », que j'ai rendez-vous avec Pierre Corgnet, le dirigeant des Bougies de Charroux, mais à Saint-Bonnet-de-Rochefort (à quelques kilomètres de là), où siège désormais l'atelier de fabrication des bougies. Arrivée à l'adresse indiquée, au cœur d'une zone artisanale, d'agréables effluves de parfum embaument déjà l'enceinte extérieure du bâtiment flambant

neuf qui se dresse devant moi : je suis au bon endroit ! C'est Romain, chargé du marketing et du e-commerce, qui m'accueille. Il faut dire que son poste est capital pour l'entreprise ces dernières années. En effet, aujourd'hui, il y a 20 boutiques des Bougies de Charroux dispersées dans toute la France et un site internet dédié en plein essor depuis la pandémie. Romain m'explique

que chaque implantation de magasin est mûrement réfléchi. Les villes dans lesquelles sont établies les petites boutiques (entre 25 et 45 m<sup>2</sup>) sont choisies non pas pour leur taille, mais pour l'attractivité et le dynamisme de leur centre-ville : « nous ne cibons pas des grandes agglomérations, mais plutôt des lieux chargés d'histoire et de créativité, comme Charroux ! ». Cet hiver, c'est à Roanne et Beaune que deux nouvelles enseignes, des boutiques « bonbonnières », vont ouvrir leurs portes. Romain m'explique que pour alimenter le site de commerce en ligne et chacun des espaces de vente, lookés aux couleurs des Bougies de Charroux, pas moins d'un million de bougies sortent chaque année de l'atelier que j'ai la chance de visiter.

## À Charroux, on vend la mèche de mère en fils...

Pourtant, l'aventure des Bougies de Charroux a commencé à une tout autre échelle... C'est Pierre Corgnet, actuel directeur du site, qui me raconte l'histoire de ses parents, les fondateurs des Bougies de Charroux. Tombés amoureux de l'Auvergne au cours de leurs vacances, le couple, formé de Joëlle, ►







## Par ici les actus !

Depuis le 6 octobre, le Calendrier de l'Avent des Bougies de Charroux est en vente, une façon originale de découvrir ou de faire découvrir les 24 parfums des 24 mini-bougies qu'il contient ! Le 17 novembre : lancement du nouveau parfum « Au Coin du Feu ».





## “ Maman est en haut qui fait des bougies, Papa est en bas qui tient la boutique...”

► institutrice, et de Jean-Paul, ingénieur informatique, plaque tout et quitte la banlieue parisienne pour s’installer dans la région. Au départ, ils reprennent un camping à côté de Vichy. Ils le remettent sur pied et le font tourner pendant 10 ans. Puis, en 2007, Joëlle se lance dans la fabrication de bougies, qu’elle coule dans des pots de confiture et qu’elle vend avec Jean-Paul sur les marchés. Les bougies remportant un petit succès, ils décident alors d’installer un laboratoire dans la maison à colombages qu’ils ont achetée à Charroux, au cœur du village touristique. Joëlle fabrique ses bougies à l’étage pendant que son mari les vend au rez-de-chaussée de l’atelier. Jusqu’en juillet 2021, date de départ du couple vers d’autres activités et de l’installation du nouvel atelier à Saint-Bonnet-de-Rochefort, toute la production est faite à Charroux, dans une vieille longère à côté de la boutique. « En 2017, quand j’ai rejoint mes parents pour travailler avec eux à Charroux, nous étions 8 au total. On avait 3 ordinateurs et un cintre sur lequel pendaient 5 clés USB. Tout était là ! » s’amuse Pierre. Aujourd’hui, la TPE est devenue une belle PME qui emploie plus de 70 personnes, dont 40 rien que sur le site auvergnat... Et ce n’est pas fini ! Pierre projette d’investir dans un second atelier, de manière à pouvoir alimenter 80 boutiques dès 2025.

### L’effervescence et la qualité

Malgré cette progression fulgurante de l’entreprise et la détermination de son jeune P.D.G., les bougies continuent à être fabriquées artisanalement dans des pots de confiture, comme le faisait Joëlle il y a 20 ans. La visite de l’atelier me le confirme. Sur de longues tables en inox, des centaines de bougies, plus ou moins remplies, attendent que les ciriers viennent finir de les couler,

une à une. Chaque bougie est en effet façonnée et coulée à la main. À l’extrémité des tables, des cuves chauffent la cire végétale pour la rendre liquide, ensuite, en suivant scrupuleusement les recettes du jour, les ciriers (qui sont majoritairement des cirières) prélèvent un pichet d’un litre auquel ils additionnent un colorant et des huiles essentielles, puis ils vont vider leur précieux contenu coloré dans les pots dont les mèches sont suspendues astucieusement. Au menu du jour : « Myrtille » (le parfum phare et iconique de la marque), « Marché de Noël », « Bambou » et « Trois fleurs », une bougie qui a la particularité d’être coulée en trois fois pour obtenir le nombre de couleurs et de parfums nécessaires. Romain me précise que les Bougies de Charroux sont les seules bougies françaises à être labellisées RAL, c’est-à-dire qu’elles garantissent le respect maximum de la santé et de l’environnement lors de leur combustion. Toutes les essences utilisées dans leur confection viennent de Grasse, la ville des parfums par excellence.

La collection de bougies se renouvelle tous les ans, et un nouveau parfum sort chaque saison. Pour 2023, ce sont « Nectarine », « Cerisier en fleur », « Fondant au chocolat » et « Au coin du feu » qui sont venus étoffer la gamme. Parmi les 110 parfums de bougies existants, Pierre a un penchant pour « Orchidée blanche ». Pour ma part, ce sera « Poudre de riz », qui me rappelle les tiroirs de la coiffeuse de ma mamie Michou... Et vous, quelle bougie réussira à vous embarquer ? ♦



### Déclinaison

Des bougies parfumées, mais aussi : des chandelles, des lumignons, des mini-bougies et des maxi en pot de 1 litre !  
[bougies-charroux.com](http://bougies-charroux.com)





## UN PETIT COIN PARFUMÉ ET ILLUMINÉ



C'est la tendance de Noël 2023 : créer un espace « Noël » dans sa maison... Une cheminée, une console, une table sur laquelle vous allez installer une décoration chaleureuse et colorée avec des branchages, des décors et des bougies...

Retrouvez les explications page 1 du cahier explicatif.





# TUTO EXPRESS

déco

## LES BOUTEILLES ENDIMANCHÉES



Twistez de simples bouteilles en verre en carafe déco pour vos fêtes de fin d'année. Elles seront parfaites pour servir l'eau ou vos boissons maison au moment de passer à table, ou faire office de bougeoirs si vous les surmontez de belles bougies.



**Il vous faut :** De jolies bouteilles • Des marqueurs à peinture E750 Edding blanc, rouge, doré et vert

- 1 Commencez par nettoyer vos bouteilles, et séchez-les bien avec un chiffon.
- 2 Avant d'utiliser les marqueurs à peinture, amorcez-les de la façon suivante : secouez le marqueur énergiquement avec le capuchon fermé, puis appuyez sa pointe plusieurs fois sur du papier absorbant jusqu'à ce que de l'encre apparaisse à son extrémité. Vous pouvez ensuite commencer.
- 3 Inspirez-vous de nos modèles et dessinez à même le verre. Vous pouvez vous aider en calant votre bouteille dans une boîte à chaussures par exemple.
- 4 Laissez bien sécher votre trait avant de commencer un nouveau dessin, et prenez soin d'attendre que chaque couleur soit bien sèche avant d'en ajouter une nouvelle à votre création.

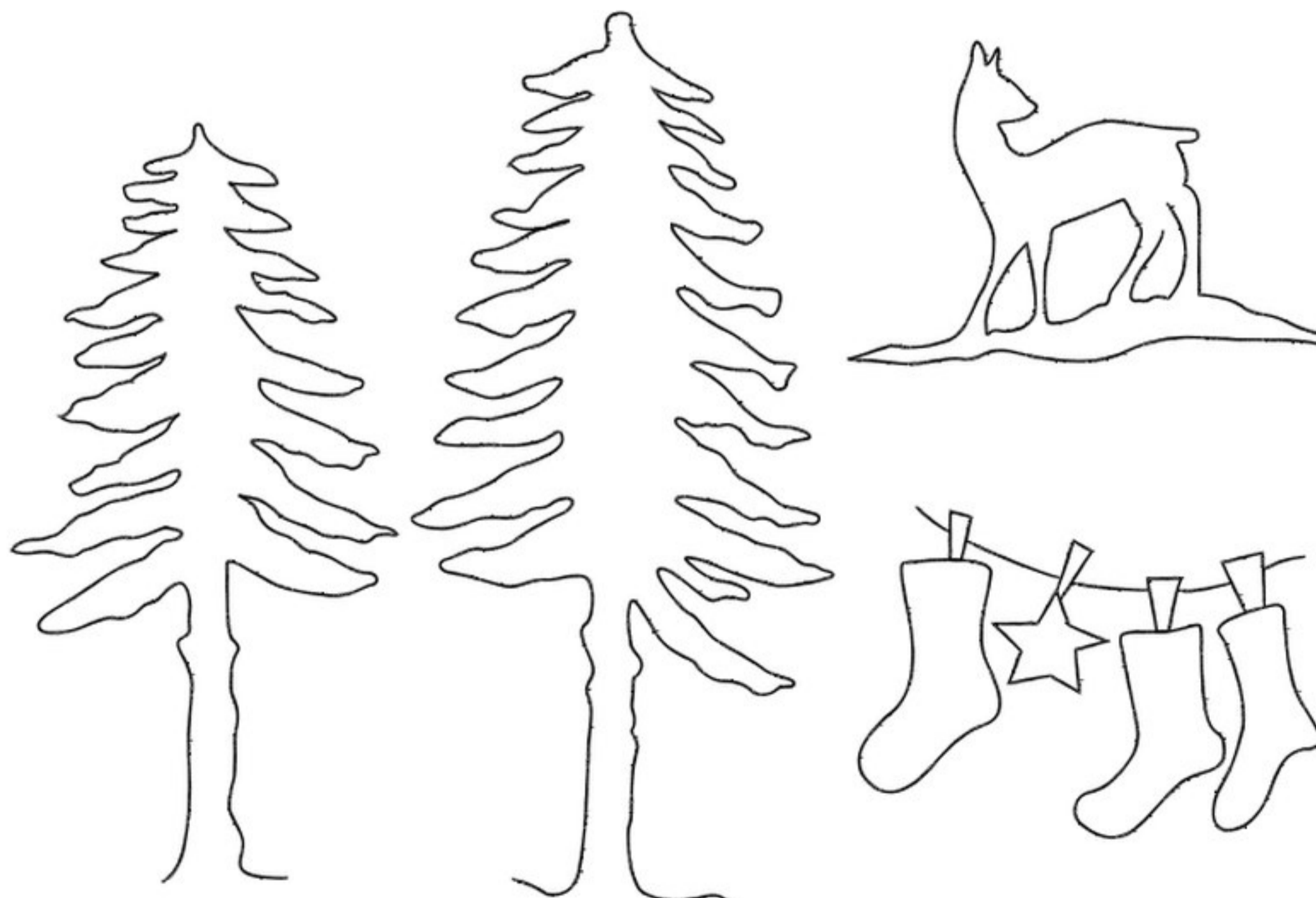
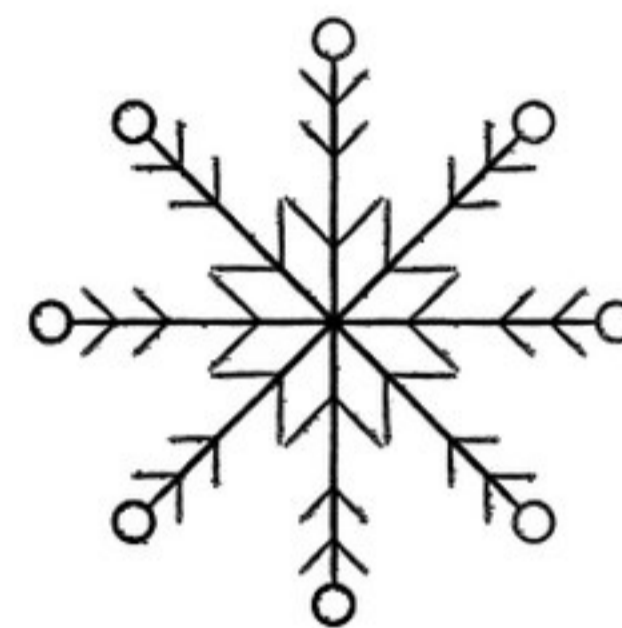
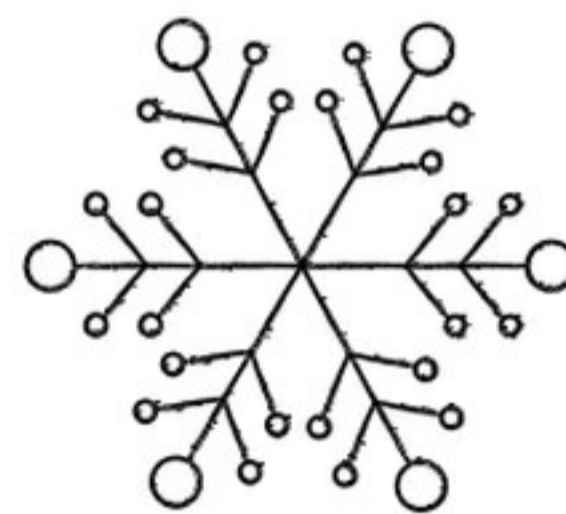
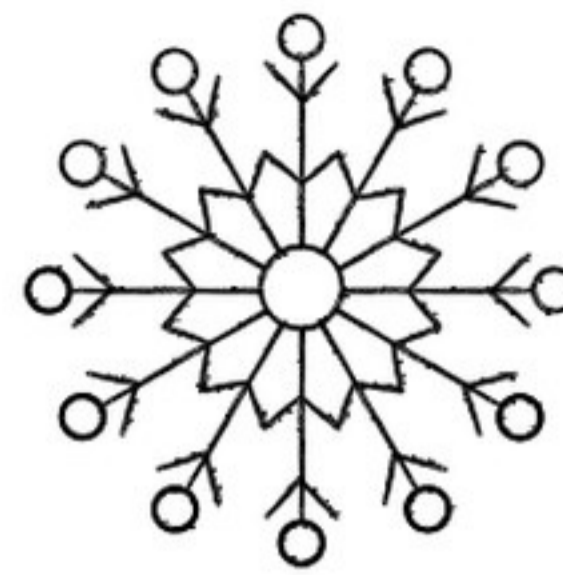







# À VOS MAILLES, PRÊTES, TRICOTEZ !

Vous rêvez de vous lancer et d'apprendre à tricoter vos premières mailles, ou experte, les points n'ont pas de secret pour vous, vous maniez les aiguilles comme personne et manquez d'inspiration pour créer de nouvelles pièces tendance à ajouter à votre garde-robe : cette rubrique est la vôtre !



## LE GILET KIMONO MULTICOLORE ★★★

Comme nous, vous allez craquer pour ce gilet forme kimono croché en mohair tout doux, qui s'enfile par-dessus une tenue sobre pour lui donner un côté chaleureux, coloré et festif tout en restant chic. À votre crochet !

Retrouvez les explications page 10 du cahier explicatif.



**RICO**<sup>®</sup>  
DESIGN











## LE CHÂLE NUDE PAILLETÉ ★★☆☆

Accessoire de mode incontournable, ce châle va se glisser dans votre dressing en un temps record. Mariez-le avec brio à toutes vos tenues ! Doux et réconfortant, il ne quittera plus votre cou et vos épaules frileuses. Son coloris pêche rosé pailleté a même l'atout de sublimer votre teint ! Tricotez-le avec plaisir, il vous le rendra bien...

Retrouvez les explications page 12 du cahier explicatif.



Nos choix de fils :  
de la laine mohair (72 %) et soie (28 %),  
du fil viscose et polyester scintillant,  
et un mélange laine et alpaga. On adore  
la combinaison de ces 3 fils !



Retrouvez d'autres projets tricotés dans le livre **25 projets tricot tendance**, paru aux éditions Turbulences, septembre 2023.



# 100 IDÉES

## AVEC TROIS FOIS RIEN

### Les vieux pulls en laine

Dans ce numéro de 100IDÉES, nous vous proposons de réutiliser ou de détourner vos vieux pulls en laine en créations cocooning pour l'hiver... Quatre belles idées pour ne pas jeter un petit chandail mité ou votre gilet préféré devenu tout feutré. À vos aiguilles !

#### OÙ TROUVER DES PULLS EN LAINE ?

Dans vos placards évidemment ! Ou le cas échéant dans les dépôts-ventes, les vide-greniers ou encore à la ressourcerie.

#### LA CHAISE DE NICOLE ★★☆☆

Effet waouh avec cette chaise relookée grâce à des bandes de tricot découpées dans un vieux pull gris au motif ajouré. Pour la réaliser, commencez par habiller chaque barre et chaque pied en cousant à gros points une bande de tricot autour. Poursuivez avec l'assise découpée en une seule pièce dans le dos du pull et le haut du dossier coupé dans un tricot coordonné ajouré.







## PETITE BOUTEILLE DEVIENT BEAU VASE ★☆☆

Comment obtenir ces créations parfaitement coordonnées ? En enfilant simplement des manches de pulls sur des bouteilles, tout en prenant soin de faire correspondre les côtes des manches avec les goulots. Au besoin, ajustez les tubes de tricot avec une couture invisible à l'arrière.





## LES ★★★ LUMINAIRES À PAS FEUTRÉS

Ces luminaires confectionnés dans des manches de vieux pulls diffuseront une agréable lumière feutrée le soir venu. N'hésitez pas à habiller de la même façon les petits abat-jour de vos appliques pour coordonner la maison.

Retrouvez les explications page 13 du cahier explicatif.







## NOTRE BONNE ÉTOILE



Une petite étoile chaleureuse que vous pourrez installer dans l'entrée ou sur votre table de fête, ou que vous accrocherez en haut du sapin pour symboliser la douceur et le réconfort du foyer lorsqu'arrive l'hiver.

Retrouvez les explications page 13 du cahier explicatif.



# TUTO EXPRESS

## couture

## LES BOULES GÉANTES



Incroyable création déco amusante et loufoque, ces coussins brillants en forme de boules de Noël géantes seront les stars du salon ou de la salle ciné le temps des fêtes de fin d'année !

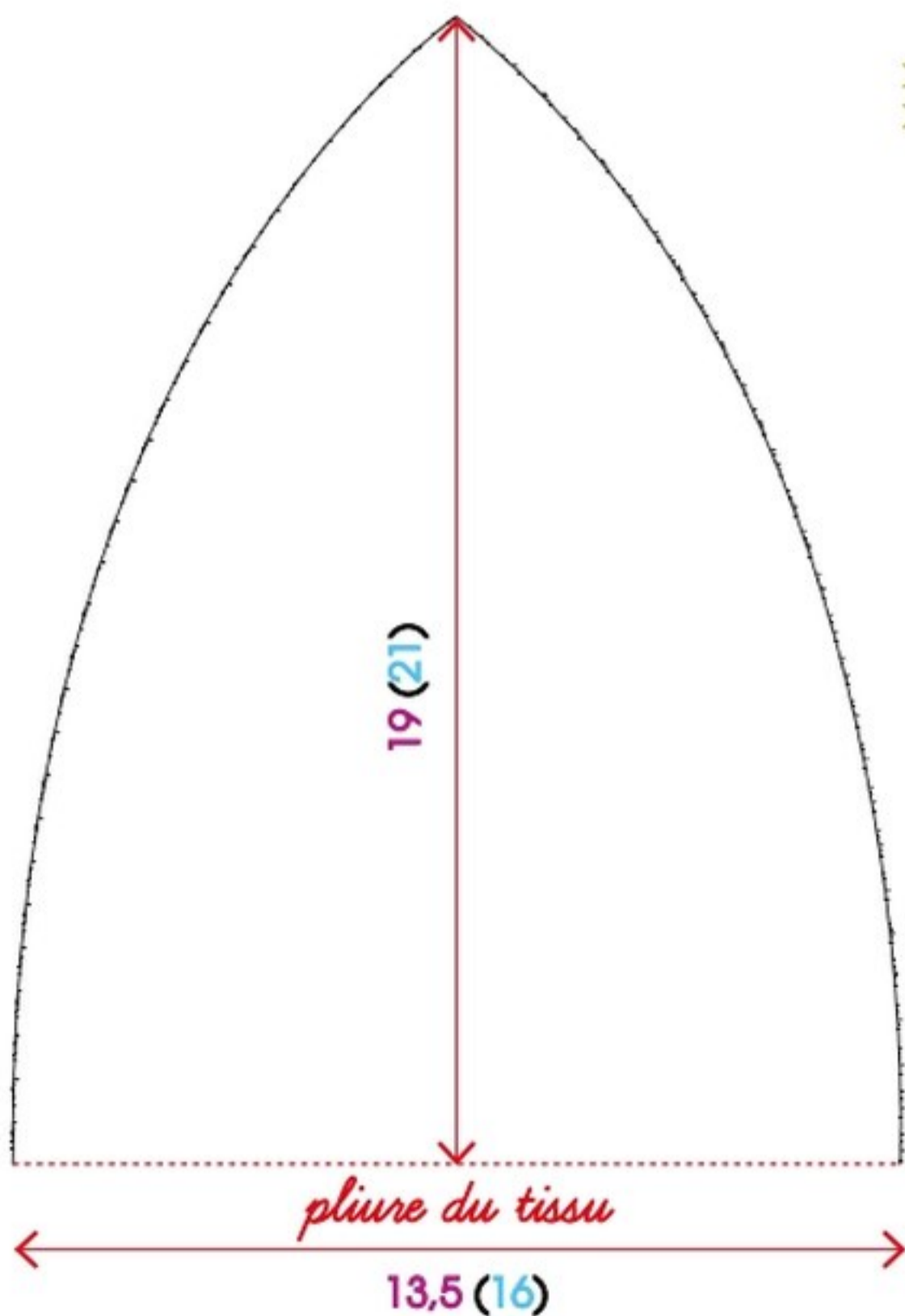
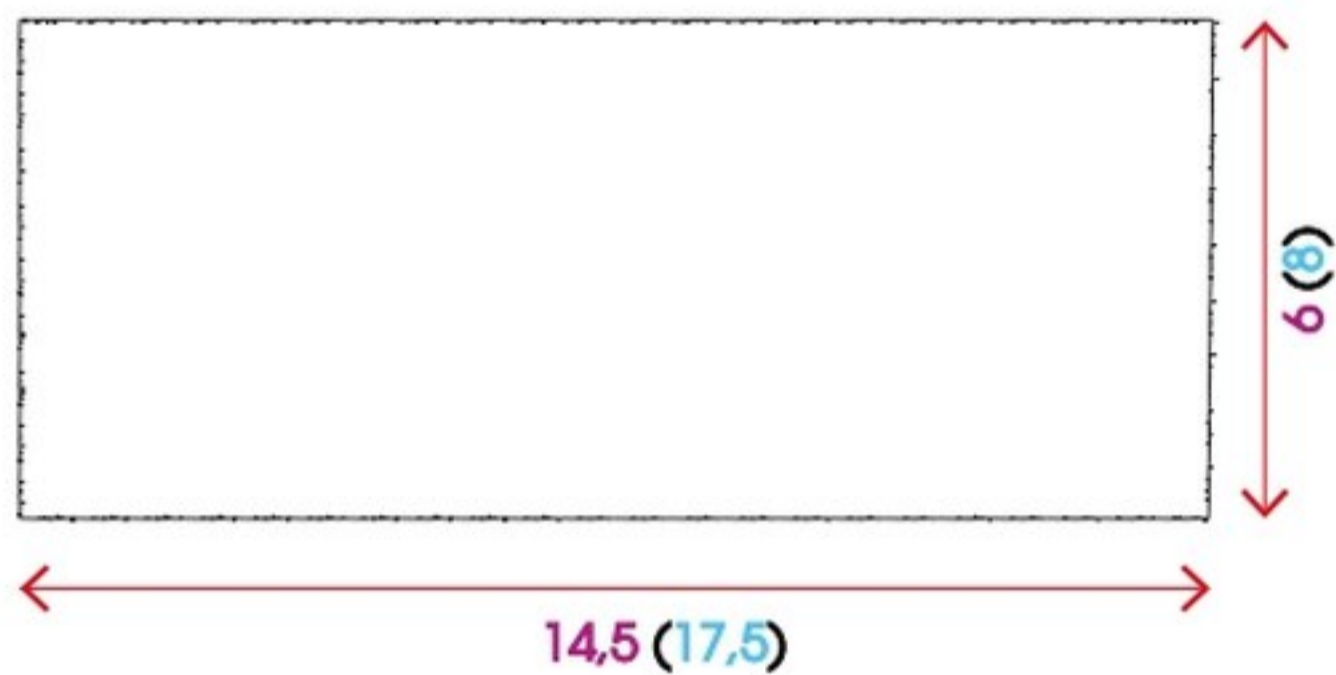
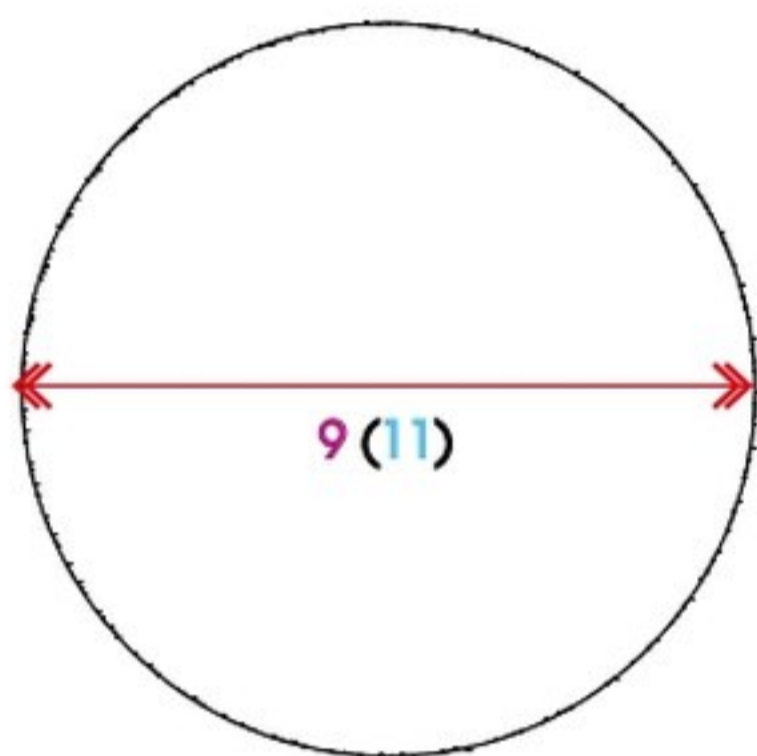

**Taille en cm : petite (grande)**  
**Il vous faut :** 0,50 m de tissu en maille jersey laser lamé métallisé stretch ou en velours frappé • 0,25 m de tissu en maille jersey • Du galon doré • Du cordonnet doré • 1 pistolet à colle • Du fil et 1 aiguille

### Réalisation :

- 1 Reproduisez le patron ci-dessous et découpez-le six fois dans le tissu stretch principal (ou le velours). Prenez deux premières pièces et positionnez-les endroit contre endroit. Épinglez-les ensemble sur un des côtés, faites une première couture.
- 2 Positionnez une troisième pièce à la suite des deux premières. Cousez-la avec la deuxième pièce sur un côté de la même manière, puis recommencez avec l'autre côté et la première pièce. Vous obtenez une demi-sphère de tissu. Répétez l'opération pour obtenir deux pièces identiques de trois sections chacune.
- 3 Épinglez les deux moitiés ensemble, endroit contre endroit, en vous assurant que les coutures de chaque demi-sphère correspondent bien. Épinglez tout le contour du cercle. Cousez l'ensemble en laissant une ouverture d'environ 10 cm pour pouvoir retourner votre ouvrage.
- 4 Retournez votre boule sur l'endroit et remplissez-la de ouate de rembourrage.
- 5 Découpez un rectangle de 14,5 (17,5) par 6 (8) et un cercle de 9 (11) de diamètre dans le tissu doré. Cousez ensemble les deux petits bords du rectangle pour former un anneau. Puis pliez-le en deux, endroit contre endroit, en plaçant la couture bien au milieu, et faites une marque sur les deux côtés au niveau des plis. Coupez un morceau de cordonnet de X cm, et épinglez chacune des extrémités sur les repères faits précédemment. Ensuite, placez le cercle sur l'anneau endroit contre endroit, en prenant bien les extrémités du cordonnet en sandwich entre les deux épaisseurs de tissu. Épinglez et cousez sur tout le tour du cercle. Retournez sur l'endroit et remplissez de ouate de rembourrage. Vous obtenez un petit cylindre avec une boucle en cordonnet sur le dessus.
- 6 Épinglez la base de ce cylindre sur le dessus de la boule, et fixez-le en le cousant à la main au point invisible.
- 7 Coupez un morceau de galon doré d'environ 10 à 12 cm de long. Passez du vernis à ongles transparent sur les extrémités afin d'éviter qu'il s'effiloche et laissez sécher. Avec un pistolet à colle chaude, fixez le galon sur le dessus de la décoration.

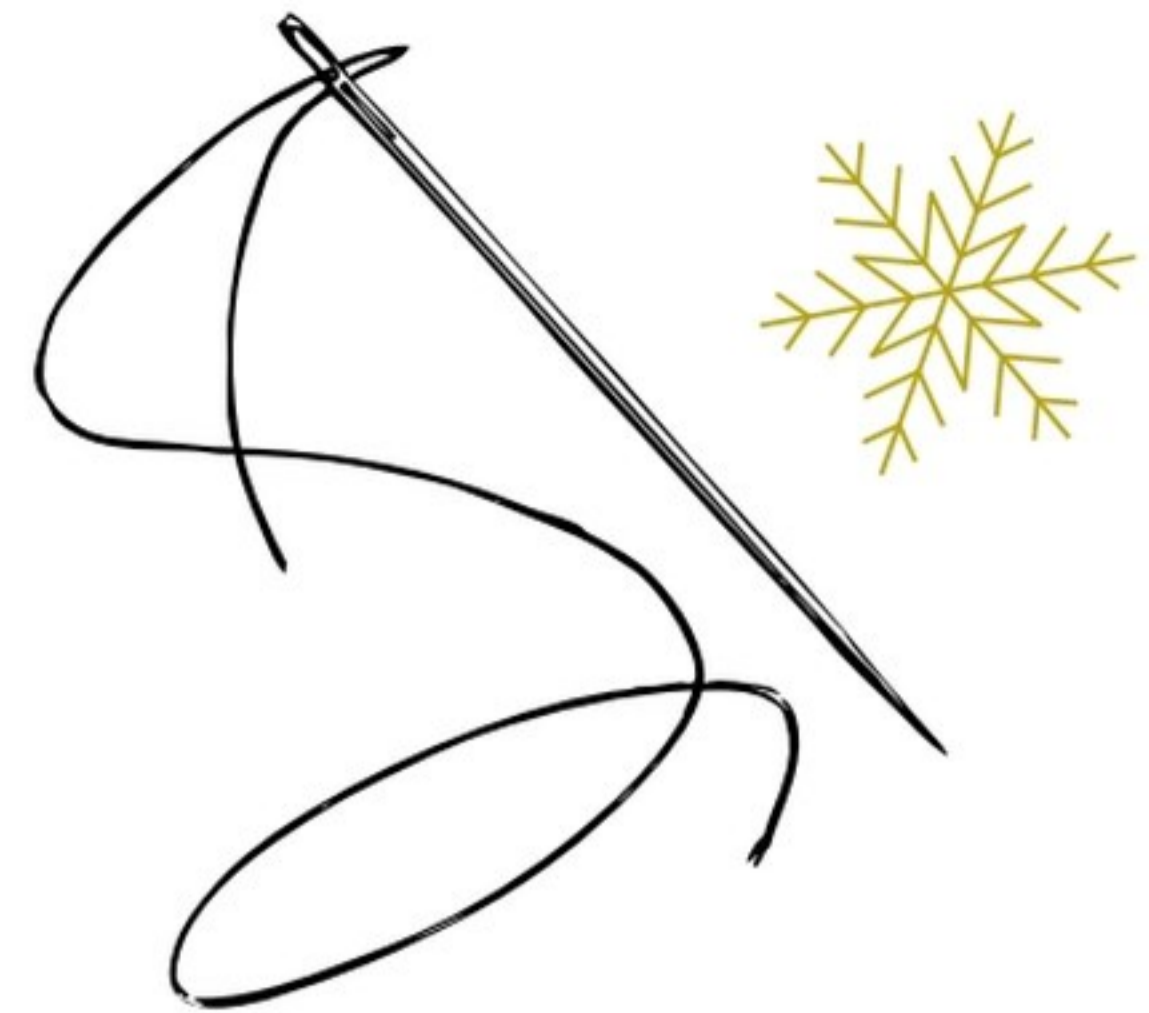

par l'ouverture. Puis refermez celle-ci au point invisible.











ON LES SUIT SUR INSTAGRAM

# Les « gourderies » d'Anne

## Rendre la couture accessible

Un fil qui fronce, une couture qui casse, un tissu cousu à l'envers... Toutes les personnes qui s'essayent à la couture ont déjà été victimes d'une « gourderie », comme les appelle Anne. Sur son compte Instagram « L'Atelier des Gourdes », elle dédramatise les erreurs et livre ses meilleures astuces de prof de couture, dans la joie et la bonne humeur.

Par Élora



### Bonjour Anne ! Comment avez-vous appris à coudre ?

Quand on habitait en Inde avec mon conjoint, j'étais professeur de français dans une école là-bas. Une maman d'élève était styliste, et elle organisait des petits ateliers couture chez elle. J'ai fait mes premiers points à la machine là-bas, et ça a été une révélation. J'ai beaucoup cousu à ses côtés, puis après toute seule, puis la machine s'est un peu emballée ! J'ai quitté progressivement mon métier de professeur. J'ai lancé mon entreprise en 2017, et de 2017 à 2019 j'ai exercé les deux métiers. En 2019, j'ai quitté l'éducation nationale, et depuis je vole de mes propres ailes.

### Vous venez d'un milieu créatif ?

J'ai toujours été très manuelle, à faire des bijoux, des Décopatch, de la peinture, des dessins quand j'étais petite. Mais je ne m'étais jamais intéressée à la couture, ce qui est assez curieux parce que je viens d'une famille où tout le monde coud, même les hommes ! Ma grand-mère maternelle était formatrice

en arts ménagers, donc elle savait coudre de manière professionnelle. Mes frères cousaient leurs cerfs-volants, des déguisements, des trucs comme ça. Même mon mari avait une machine à coudre quand je l'ai rencontré ! Maintenant plus personne ne coud, ils m'amènent tous leurs ourlets, je me suis complètement fait avoir ! (rire)

### Comment vous est venue l'idée d'enseigner la couture ?

Quand j'étais enceinte de mon premier, j'ai commencé à confectionner des accessoires pour enfant, des bavoirs, etc. Je me suis rendu compte que je m'ennuyais beaucoup parce que j'avais peu de contact social. C'est là que j'ai décidé de proposer des cours de couture en présentiel dans mon atelier, à Rodez, et ça a très vite bien marché.

### Pourquoi « L'atelier des Gourdes » ?

Quand j'ai commencé à coudre, mon frère aîné m'a surnommée Barbara Gourde, pour blaguer, en référence à un sketch des Nuls. En réfléchissant à un nom pour mon entreprise,





j'ai trouvé ça bien parce que j'avais envie de proposer une couture qui s'adresserait au plus grand nombre. Je n'aime pas l'idée que la couture soit quelque chose d'élitiste. Il faut dédramatiser les points techniques, les difficultés et ce que j'appelle les « gourderies », c'est-à-dire les moments où l'on se trompe. C'est un loisir, il faut que ça reste un plaisir !

**Quelles sont vos gourderies récurrentes ?**

Des gourderies, il m'en arrive tout le temps ! Ce n'est pas parce qu'on est professionnel(le) qu'on ne se plante plus. Hier, j'ai terminé un sac pour un prototype et je n'avais pas la bonne aiguille... Le tissu était beaucoup trop épais, donc ça n'a pas du tout cousu comme il fallait et j'ai dû recommencer. J'ai déjà thermocollé du mauvais côté, déchiré mon tissu en décousant, brûlé mon tissu en repassant...

**Que s'est-il passé pour vous au début du premier confinement ?**

Au tout début du confinement, une sage-femme cliente de l'atelier m'a demandé si je pouvais fabriquer des masques pour les 30 sages-femmes libérales en Aveyron, qui n'en avaient plus. J'ai lancé un appel à toutes les personnes qui prenaient des cours à l'atelier pour savoir si chacune pouvait en fabriquer un ou deux, en essayant de les guider avec des tutos que je créais. À partir de là, ça a créé un effet boule de neige : les 70 masques demandés ont été cousus quasiment dans la journée, et une grande chaîne de solidarité s'est créée en Aveyron pour distribuer des masques localement à des gens qui continuaient à travailler - des caissières, des taxis, des aides-soignant(e)s... ►

**« Quand j'ai commencé à coudre, mon frère aîné m'a surnommée Barbara Gourde. »**

*Pour la suivre*

 @LAtelierdesGourdes

 @latelierdesgourdes

 www.latelierdesgourdes.fr



*Si vous étiez...*

**UNE SAISON ?**

Le printemps, pour toute l'énergie qui s'en dégage, toutes les fleurs, les couleurs, les odeurs.

**UNE MUSIQUE ?**

*Ain't No Sunshine*, Bill Withers.

**UN ANIMAL ?**

Gaston ! C'est mon chat qui me suit partout à l'atelier. Je serai un chat pour pouvoir faire la sieste sur les tissus et courir après les bobines.

**UN TISSU ?**

Le Liberty, pour ses motifs fleuris et colorés, et la qualité de l'étoffe.

**UNE COULEUR ?**

C'est difficile ! Je pense que ce serait le vert et toutes ses différentes teintes.

**UNE DE VOS CRÉATIONS ?**

Le top simple qui est dans un de mes livres. C'est un haut basique que j'ai reproduit, je crois, cinq fois.

**UN OBJET ?**

Une paire de grands ciseaux dorés, bien lourds et bien affutés.

**UN LIVRE ?**

*L'Odyssée d'Hakim*, de Fabien Toulmé.

**► Votre vidéo du tuto de l'AFNOR a fait 3,5 millions de vues sur YouTube. Pouvez-vous nous raconter ?**

Quand le tuto de l'AFNOR pour fabriquer des masques est sorti, je l'ai étudié et on a tourné une vidéo avec mon mari que j'ai postée sur YouTube. En quelques jours, elle a dépassé le million de vues ! L'AFNOR m'a contactée pour travailler avec eux et essayer de rendre compréhensibles au plus grand nombre leurs préconisations. Ça a beaucoup été repris dans les médias, à la télé et à la radio, et mon compte Instagram a explosé.

**Comment s'est développée votre activité depuis ?**

J'ai une activité qui est de plus en plus ouverte vers l'extérieur, avant c'était très local, maintenant elle est davantage tournée vers le web avec une audience plus grande. J'ai été contactée par plusieurs maisons d'édition suite à la vidéo. J'écris des livres, je donne des cours en présentiel et à distance, et je fais des patrons, des tutos. Mais c'est vraiment dans mon atelier que je m'amuse le plus : quand il y a du monde, qu'on allume les machines.

**Comment gérez-vous vos réseaux sociaux ?**

Mon maître mot, c'est la bonne humeur ! J'essaie de proposer des choses diversifiées, un tuto ou une astuce couture chaque semaine. J'essaie aussi de présenter un petit peu les coulisses de l'atelier : des petites gourderies ou des trucs rigolos qui me sont arrivés. Je repartage également des choses que les Gourdes d'ici et d'ailleurs ont cousu avec mes tutos. Je réponds aux messages tous les matins, et après j'essaie de ne pas revenir dans la messagerie de la journée.

**Quel est votre dernier projet en date ?**

Mon troisième livre, qui s'appelle *Couture Upcycling*, est sorti en septembre. Ce n'est pas quelque chose de très technique. Quand on a mis le doigt dans l'upcycling, les possibilités sont infinies, c'est hyper rapide ! L'idée, c'est d'attraper des vêtements de notre garde-robe qu'on ne met plus, parce qu'on les a trop vus, parce qu'on ne rentre plus dedans, et de leur donner une nouvelle vie. Je propose 10 modèles pour transformer des pièces très classiques, créer des poches, changer des manches, coudre un zip, etc. C'est un livre que j'ai pris beaucoup de plaisir à écrire ! ♦







*Son tuto*

## LES 3 PETITS POCHONS

DE NOËL ★☆☆

Anne vous propose de réaliser trois petits pochons dans des tailles différentes. Si ici, cousus en tissu de Noël, ils peuvent servir d'emballages cadeaux durables, déclinés en lin ou en coton bio ils deviendront des sacs à vrac, réalisés en tissu enduit ils seront des sacs de piscine...

Retrouvez les explications page 14 du cahier explicatif.







- MADE IN AILLEURS -

# L'Angleterre

Moins de 40 kilomètres nous séparent de l'Angleterre, et pourtant des rivalités historiques ont cristallisé les clichés et les différences entre nos deux pays si proches. Il est temps d'en finir avec l'image révolue de la perfide Albion, et de partir à la rencontre de nos inspirants voisins d'outre-Manche !

Par Marie

**L'**Angleterre est la nation la plus étendue du Royaume-Uni, sur l'île de Grande-Bretagne. Habitée dès la préhistoire, celle qui s'appelle alors « Bretagne » est l'objet de convoitise de la part de Jules César pendant la guerre des Gaules. Elle est finalement conquise en 43 par l'empereur Claude, et devient romaine. Elle est envahie tout à tour par des peuples saxons, scandinaves, puis normands au XI<sup>e</sup> siècle. La guerre de Cent Ans l'oppose à la France, et elle perd toutes ses possessions continentales. C'est le règne des Tudor qui relève l'Angleterre. Henri VIII institue l'Église anglicane et signe également l'acte par lequel le pays de Galles devient une partie constitutive de l'Angleterre. En 1707, l'Acte d'Union unit les royaumes d'Écosse et l'Angleterre en Grande-Bretagne. En 1800, l'Irlande rejoint le Royaume-Uni. Enfin, en 1921, au terme de la guerre d'indépendance, seule l'Irlande du Nord reste au sein du Royaume-Uni. La culture britannique telle qu'on la connaît est née de l'alliance de ces nations à la fois très proches et très spécifiques.

## La monarchie

On l'aime ou on la déteste, mais elle fait vraiment partie intégrante de la culture anglaise. C'est actuellement la dynastie des Windsor qui règne sur le Royaume-Uni, monarchie parlementaire dans laquelle le

monarque n'a que peu de pouvoir politique. Il désigne cependant le Premier ministre, il approuve les lois, il est le chef de l'Église anglicane et il a un vrai pouvoir représentatif. La famille royale fait partie du quotidien des Britanniques. Les boutiques regorgent d'objets kitschissimes à l'effigie de chacun de ses membres. Tabloïds et presse people informent les citoyens de leurs moindres faits et gestes. Quelques mois avant la mort de la reine Elizabeth II, au terme de 70 ans de règne, un sondage YouGov établissait que seuls 27 % des Britanniques étaient favorables à l'abolition de la monarchie. Charles III peut débiter son règne sereinement.

## Voyage

Aujourd'hui, l'Angleterre est une belle destination touristique qui offre un large éventail de découvertes : se perdre dans les musées londoniens, visiter les villes universitaires d'Oxford et de Cambridge, profiter des plages de Cornouailles, assister à un match de foot à Liverpool ou Manchester, se baigner dans les thermes romains de Bath, boire une bière dans un pub, pédaler à Birmingham, faire de la randonnée le long du mur d'Hadrien ou sur les sentiers côtiers, partir à l'assaut de l'un des châteaux forts (hantés ?) du pays, aller saluer Harry Potter dans les studios à Leavesden... Le programme peut s'avérer chargé !

## Gastronomie : un mythe ?

D'un point de vue bien franchouillard, la gastronomie anglaise a plutôt mauvaise presse. Chips au vinaigre, sauce à la menthe, gelée aux fruits, purée de groseilles et Marmite (sorte de pâte à tartiner salée) ne sont pas des légendes, mais la gastronomie anglaise ne se limite pas à cela. S'il est un repas auquel les Anglais sont attachés, c'est leur petit déjeuner, le fameux breakfast. Très riche, il est composé d'œufs au plat ou brouillés, de bacon grillé ou de saucisses, parfois de poisson fumé et de haricots. Pour la touche sucrée, ce sont des toasts, de la marmelade ou encore du porridge. Le tout arrosé de thé, bien sûr. Le fish and chips a, quant à lui, fait le tour ►

## L'ANGLETERRE EN MUSIQUE

La scène musicale anglaise a joué un rôle prépondérant dans le développement du style pop et rock. À partir des années 60, les groupes phares se sont succédé, à commencer par les Beatles et les Rolling Stones, suivis de Led Zeppelin, des Pink Floyd, des Who, de Queen ou d'Oasis.





Vue sur Big Ben à Londres.



► du monde. Ce filet de poisson blanc pané et frit, accompagné de frites et de sauce, est traditionnellement présenté dans une feuille de papier journal à emporter. Pour les becs sucrés, l'Angleterre propose à la carte des crumbles, des sponge cakes, des muffins, des scones au lemon curd, des cakes, des banoffee ou encore des pies (tourtes).

### Tea time

Le thé est devenu une institution depuis le XVII<sup>e</sup> siècle en Angleterre, lorsque Catherine de Bragançe, infante portugaise, épousa le roi d'Angleterre. Elle avait pour habitude de boire du thé à longueur de journée, elle l'introduisit donc à la cour. Le thé séduisit et connut alors rapidement un grand succès populaire. Aujourd'hui, il rythme la journée des Anglais qui peuvent en boire jusqu'à cinq tasses par jour. Le early morning tea est accompagné de biscuits secs. Suit le breakfast tea, qui accompagne un copieux petit déjeuner, et une tasse de thé en fin de matinée permet de patienter jusqu'au repas de midi. Le five o'clock tea est un véritable rituel, instauré au XIX<sup>e</sup> siècle. Il accompagne un bon goûter, en attendant le dîner. On peut l'accommoder de lait, de sucre et de citron, tout en dégustant

scones, buns, muffins et autres délices. Enfin, un dernier thé peut être bu le soir, avant le coucher. Depuis qu'il est devenu une véritable institution, le five o'clock tea a donné naissance à de nombreux objets qui participent désormais à la mise en scène du rituel : tea caddies (boîtes à thé), tea cozies (couvre-théières), boules à thé, théières, services à thé... Le Royaume-Uni importe chaque année plus de 120 000 tonnes de thé par an.

### L'art de la déco

C'est une ambiance incomparable, qui mêle douceur et raffinement. Le shabby chic, littéralement « chic usé », donne priorité aux meubles anciens peints et cernés, et aux objets de récup peints. Romantique à souhait ! Le style cottage, de son côté, s'inspire de la campagne élégante. Les meubles sont assez imposants, et les matières rustiques. La déco anglaise aime les couleurs claires poudrées, telles que le crème, le rose pâle et le vert amande. Quelques détails aux motifs floraux, végétaux ou d'oiseaux bien chargés vont contraster sur un coussin, une tenture, une soucoupe ou un lé de papier peint. Un bouquet de pivoines roses finalisera élégamment le tout.

Quartier de Notting Hill à Londres.



Rituel du tea time



### FIVE O'CLOCK TEA

En Angleterre, le thé est préparé selon un rituel bien établi :

- ◆ Ébouillantez la théière (en porcelaine, de préférence).
- ◆ Dosez une cuillère de thé noir, type Earl Grey, par personne, plus une pour la théière.
- ◆ Versez de l'eau frémissante sur les feuilles.
- ◆ Couvrez et laissez infuser quelques minutes au chaud sous un couvre-théière.
- ◆ Remuez et versez en filtrant avec une passoire à thé.
- ◆ Servez avec du sucre, du lait et du citron.





## LA COUTURE ANGLAISE

Elle s'appelle « french seam » en anglais, ce qui signifie... couture française ! C'est une couture d'assemblage double qui permet de fermer les bords d'une première couture dans une seconde, et ainsi obtenir des finitions esthétiques et solides, à l'endroit comme à l'envers de l'ouvrage.

plutôt en Irlande ou en Écosse. Entièrement réalisée à la main, elle était utilisée pour décorer les vêtements. Fleurs, feuilles, vignes brodées ton sur ton habillent les jours, percés sur un tissu de coton ou de lin. Au XIX<sup>e</sup> siècle, les Anglais adoptent cette tendance qui devient une pièce maîtresse du style victorien. À l'époque, la broderie anglaise rehausse les robes habillées, les vêtements d'enfants. Elle revient sous le feu des projecteurs en 1959, lorsque Brigitte Bardot choisit une robe de vichy rose et broderie anglaise pour son mariage avec Jacques Charrier. Aujourd'hui encore, la broderie anglaise apporte une touche féminine et romantique parfaite. Terre de contrastes, l'Angleterre sait rester élégante en toutes circonstances. So British! ♦

## Tissus anglais

Paradis des couturiers, l'Angleterre a donné naissance à plusieurs étoffes renommées. Le **Liberty** et ses incontournables petites fleurs sont nés en 1884, à Londres. C'était alors une marque et non un motif, créée par Arthur Lasenby Liberty. Ce drapier a créé une cotonnade délicate et soyeuse, dont les motifs fleuris un peu naïfs étaient visibles sur l'endroit et sur l'envers. Il a ouvert une succursale à Paris en 1900, et le succès du motif Liberty fut immédiat. Les couturiers l'intégrèrent rapidement à leurs collections, puis Cacharel imposa définitivement ses petites fleurs sur ses chemisiers. Chaque été, le Liberty réapparaît avec des motifs remis au goût du jour, dessinés par des créateurs. Mais tous les imprimés fleuris ne sont pas Liberty ! Quelques indices permettent d'identifier le vrai : sa fluidité incomparable, son impression quasiment identique à l'endroit et à l'envers, lisière comprise, ses dimensions particulières (entre 136 et 137 cm) et son prix élevé ! Petite excursion chez les voisins : le **tweed** est né en Écosse, dans les campagnes au climat rude. Les paysans ont créé un tissu de laine cardée en sergé, isolant du froid et de l'humidité. Son nom viendrait d'une rivière écossaise, ou d'une mauvaise

retranscription du terme « twill » qui signifie sergé en anglais. Au XIX<sup>e</sup> siècle, le tweed fut adopté par la noblesse anglaise qui acquérait des domaines et s'adonnait à la chasse ou la pêche. Quant aux **tartans**, ces fameux « carreaux écossais », ce sont des tissus de laine, dont les lignes et les carreaux affichent l'appartenance à un clan, parmi les peuples celtes. En dépit de son nom, la **broderie anglaise** ne serait pas née en Angleterre, mais





# L'Angleterre

## MADE IN 100IDÉES

Burberry, Liberty, broderie anglaise... Voici des termes qui nous renvoient inévitablement de l'autre côté de la Manche, en Angleterre. Nous avons opté pour des créations inspirées par l'atmosphère chaleureuse et réconfortante de l'East London.

### LE COUVRE-THÉIÈRE DE PIPPA ★★★

Très utilisé en Angleterre, le couvre-théière est un élément indispensable qui permet de maintenir le thé bien chaud plus longtemps. Délicatement cousu dans un joli tissu Liberty, vous pourrez l'assortir avec votre théière préférée.

Retrouvez les explications page 15 du cahier explicatif.

Cette création  
couture a été réalisée  
avec la machine  
Madam 2, Singer  
[www.singerfrance.com](http://www.singerfrance.com)







## LES ÉTOILES DE LADIES ★★☆

Si vous cherchez à ajouter une touche d'élégance à votre tenue, voici une création couture faite pour vous. Réalisée en jacquard noir et blanc et en fausse fourrure noire, cette étoile réversible s'accordera avec n'importe quelle tenue chic sur laquelle vous la porterez. Pratique, confortable, doux et très chaud, cet accessoire de mode est fait pour vous !

Retrouvez les explications page 16 du cahier explicatif.





## DES CRACKERS À CRAQUER ★★☆☆

Connaissez-vous la tradition *So british* des crackers ? Ce sont des décorations de Noël qui contiennent un petit présent pour les invités, et que l'on pose sur la table du réveillon. Amusants et festifs à souhait, il faut être deux pour ouvrir son cracker, en tirant chacun à une extrémité... Alors le papier se déchire, libérant le cadeau en faisant exploser un petit pétard.

Retrouvez les explications page 20 du cahier explicatif.







## LES BOBS PAS SNOBS ★★★☆

À l'instar de l'ours Paddington, vous allez adorer porter ce bob réversible à carreaux. Il est tendance, chaud et looké. Côté en flanelle gris chiné ou lainage tartan à carreaux : il sera votre couvre-chef fétiche de l'hiver.

Retrouvez les explications page 18 du cahier explicatif.



# Je fabrique MA BOUILLOTE



L'hiver est là, les journées sont courtes. C'est la saison rêvée pour cocooner. À l'heure des frimas et des économies d'énergie, voici la compagne idéale, qui apporte chaleur et réconfort : l'indémoudable bouillote.

Par Marie



**L**e principe de la bouillote a été adopté partout dans le monde depuis la nuit des temps. En témoignent les « pommes » d'or ou d'argent, ou les chauffe-mains en forme de livre du Moyen Âge que l'on remplissait de braises, afin de réchauffer les mains des ecclésiastiques et des fidèles dans des églises glaciales. À la maison, si la bouillote a évolué au fil du temps, son objectif reste le même : réchauffer son lit avant de se glisser entre les draps.

## La bouillote et son temps

Le moine, utilisé dès le XVI<sup>e</sup> siècle, était un récipient métallique plein de cendres chaudes, installé dans une double luge en bois que l'on glissait entre les draps. La structure de bois permettait de ne pas brûler ces derniers. La bassinoire, sorte de casserole de cuivre au bout d'un long manche, contenait également des braises. Bassiner les draps était cependant réservé aux foyers aisés. Moins chère, la briquette de terre cuite vernissée ou encore plus simplement une brique réfractaire préalablement chauffée puis roulée dans un torchon réchauffait efficacement la couche. La bouillote à eau apparaît, semble-t-il, au XVIII<sup>e</sup> siècle, sous la forme d'une bouteille en grès ou en métal : adieu les risques d'incendie, place aux risques d'inondation ! Avec la démocratisation de l'usage du caoutchouc, la bouillote se transforme en poche de caoutchouc souple, fermée par un bouchon à vis, au début

du XX<sup>e</sup> siècle. Cette dernière version existe toujours et n'a guère changé que de couleur ! Plus récemment, la bouillote en gel a fait son apparition. Incarnation de la bouillote moderne, elle se prépare en quelques minutes au micro-ondes. Enfin, les bouillottes sèches règlent définitivement les problèmes de draps brûlés ou mouillés. En tissu, elles sont remplies de graines ou de noyaux qui stockent la chaleur. L'usage du micro-ondes n'est cependant pas sans risque. Il faut donc veiller à chauffer la bouillote progressivement afin d'éviter les brûlures ou la combustion du garnissage.

## La bouillote bien-être et soin

Outre un lit sec et bien douillet, une bouillote chaude peut s'avérer salutaire pour détendre les tensions musculaires, atténuer un torticolis ou un lumbago, calmer une crampe, mais également comme antispasmodique, notamment en cas de règles douloureuses. Elle est à manier avec précaution en cas de problèmes circulatoires et de certaines maladies graves.

Par ailleurs, hormis les antiques bassinoires, toutes les bouillottes, à eau, gel et graines, ont une autre qualité : elles peuvent être utilisées froides. Il suffit de remplir sa bouillote en caoutchouc d'eau fraîche et de quelques glaçons, ou de laisser la bouillote en gel ou sèche au réfrigérateur. Elle rafraîchira agréablement le lit en cas de fortes chaleurs. Appliquée après un choc, elle calme la douleur d'une foulure, limite la formation d'hématomes et évite l'enflure. Pas de doute, la bouillote de mamie a plus d'un tour dans sa poche ! ♦



# Le tuto

**Il vous faut :** 1 coupon de 30 cm sur 61 cm de tissu en coton (ici Liberty Ralston Sunset, cousette.com) ♦ 1 mètre de ruban ou biais doré ♦ x kg de noyaux de cerises ♦ 1 aiguille ♦ Du fil coordonné ♦ Des épingles ♦ 1 stylo effaçable type FriXion

**Avant de commencer, si vous utilisez un biais, pliez-le en 2 et cousez-le sur toute la longueur.**

**1** Sur l'endroit du tissu, tracez une ligne à 12,5 cm d'un des côtés dans la longueur, puis tracez en d'autres tous les 12 cm au stylo FriXion. Reportez les repères sur l'envers.

**2** Placez 50 cm de biais ou ruban à 7-8 cm de chaque petit côté sur l'endroit du tissu (attention à la symétrie) et épinglez.

**3** Pliez le coupon dans la longueur en faisant coïncider les repères. Épinglez le tour en marquant de futures ouvertures, de 3 cm environ, entre chaque trait précédemment tracé.

**4** Cousez les côtés et la longueur en laissant les ouvertures libres (soit 5 en tout).

**5** Retournez le projet sur l'endroit en passant par l'une des ouvertures.

**6** Piquez le projet au point droit en suivant les traits afin de former les poches. Remplissez celles-ci de noyaux de cerises, et refermez discrètement votre bouillote avec une couture main.



À poser sur les épaules, les lombaires ou le ventre.

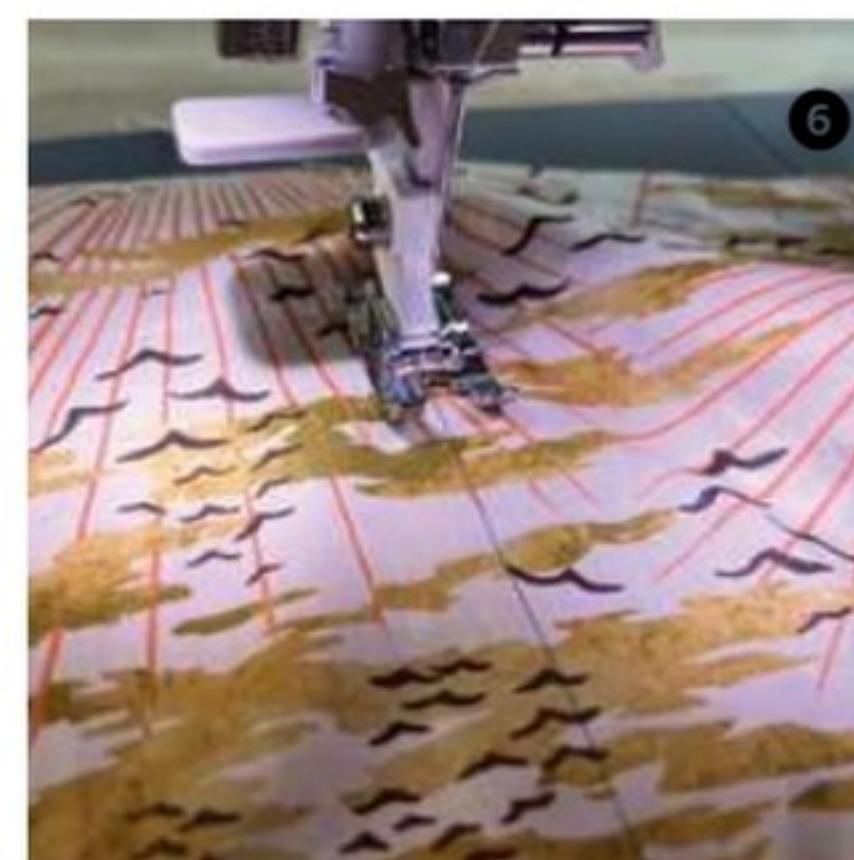
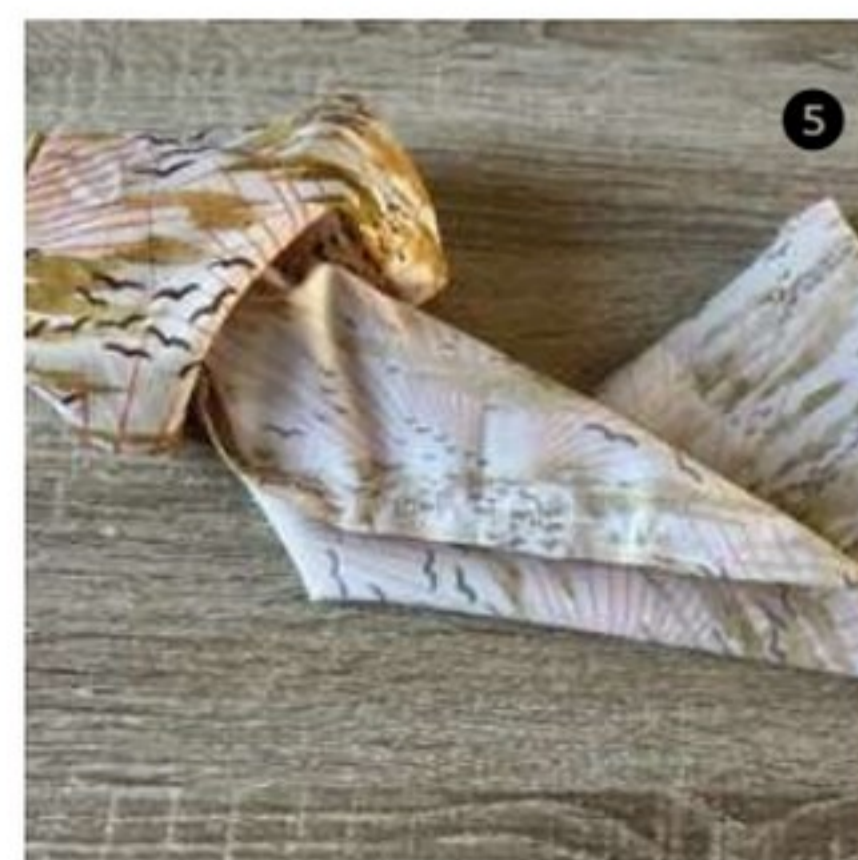
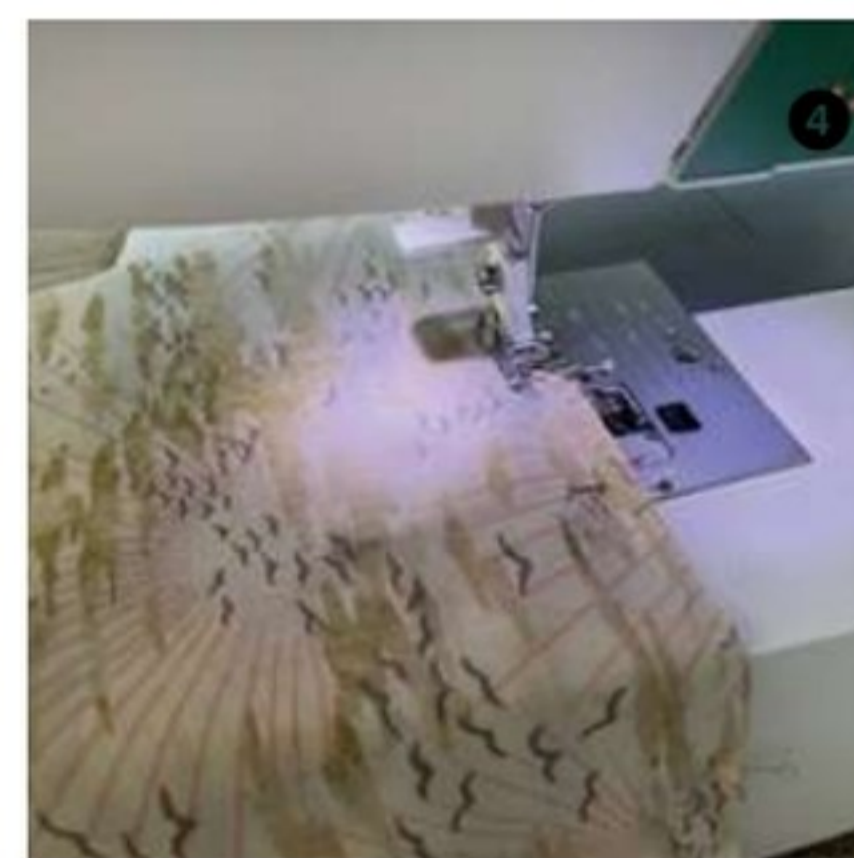

Cette création  
couture a été réalisée  
avec la machine Jade 20,  
Husqvarna Viking  
[www.husqvarnaviking.com](http://www.husqvarnaviking.com)



# LE SAFARI



## DES PETITS

Inconditionnellement, tous les enfants adorent les animaux ! C'est pourquoi nous vous proposons de créer pour eux des projets déco-tricot-brico à l'effigie de leurs compagnons préférés. À la queue leu leu sur une branche, suspendus dans une lampe, brodés ou tricotés, les animaux vont être votre défi créativité !

Par Amélie

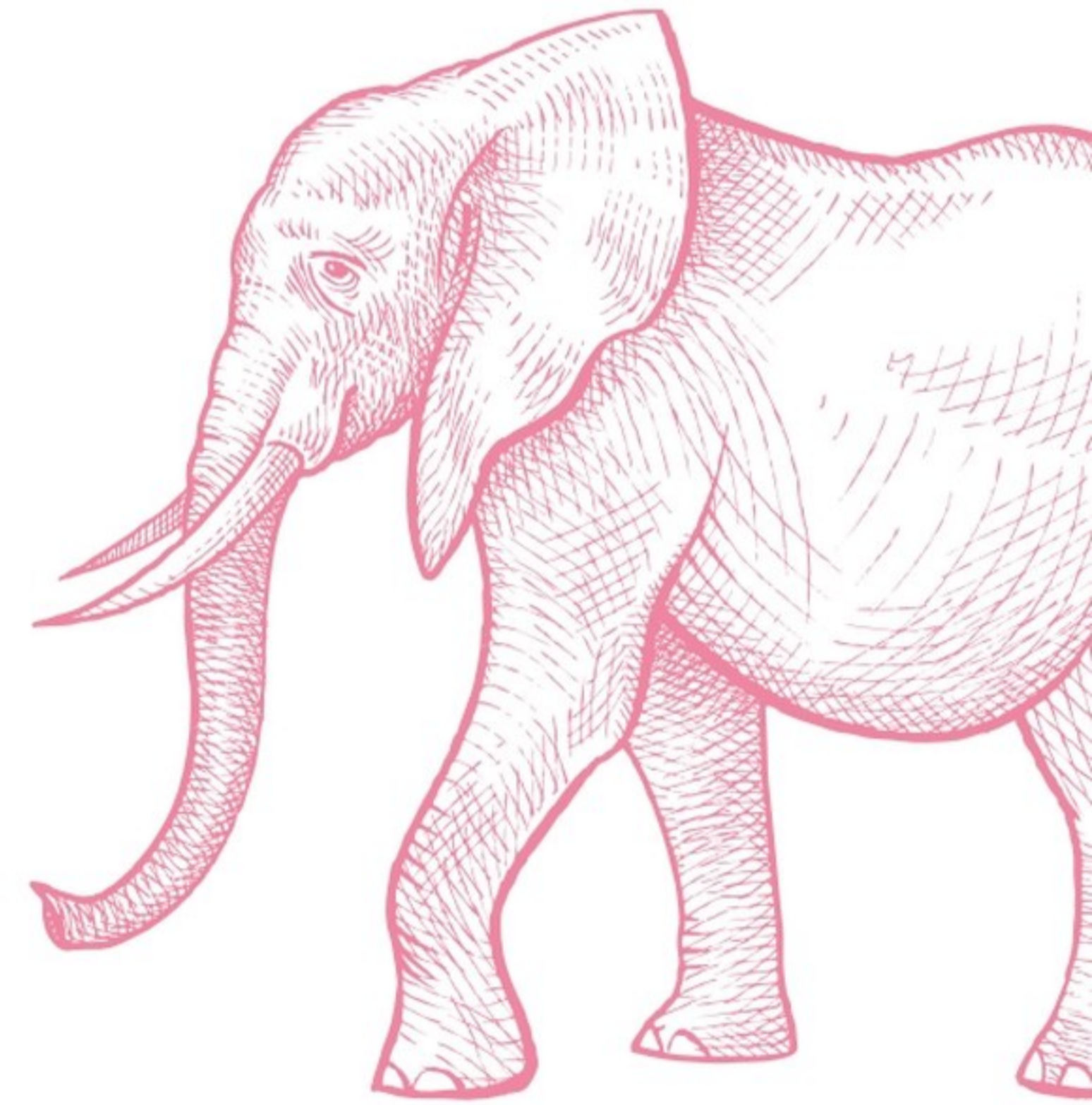

### ILLUMINATION

#### SAUVAGE ★★☆☆

Cette lampe se pose ou se suspend. Diffusant une lumière douce, elle sera parfaite pour décorer la chambre des amoureux de la nature. À vous de choisir quel animal vous ferez reposer sur votre lit de mousse...

Retrouvez les explications page 20 du cahier explicatif.





## SUR MON ARBRE PERCHÉ... ☆☆☆

Une déco toute bête, mais trop chouette ! À installer au-dessus du lit d'un petit aventurier, sur sa commode ou encore une cheminée, cette déco « branchée » est faite d'un simple morceau de bois choisi pour ses ondulations, sur lequel on est venu fixer des animaux en plastique à la colle chaude, préalablement bombés de peinture fluo !





Kit coussin tigre  
en Punch Needle,  
en vente sur  
**100idees.fr**



## LE COUSSIN

TIGGGRRRRE ☆☆☆

Et si vous vous mettiez au Punch Needle pour faire entrer la jungle et ses habitants dans votre intérieur ? C'est ce que nous vous proposons avec ce projet de coussin rehaussé d'un tigre à la bouille sympathique.

Retrouvez les explications page 22 du cahier explicatif.





Kit couverture  
Lama ou  
Koala Katia  
en vente sur  
**100idees.fr**



## LES COUVERTURES KOALA ET LAMA



Ces couvertures sont si douces que vous allez rêver de les tricoter en grand ! En attendant, elles sont réservées aux enfants, qui vont les adorer. Voilà une très belle idée cadeau câlin à glisser sous le sapin !!

Retrouvez les explications page 24 du cahier explicatif.

**Katia**



# 100 IDÉES

## À RÉALISER AVEC LES ENFANTS

LES PETITS TRUCS  
QU'ON ADORE FAIRE  
EN FAMILLE EN  
CE MOMENT

FABRIQUER UN  
CALENDRIER DE  
L'AVENT



ALLUMER DES  
BOUGIES POUR  
DÉCORER LA  
MAISON



APPRENDRE À  
TRICOTER



ALLER AU CINÉMA VOIR  
UN FILM DE NOËL



### Chez le libraire

#### Un calendrier de lecture à dévorer

Voici un calendrier de l'Avent pour savourer 24 moments de câlins et de lecture avec vos plus petits. En effet, chaque jour une fenêtre s'ouvre sur une histoire courte reprenant les classiques du Père Castor.

*Le calendrier de l'Avent du Père Castor*, collectif, éditions Père Castor-Flammarion, octobre 2023



#### Sa première enquête !

Les cadeaux de Noël ont disparu... Votre détective en herbe, même s'il ne sait pas lire, va pour voir mener l'enquête au côté de Sherlock Holmes. À l'aide d'une loupe filtrante, il va jouer et résoudre des énigmes : labyrinthes, 7 différences, coloriages codés... et découvrir qui est le coupable.

*Ma toute première enquête, Les cadeaux ont disparu*, de Laureen Bouyssou, illustration par Patrick Morize, paru aux éditions Larousse Jeunesse, octobre 2023



#### Un album fantastique magnifique

Cet album merveilleusement illustré met en lumière les dragons, ces créatures légendaires et fascinantes qui peuplent la terre, l'eau et le ciel, et crachent du feu pour défendre les biens précieux que sont la vie et la planète.

*Les Dragons*, de Cécile Roumigière, illustration par Yvan Duque, paru aux éditions Albin Michel Jeunesse, octobre 2023





# RECETTE DE FÊTES



## Les sucettes meringuées

Préparation : 20 min / Débutant

Pour 10 sucettes : 2 blancs d'œufs • 60 g de sucre • 60 g de sucre glace • des bâtons de sucette

Sépare les blancs des jaunes d'œufs. Avec l'aide d'un adulte, monte les blancs en neige dans un saladier avec un fouet électrique. Quand ils commencent à blanchir, ajoute le sucre et le sucre glace en trois fois, sans cesser de fouetter pendant 10 minutes. La meringue est prête lorsqu'elle forme un joli bec d'oiseau au bout du fouet. Préchauffe le four à 90 °C en mode statique. Dispose la préparation dans une poche à douille munie d'une douille dentelée. Place les bâtons de sucette sur un petit point de meringue puis forme les sapins. Tu peux les parsemer de petites billes de sucre, d'étoiles ou de décorations. Enfourne 30 à 45 minutes, selon le four et la taille des sapins.

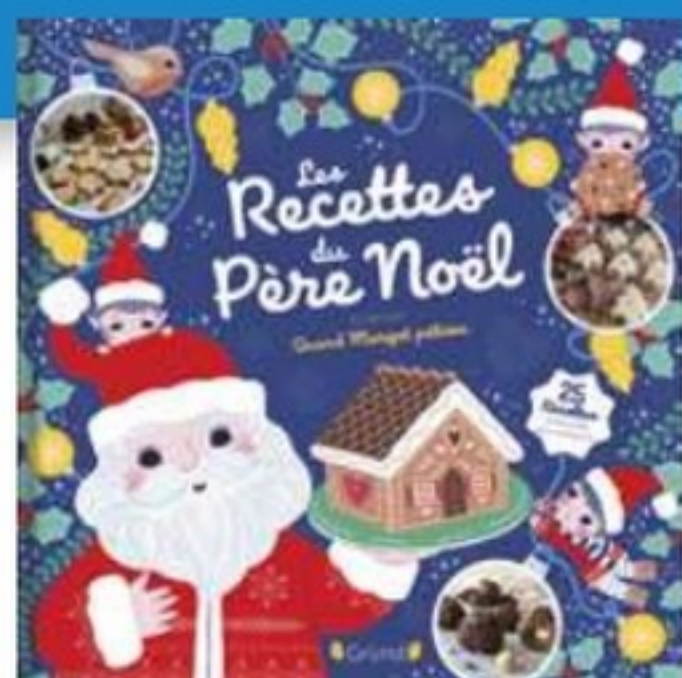

Retrouvez d'autres recettes de Noël dans *Les recettes du Père Noël*, de Quand Margot Pâtisse, Sophie Rohrbach, paru aux éditions Gründ, octobre 2023.

# UN BRICO... POUR DÉCORER LA MAISON

## TON CALENDRIER MAISON

🕒 ●●● 🧺 ●●●

**Il te faut :** 24 boîtes à camembert • 1 pinceau • 3 tubes de colle Sader Répare Tout Instantanée Gel • 1 paire de ciseaux • 1 stylo • de la peinture blanche • des feuilles de papier coloré ou pailleté

- Commence par peindre les 24 boîtes en blanc et laisse bien sécher.
- À l'aide de pochoirs, découpe de jolies formes de Noël dans le papier coloré : étoile, sapin, sucre d'orge...
- Découpe les 24 chiffres dans du papier coloré, puis colle chaque forme de Noël et chaque chiffre directement sur les boîtes grâce à la colle Sader Répare Tout.
- Ensuite, fais le placement des boîtes à plat sur le sol. N'hésite pas à mélanger les chiffres. Puis colle les boîtes entre elles.
- Attends 15 minutes que la colle a bien séché. Fixe le calendrier au mur à l'aide d'un petit clou, puis glisse des petites surprises dans chaque boîte.



## Petit shopping !

### Tapis magique

Voilà un cadeau qui stimule la créativité des enfants : un tapis à colorier XXL livré avec 5 feutres lavables ! La structure est démontable, il suffit donc de laver la toile en coton pour qu'il redevienne tout blanc, prêt à être redécoré !

**Tapis Manutea, Waatea, 65 €**



### Hotte personnalisée

Quelle bonne idée ce sac cadeau en coton, réutilisable à l'infini pour emballer les présents ! Personnalisé au prénom de son destinataire, il pourra aussi servir le reste de l'année pour ranger les affaires de la maison ou des enfants.

**Sac de Noël personnalisé, C-MonEtiquette, 22 €**





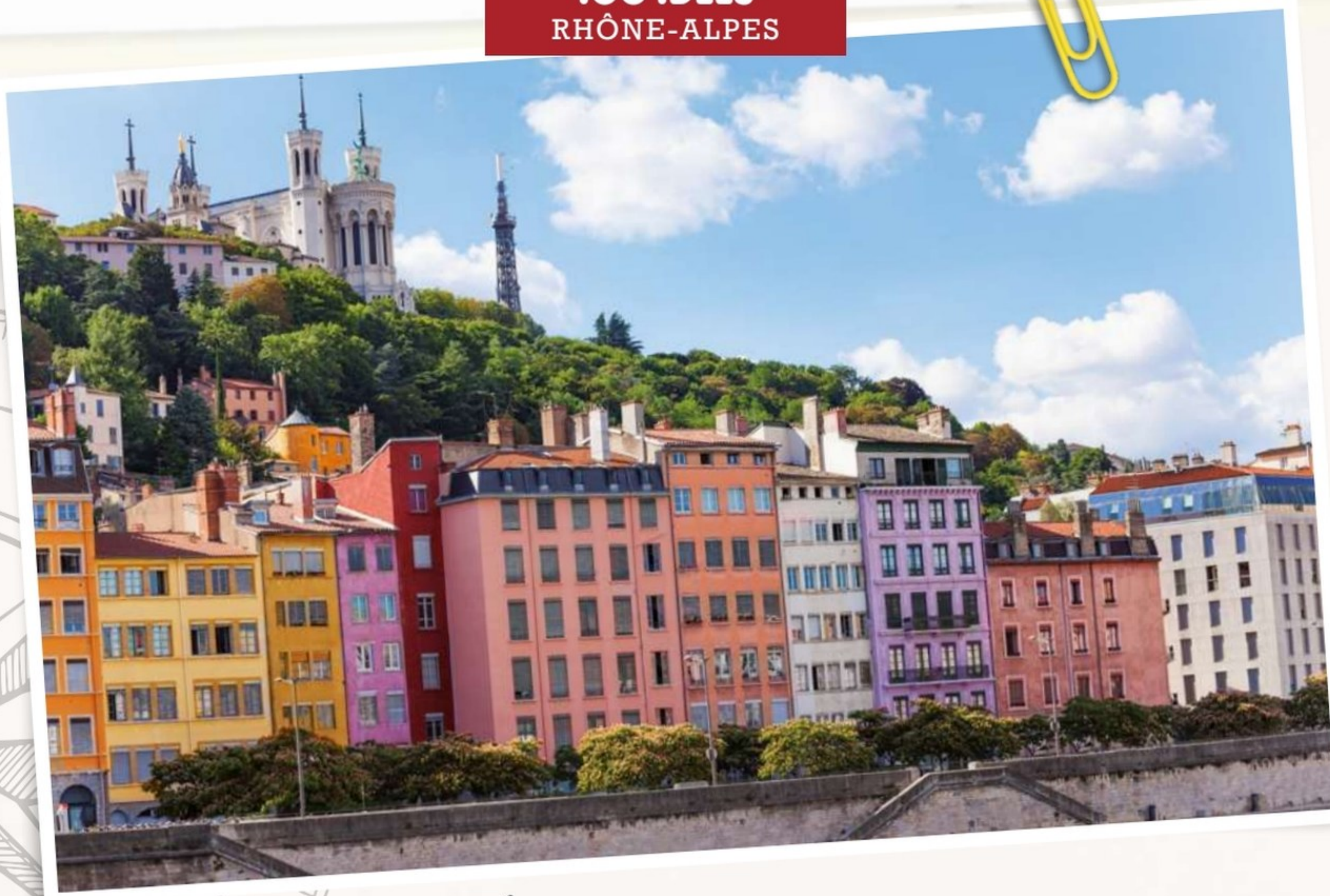

## Balades artisanales à **LYON**

**L**a ville de Lyon s'est modelée sur son territoire, dominé par les collines de Fourvière et de la Croix-Rousse, et traversé par le Rhône et la Saône qui se rejoignent. Carrefour stratégique, à mi-chemin entre mer et montagne, l'ancienne Lugdunum, capitale des Gaules, est ancrée dans l'histoire. À la Renaissance, elle devient une ville commerçante, portée par les soieries. Les canuts, ouvriers de la soie, ont marqué l'identité de la ville. Troisième plus grande ville de France, Lyon a su préserver son cœur. D'abord le Vieux-Lyon, où se concentrent les bouchons, ces petits restaurants traditionnels. L'ancien quartier ouvrier est traversé par des ruelles et traboules pleines de charme. Sur la Presqu'île, on retrouve les grands édifices les plus emblématiques de la ville, notamment l'Hôtel de Ville, l'Opéra ou encore la place des Terreaux, et les grandes enseignes. Au nord se trouve la Croix-Rousse ; l'ancien quartier résidentiel des canuts, avec ses volées d'escaliers, accueille galeries, ateliers, boutiques et salles de concert. Enfin, le quartier dit « Rive Gauche » offre le calme de son emblématique parc de la Tête d'Or. Quel que soit le quartier, Lyon est une ville où il fait bon flâner !

Par Marie

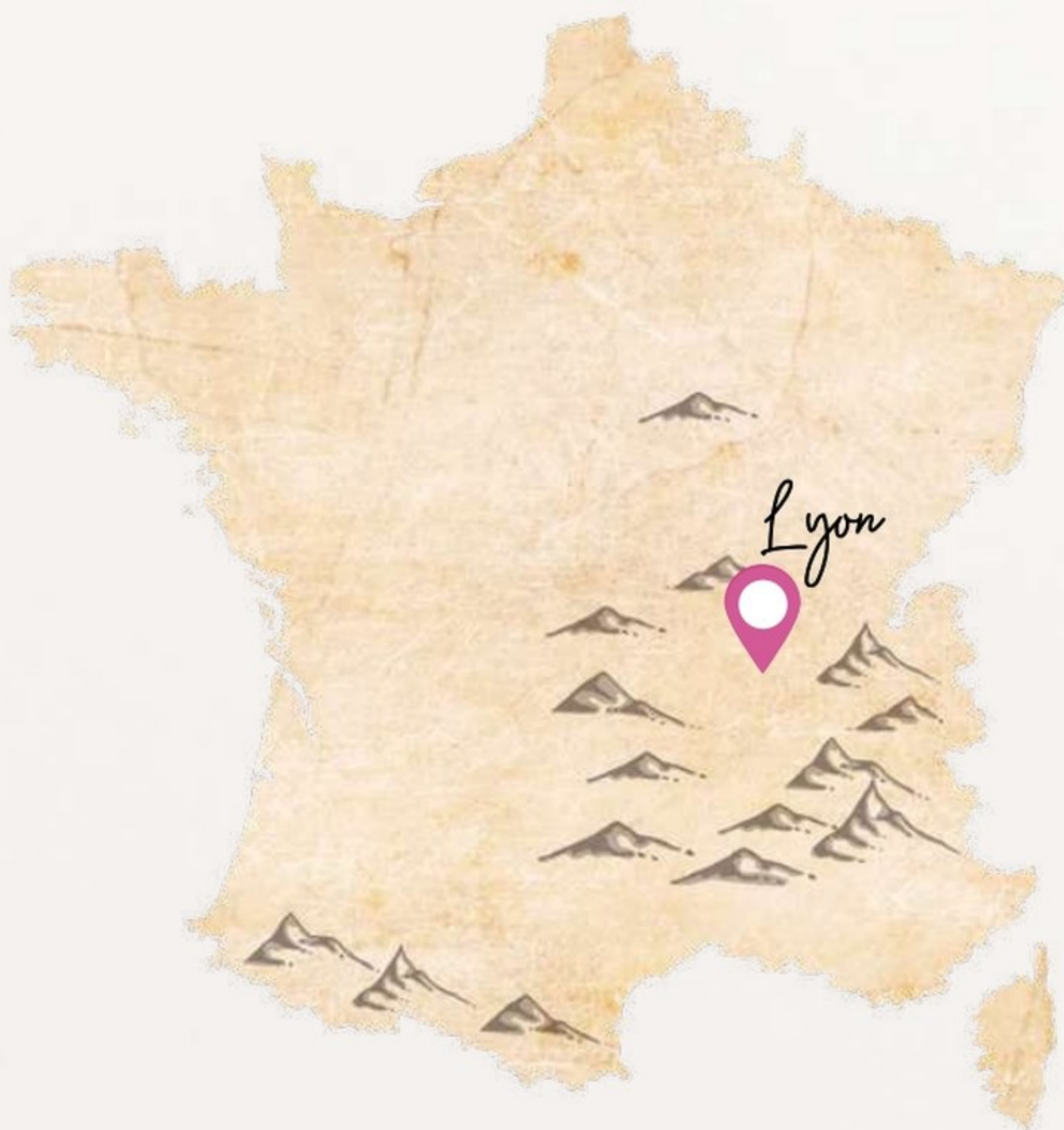



## Seins en majesté

La fibre féministe vibre dans cet atelier, sur les hauteurs de la Croix-Rousse. Dans une autre vie, Pauline travaillait dans le social. Elle imagine la terre comme un exutoire thérapeutique et ressent finalement un véritable coup de cœur pour cette matière. Elle se lance donc, « au culot et sans formation », à son compte. Elle confectionne des tasses décorées de seins, dans du grès blanc ou noir. Des seins de toutes tailles, de toutes formes : « je défends là quelque chose d'un peu politique, je voulais représenter la diversité des corps à travers des objets qui ne soient ni vulgaires ni sexualisés ». La thématique évolue sur des mugs, et plus récemment des vases.

► **Mue Céramique, 2 rue Imbert Collomes**  
[www.mue-ceramique.sumup.link](http://www.mue-ceramique.sumup.link)



## Gastronomie lyonnaise

Lyon sans sa gastronomie ne serait plus tout à fait Lyon. Au menu, pour commencer, de la charcuterie, qu'elle soit rosette, cervelas... Le saucisson brioché et les quenelles de brochet figurent sur toutes les ardoises, aux côtés du tablier de sapeur. La cervelle de canut est un fromage frais assaisonné, servi avec du pain grillé et des pommes de terre. Enfin, qu'elle soit tarte, brioche

ou encore Praluline, la praline rose s'invite inévitablement à l'heure du dessert. Impossible de clore le sujet sans mentionner Paul Bocuse, compagnon de fourneaux des frères Troisgros et chef emblématique, ambassadeur de la cuisine française, connu pour avoir « sorti les chefs de leur cuisine ». Il a notamment donné son nom au grand marché couvert des Halles de Lyon.



## Lyon en lino

Nancéienne de naissance, Lauriane est arrivée à Lyon pour ses études d'architecture. Elle se passionne alors pour la linogravure, dont le principe repose sur la technique du tampon. Dessins, lino, gomme et baren sont ses outils. Elle se qualifie désormais d'« artiste graveuse ». Loin de renier sa formation d'architecte, sa collection principale s'intitule Villes au fil de l'eau. Chaque ville linogravée est vue depuis le fleuve qui la traverse. S'en suivent les quartiers vus du ciel, mais aussi des bouquets, des animaux et même des linogravures abstraites. Maslau propose également des ateliers d'initiation à la linogravure.

► **Maslau, [www.maslau.com](http://www.maslau.com)**



## Vu du ciel

Dans l'exercice de l'architecture, Émilie perd le côté manuel qui lui plaisait pendant ses études, avec l'élaboration de maquettes et les croquis de rue. Alors, elle dessine à la plume son quartier vu du ciel, et son esquisse remporte un franc succès auprès de son entourage. Elle dessine ensuite la Grande-Côte pour une exposition. Elle réalise alors l'intérêt que suscite son travail et décide de se consacrer au dessin. Lyon et ses quartiers, Paris, mais également Chamonix sont croqués, reproduits en divers formats sur papier, carnets, puzzles, magnets, et même carrés de soie ou papier peint. « On propose un souvenir typique et de qualité » explique Émilie, qui compte autant de clients lyonnais pure souche que de touristes de passage.

► **Émilie Etori, 1 rue Marcel Gabriel Rivière**  
[www.emilieettori-illustration.com](http://www.emilieettori-illustration.com)



## Vêtements et coquetteries

Difficile de définir son univers, car Christine se laisse porter par ses envies et son inspiration. Elle achète ses tissus au hasard de ses découvertes, lorsqu'ils lui « parlent », puis elle les stocke jusqu'à ce qu'ils « parlent encore plus » : « Je suis créatrice, bien avant d'être couturière ou styliste ». Les coupes comme les matières sont toujours hyper confortables. Sa petite marque de fabrique, c'est la dentelle, que Christine adore et intègre à toutes ses pièces uniques. Et comme Christine est en perpétuelle ébullition, elle se lance désormais dans le travail du cuir pour des chapeaux féériques.

► **L'Atelier des Coquettes, 13 rue Romarin,**  
**ouverture aléatoire (appeler avant)**  
[www.latelierdescoquettes.com](http://www.latelierdescoquettes.com)



## Royaume de l'upcycling

C'est un lieu unique en son genre. En passant la porte, on entre d'abord dans la petite boutique de créateurs. Les objets à la vente sont variés, mais ils ont un point commun : tous sont upcyclés, nés de matériaux revalorisés tels que cabas en tuyaux d'irrigation tressés, bougies de cire naturelle coulées dans de la vaisselle chinée, vêtements recolorés avec des teintures végétales, accessoires en chutes de

wax, tricots en fin de pelote, bijoux en chutes de cuir ou encore vaisselle en bouteilles de verre. Lieu de vie et de travail, il accueille également des ateliers de couture, broderie, tricot et bricolage, et met à disposition une outillthèque et une matériauthèque. Un lieu qui veut du bien à la planète !

► **L'atelier des Nouveaux Designs, 49 rue Smith**  
[www.nouveauxdesigns.fr](http://www.nouveauxdesigns.fr)







### Tony Garnier, l'urbaniste

Architecte lyonnais, il a marqué la ville de son empreinte, obtenant de grands chantiers du maire de l'époque, Édouard Herriot. Formé à l'école technique de la Martinière de Lyon, puis aux Beaux-arts de Paris, Tony Garnier participe à de nombreux concours architecturaux. Il travaille longuement sur son projet de Cité industrielle. Visionnaire, il promeut une nouvelle vision de la ville. Il réalise entre autres la

vacherie du parc de la Tête d'Or, les abattoirs de la Mouche (qui portent aujourd'hui son nom, devenus la salle de spectacle Halle Tony Garnier), l'hôpital de Grange-Blanche, le quartier des États-Unis et le stade de Gerland. Le musée urbain en plein air Tony Garnier et son appartement témoin de 1930 permettent de découvrir l'œuvre de ce précurseur de l'urbanisme.

► 4 rue des Serpollières  
[www.museurbaintonygarnier.com](http://www.museurbaintonygarnier.com)



### Froufrous soyeux

En passant la porte, les couleurs sautent aux yeux. Foulards, colliers, écharpes, étoles rivalisent de gaieté et de gonflant. Sophie travaille la soie, à partir de tissu blanc ou écru.

Elle coupe, coud puis transforme dans son atelier. Certaines pièces sont simplement teintées. D'autres sont plissées à la main avant la teinture en s'inspirant de la technique japonaise du shibori. Sophie peut ainsi jouer avec les couleurs, superposer les bains ou préserver des zones de la teinture. Elle obtient alors des pièces magnifiquement gaufrées, flamboyantes, uniques.

► Sophie Guyot, objets textiles, 8 rue Saint-Polycarpe  
[www.sophieguyot.com](http://www.sophieguyot.com)

### Pièces uniques pour toutes

L'histoire de cette boutique-boudoir, c'est une histoire d'amitié et de passion partagée qui dure depuis 27 ans. Mina et Mö sont deux stylistes. Chacune a sa marque et sa touche personnelle. Mais c'est ensemble qu'elles travaillent. Pour elles, toutes les matières sont dignes d'être travaillées. Elles aiment jouer sur les associations et les superpositions. Sur les portants, les vêtements n'ont pas de taille ; les pièces uniques sont pensées « sans contrainte », pour tous les âges et toutes les silhouettes. Les deux stylistes font volontiers découvrir leur univers, et peuvent privatiser leur boutique à la demande, « le temps de ralentir le temps ».

► Chez les filles, 21 bis rue Sergent Blandan  
Ouvertures éphémères ou sur RV





## Bijoux-paysages

Virginie est ébéniste. Amoureuse des boucles d'oreilles, elle monte sa petite entreprise de bijoux en bois peint en 2020. Boucles d'oreilles, colliers et pin's sont découpés à la scie à chantourner dans du contreplaqué de bouleau aviation très fin. Virginie les peint ensuite à l'acrylique. « J'aime par-dessus tout la couleur ». Elle a développé une collection enfant et des accessoires « pour faire rire » : des boucles d'oreilles bretonnes (une marinière d'un côté, une botte jaune de l'autre), des poireaux, des marguerites... Mais elle garde une préférence pour sa première collection, qui reste son best-seller, avec des paysages de montagne dans de doux camaïeux. Virginie organise également des ateliers, pour fabriquer son propre bijou.

► **Graines de soleil, boutique Folies Douces,**  
75 montée de la Grande Côte  
@grainesdesoleil



## Jeux de verre et de lumière

En couple dans la vie comme à l'atelier, Julien et Stéphanie jouent avec les couleurs, le verre et la lumière dans leur petit atelier. Maîtres verriers, ils créent sur commande et restaurent les vitraux, les luminaires de type lampes Tiffany, avec des sertissages au plomb ou au cuivre. Alors que la crise de la vache folle sévit en Europe, Julien s'amuse à faire une drôle de vache en verre, qui n'était pas destinée à la vente. Celle-ci remporte un tel succès que, depuis, le couple a élargi son bestiaire d'animaux rigolos. Il crée également des objets décoratifs : miroirs, porte-photos, vases... L'atelier propose des cours et des stages.

► **Vitrail Saint-Jean l'art-elier, 23 rue du Bœuf**  
[www.lartelier-vitrail.com](http://www.lartelier-vitrail.com)



## Lyon et son habit de lumière

La fête des Lumières trouve son origine au XIX<sup>e</sup> siècle. Alors que Lyon doit inaugurer la statue dorée de la Vierge de Fourvière, des inondations obligent à reporter la cérémonie, initialement prévue en septembre. En décembre, de fortes intempéries menacent une nouvelle fois d'annuler la fête. Et pourtant, contre toute attente, le ciel se dégage. Spontanément, les Lyonnais allument des bougies aux fenêtres et balcons, suivis par les autorités religieuses. La

tradition se perpétue depuis. Chaque année, les Lyonnais allument des lumignons sur leurs fenêtres et parcourent la ville illuminée. La mise en beauté concerne les bâtiments publics, places, voies de circulation, et même les collines et fleuves. Balade aux flambeaux et spectacles son et lumière enrichissent désormais la fête qui dure quatre jours. La fête des Lumières 2023 se tiendra du 7 au 10 décembre.

► [www.fetedeslumieres.lyon.fr](http://www.fetedeslumieres.lyon.fr)





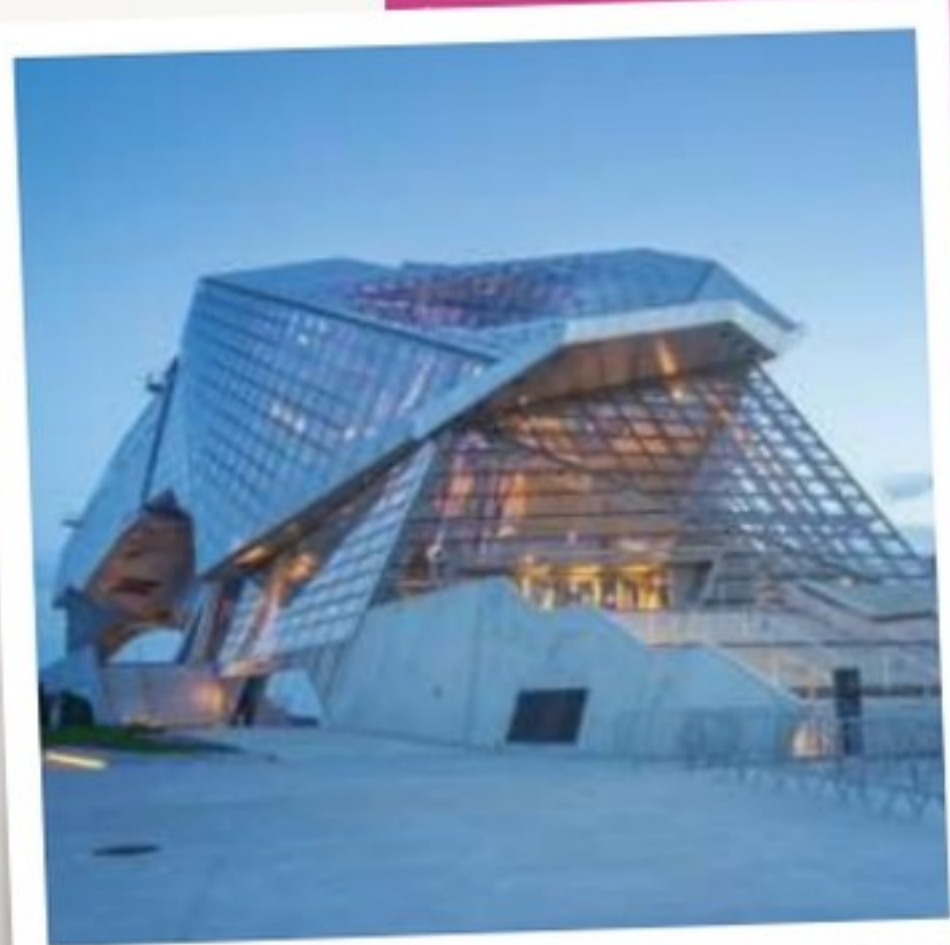

## Musée des Confluences

Grandiose vaisseau de verre et de métal, le musée des Confluences occupe l'extrémité de la presqu'île de Lyon, où se rejoignent Rhône et Saône. Inauguré en 2014, il a, entre autres, hérité de collections de divers musées qui avaient fermé, tel le musée Guimet. Il offre un voyage à travers le temps, les continents, les

sciences, les sociétés, pour mieux comprendre la Terre et l'humanité. L'une de ses pièces maîtresses est le mammouth de Choulans. Le squelette de l'animal a été retrouvé en excellent état tout près du musée actuel, en 1859.

► 86 quai Perrache  
[www.museedesconfluences.fr](http://www.museedesconfluences.fr)

## Singulières et complémentaires

Lafabriq est un concept original, qui se distingue des boutiques de créateurs habituelles, car ici les cinq créatrices travaillent et tiennent la boutique ensemble, en un seul et même lieu, et ce depuis dix ans. Elles sont sœurs et amies. Leurs dessins, bijoux en métal, en porcelaine, en feutrine et en pâte polymère se mêlent sur les présentoirs. Au centre de la pièce, chaque créatrice dispose de son espace de travail. Le lieu est convivial, et permet aux clients de passage de voir chacune à l'œuvre et d'échanger. De belles rencontres !

► Lafabriq, 106 montée de la Grande Côte  
[www.lafabriq.fr](http://www.lafabriq.fr)



## Petite histoire des canuts

La soie est un tissu à la fois doux et isolant, ce qui la rend agréable à porter été comme hiver. La technique de fabrication du fil de soie à partir du cocon du bombyx est découverte en Chine au II<sup>e</sup> siècle. C'est le roi Louis XI qui décide de produire la soie en France, mais c'est sous le règne de François I<sup>er</sup> que la fabrication lyonnaise prend son essor, car l'emplacement de la ville est stratégique pour l'exportation vers l'Italie. En 1540, Lyon obtient le monopole de l'importation en France de soies grèges. Plus de 10 000 personnes travaillent alors dans la filière, et en 1788 leur nombre est estimé à 28 000. La production atteint son apogée alors que la soie lyonnaise est portée à la cour. Elle se poursuit au XIX<sup>e</sup> siècle, et est même augmentée par la

création du métier à tisser Jacquard. Lyon devient la capitale mondiale de la soie. Mais les conditions de travail des ouvriers se dégradent... En 1831, les canuts (leur surnom pourrait venir du mot « canette ») manifestent et s'emparent des quartiers de la Croix-Rousse et de la Presqu'île, repris par l'armée. En 1834 commence une grève générale. La révolte est matée au prix de 300 morts. Au XX<sup>e</sup> siècle, alors que l'industrie textile périclité, la soie trouve place dans la haute couture et le luxe avec l'arrivée de nouveaux fils. Aujourd'hui, la tradition n'est perpétuée que par une poignée d'artisans.





# LES ANCÊTRES SONT DE LA FÊTE

Voici une déclinaison créative qui met vos aïeux à l'honneur à l'occasion des fêtes de fin d'année. Il vous suffira de retrouver vos photos anciennes en noir et blanc ou sépia, qui dorment dans les albums de famille ou hantent les cadres anciens du grenier. Prêts à les sortir de leur écrin pour les sublimer et les exposer à nouveau ?

Par Amélie

## OÙ TROUVER DES PHOTOS ANCIENNES ?

Il va de soi, dans vos albums de famille... Après, si cela vous fait mal au cœur de découper ou transformer la seule et unique photo du pépé ou de votre bisaïeul, vous pouvez les photocopier ou prendre de vieilles photos anciennes qui ne vous appartiennent pas en les achetant dans les ressourceries.

## UNE BRANCHE GÉNÉALOGIQUE



Des emporte-pièces aux formes basiques en carton ont été utilisés pour détailler puis découper des photos anciennes. Affublé d'une clochette et d'un morceau de ficelle bicolore, chaque petit cadre a ensuite été fixé à un bouquet de branches sèches. Adorable non ?







## LE SOUVENIR EST DANS L'ASSIETTE ★★☆☆

Pour créer ce service atypique, vous aurez besoin de vieilles assiettes chinées et choisies pour leur design et leur finesse. Mesurez le diamètre du centre de chaque assiette, et reportez cette largeur sur vos photos. Découpez celles-ci et appliquez-les à la colle blanche. Laissez sécher, puis décorez vos assiettes de gommettes noires. Vous pourrez les utiliser en déco sur votre table de fête ou les accrocher au mur avec des supports adaptés.



## LE MÉMORABLE SAPIN ★☆☆

Vous allez adorer élaborer ce décor de Noël à partir de vos photos de famille, car elles ne seront ni découpées ni transformées, mais simplement appliquées sur le mur en reprenant la forme d'un sapin. Ensuite, fixez un simple ruban de satin et quelques grelots par-dessus, à l'aide de trois pointes, pour marquer le design du sapin.





## MA FAMILLE SOUS CLOCHE



Et si vous sublimiez les photos de vos grands-parents en les mettant en vitrine et en leur créant un écrin de douceur ? C'est l'objet de cette création poétique et romantique à souhait.

Retrouvez les explications page 9 du cahier explicatif.





## LA ROBE CHLOÉ DE MÉLANIE ★★☆☆

Cette robe est une création couture Super Bison pour les débutantes. Son esprit 2 en 1 vous permet de mixer les matières et les imprimés, et de décliner ce modèle à l'infini ! Nous avons opté pour un tissu maille marine et un chambray incrusté d'étoiles argentées : top pour Noël !



**Il vous faut :** Du tissu Super Bison, voir métrage ci-après

**Pour la jupe :** tissu chambray bleu brut constellation argent, Super Bison

**Pour le haut :** tissu maille fine bleu marine, Super Bison

**1 L'assemblage des épaules :** prenez le devant (1) et le dos (2). Épinglez les épaules endroit contre endroit. Piquez ou surjetez directement. Couchez la couture vers le dos.

**2 L'assemblage des manches :** prenez les deux manches longues (3). Positionnez-les endroit contre endroit sur les emmanchures devant et dos, épinglez. Piquez au point stretch ou surjetez directement. Pliez les manches en deux pour épingler les épaules et les dessous de bras (endroit contre endroit). Continuez en épinglant les côtés du devant (1) et du dos (2). Piquez ou surjetez directement.

**3 L'encolure :** prenez la bande d'encolure (4). Pliez-la en deux, endroit contre endroit, et assemblez le petit côté. Pliez la bande d'encolure (4) en deux et marquez le pli au fer. Placez des épingles comme repères sur les milieux devant et dos, et au niveau des épaules. Épinglez puis assemblez endroit contre endroit la bande d'encolure (4) sur l'encolure du T-shirt

en faisant correspondre vos crans et repères. Repassez et, si vous le souhaitez, vous pouvez réaliser une surpiqûre à 2 mm du bord de la couture sur l'endroit.

**4 Préparation de la jupe :** prenez les bas devant et dos (5). Froncez les 2 panneaux selon les longueurs suivantes : 46 > 57 cm / 48 > 60 cm / 50 > 63 cm / 52 > 66 cm. Repassez les fronces avec de la vapeur. Épinglez ensuite les côtés des bas devant et dos (5) endroit contre endroit. Piquez puis surfilez.

**5 Assemblage de la robe :** épinglez la jupe ainsi obtenue sur le bas du T-shirt, endroit contre endroit. Piquez puis surfilez. Mettez la robe sur l'endroit et faites un repli de 2 cm sur le bas du T-shirt afin de recouvrir la couture d'assemblage. Épinglez. Piquez avec une aiguille double à 1 cm du bord du pli afin de maintenir toutes les épaisseurs ensemble.

**6 Les ourlets :** essayez la robe pour vérifier la longueur des manches et de la jupe selon votre stature. Faites un repli de 2 cm sur le bas de manches, et réalisez une piqûre à l'aiguille double tout du long ou avec un point stretch. Surfilez le bas de la robe. Réalisez ensuite un repli de 2 cm en bas de la robe (5) au fer à repasser, et piquez tout du long au point droit.

Téléchargez gratuitement votre patron CHLOÉ, de Super Bison, en flashant le QR code ci-contre. (Attention, téléchargement valide uniquement jusqu'au 31 décembre 2023 minuit.)

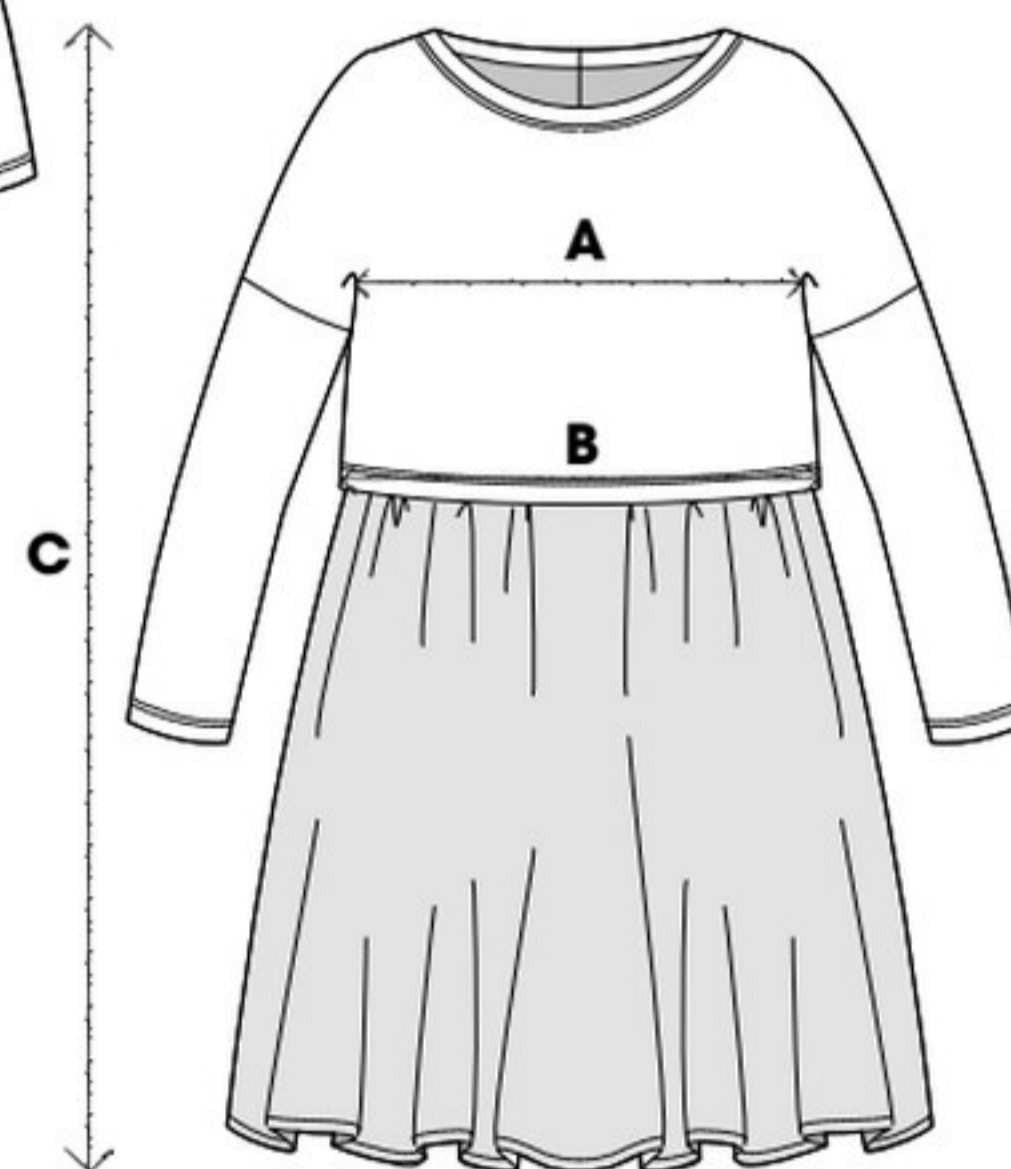
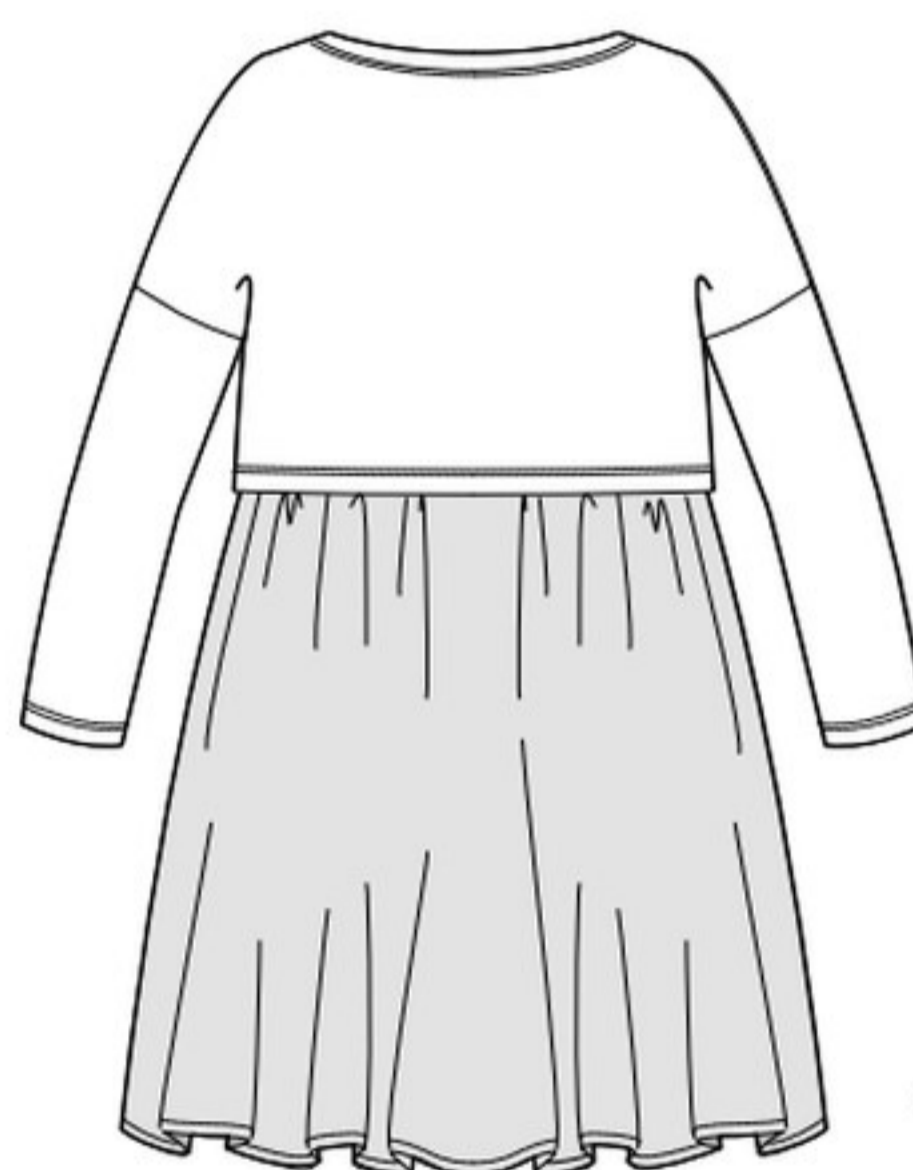

### TISSUS et fournitures (en m)

Tailles	46	48	50	52
Jersey haut de robe	1,40	1,50	1,50	1,50
Tissus bas de robe	1,30	1,40	1,30	1,30

### Mesure du vêtement fini en cm

	Tailles	46	48	50	52
A	1/2 tour de poitrine	55	58	61	64
B	1/2 tour de taille	55	58	61	64
C	Hauteur totale du T-shirt	55,5	57	58,5	60
C	Hauteur totale de la robe	98	100	102	104



*l'info taille*

Cette robe est proposée en tailles 46 à 52.

Le modèle de notre photo porte du 52.

Mélanie porte un bandeau articulé PPMC.





# Nos idées zéro déchet



## LES ESSUIE-TOUT EN TISSU

Par Sofia

L'essuie-tout, communément appelé « Sopalín » en référence à la marque populaire qui a commercialisé ce papier linge en 1946, est un incontournable de notre vie quotidienne. Polyvalent et pratique, il a trouvé sa place dans nos cuisines, que ce soit pour nettoyer des déversements inopinés, sécher nos mains rapidement ou encore suppléer à d'autres tâches ménagères, l'essuie-tout est devenu un élément essentiel de notre routine. Cependant, derrière sa commodité apparente se cachent des enjeux environnementaux et économiques auxquels il est essentiel de réfléchir.

### DÉCHIRER POUR JETER...

Selon une étude d'impact de 2016 de l'Agence de la transition écologique, la consommation moyenne d'essuie-tout par individu s'élève à 2 kilos par an ! Bien que pratique, l'utilisation à tout va des essuie-tout a des conséquences néfastes pour la planète. La déforestation pour commencer, mais aussi le processus de blanchiment intensif qui nécessite de nombreux produits chimiques nocifs pour l'environnement, enfin, ces produits étant jetables, ils génèrent une quantité importante de déchets, aggravant

ainsi notre problème de gestion de ces derniers. À cela s'ajoute le fait que l'essuie-tout ne peut pas être recyclé efficacement en raison de sa tendance à devenir trop fragile ou trop humide après utilisation. Pour préserver notre environnement, il est donc essentiel d'explorer des alternatives durables.

### RÉDUISEZ, RÉUTILISEZ : LA DURABILITÉ À PORTEE DE MAIN

Créer ses propres essuie-tout en tissu est une excellente manière de lutter contre ce gaspillage du quotidien. La fabrication de feuilles d'essuie-tout en tissu réutilisables à l'infini requiert peu de ressources. Il vous faudra seulement : un mini coupon de tissu absorbant, un coupon de tissu de coton, une boîte de boutons-pression en résine et une pince pour poser les pressions. Sa confection est rapide et relativement simple, avec la possibilité



de découper jusqu'à cinq essuie-tout dans un seul mini coupon, ce qui en fait une alternative pratique et respectueuse de l'environnement.

### L'ESSUIE-TOUT PAPIER EN CHIFFRES

# 3

C'est le nombre de rouleaux de papier essuie-tout consommés en moyenne, par foyer et par semaine !

# 34

C'est le nombre de kilos de matière à recycler par foyer dû aux seules feuilles d'essuie-tout.

# 104

en euros... C'est la dépense par an liée à l'achat d'essuie-tout.

# 134

C'est le nombre de déchets, en tonnes, produits par les essuie-tout, et ce rien que pour la France.



## LES PLUS

- 1 Comme tous les articles zéro déchet en tissu, ils sont lavables à la main ou en machine, garantissant ainsi leur durabilité.
- 2 Contrairement à leur homologue en papier, ils ne se dégradent pas au contact de l'eau et sont réutilisables infiniment, ce qui en fait une option écologique.
- 3 Les tissus en coton sont résistants et peuvent durer des années s'ils sont entretenus correctement.
- 4 Ils sont économiques : une fois que vous avez investi dans du tissu de qualité, plus de dépenses.
- 5 Créer vos essuie-tout en tissu vous permet de personnaliser leur design pour qu'ils s'intègrent parfaitement dans votre intérieur. Choisissez les couleurs et les motifs qui correspondent à votre style et à vos besoins !
- 6 C'est une façon intelligente de recycler vos chutes de tissu.

## LE MOINS

- 1 Il faut penser à laver ses essuie-tout en tissu de temps en temps.



## Le tuto



### MES FEUILLES D'ESSUIE-TOUT EN TISSU ★☆☆



#### Pour le réaliser, il faut :

- Du tissu absorbant : nid d'abeille, éponge, bambou, lin...
- Du tissu en coton imprimé
- Des épingles
- 4 pressions par feuille
- Une pince à pressions

#### Réalisation

1. Coupez autant de carrés de 24 cm dans le tissu absorbant que dans le coton imprimé.
2. Épinglez chaque carré de tissu absorbant avec un

carré de coton imprimé, endroit contre endroit. Faites une couture tout autour à 1 cm du bord, en laissant une ouverture de 10 cm pour retourner chaque feuille.

3. Dégagez les angles, puis retournez chaque feuille sur l'endroit. Fermez l'ouverture avec un point invisible.

4. À l'aide d'une pince à œillets, posez les pressions à l'emplacement des repères. Il y en a 4 par feuille.

*Carré de 24 cm de côté à découper :  
dans le tissu coton  
dans le tissu absorbant*

*Pression 1-4 (dans chaque angle)*







# UN NOËL gourmand et créatif

Pour changer de la sempiternelle bûche fourrée à la crème au beurre ou à la crème pâtissière, voici une sélection de desserts gourmands et faciles à orchestrer pour mettre une touche de créativité et de fantaisie sur votre table de fêtes à la fin du repas . À vos tabliers !

Par Amélie





# Layer cake bonshommes de pain d'épices

PRÉPARATION : 1 H 30 | CUISSON : 30 MIN | POUR 8/10 PERSONNES | REPOS : 1 H

## Il vous faudra :

**Pour les gâteaux en pain d'épices :** 200 g de farine ♦ ½ paquet de levure chimique (5 g) ♦ 90 g de sucre roux ♦ 1 c. à café de mélange d'épices pour pain d'épices ♦ 175 g de miel ♦ 10 cl d'eau ♦ 140 g de beurre

**Pour la crème au beurre :** 200 g de beurre doux très mou ♦ 200 g de sucre en poudre ♦ 5 cl d'eau ♦ 2 œufs ♦ 40 g de jaunes d'œufs (2 ou 3 jaunes) ♦ 1 c. à café de mélange d'épices pour pain d'épices

**Pour les bonshommes en pain d'épices :** 70 g de beurre doux ♦ 70 g de sucre ♦ 100 g de miel d'acacia ♦ 1 œuf moyen ♦ 2 c. à café de mélange d'épices à pain d'épices ♦ 300 g de farine ♦ 1 c. à café de levure chimique ♦ 60 g de sucre glace ♦ 10 g de blanc d'œuf

**Pour le décor :** 40 g d'oranges confites en dés ♦ 30 g de sucre glace ♦ 1 branche de romarin ♦ Une dizaine de graines de grenade ♦ Une dizaine de biscuits bonshommes

**Les gâteaux en pain d'épices :** dans un bol, mélangez la farine, la levure, le sucre et les épices. Dans une casserole, faites chauffer à feu doux le miel, l'eau et le beurre, jusqu'à ce que ce dernier soit fondu. Versez dans le bol de farine et mélangez bien. Préchauffez le four à 180 °C. Versez cette préparation dans 3 moules de 16 cm de diamètre. Enfournés et faites cuire 20 à 25 min. Laissez-les complètement refroidir.

**La crème au beurre :** sortez le beurre au moins 2 h à l'avance, coupez-le en petits cubes et laissez-le ramollir à température ambiante. Placez le sucre et l'eau dans une petite casserole en inox. Faites chauffer pour former un sirop. Pendant ce temps, placez les 2 œufs et les jaunes dans la cuve du batteur. Commencez à fouetter les œufs à vitesse lente. Dès que le sirop atteint 121 °C, retirez-le du feu et versez-le sur les jaunes en fouettant à la puissance maximale. Continuez à fouetter jusqu'au refroidissement total de la préparation. Elle va prendre du volume et blanchir. Sans cesser de fouetter, ajoutez peu à peu le beurre pommade.

Ajoutez l'arôme de votre choix et stoppez dès que la préparation est homogène. Veillez à ne pas trop fouetter, la crème au beurre risquerait de trancher.

## Les bonshommes en pain d'épices :

dans une casserole, faites chauffer le beurre, le sucre et le miel jusqu'à ce que le beurre soit fondu. Retirez du feu et laissez tiédir.

Dans un saladier, fouettez l'œuf avec les épices et la préparation beurre-miel. Ajoutez la farine et la levure et pétrissez la pâte à la main. Laissez-la reposer pendant 1 h au réfrigérateur. Préchauffez le four à 150 °C. Étalez la pâte sur un plan de travail fariné, sur environ 5 mm d'épaisseur. Découpez les biscuits à l'emporte-pièce. Enfournés et faites cuire 12 min. Mélangez le sucre glace et le blanc d'œuf. Versez dans une poche à douille et décorez les biscuits refroidis.

**Le montage :** déposez un gâteau sur le plat de service. Tartinez-le généreusement de crème au beurre et saupoudrez de dés d'oranges confites. Recouvrez d'un deuxième gâteau. Ajoutez une nouvelle couche de crème au beurre et de dés d'oranges confites. Déposez le dernier gâteau et recouvrez de crème au beurre. Lissez la crème au beurre avec une spatule. Saupoudrez la surface de sucre glace. Décorez avec des petites feuilles de romarin et des graines de grenade, de manière à former une couronne sur le haut du gâteau. Finissez en déposant des biscuits bonshommes tout autour du gâteau.



Recette extraite du livre *Biscuits & gâteaux de Noël*, de Marie-Laure Tombini, paru aux éditions Mango, septembre 2023





## Macarons cadeaux de Noël

PRÉPARATION : 1 H 30 |  
 CUISSON : 30 MIN | REPOS : 2 H |  
 POUR 20/25 PERSONNES

### Il vous faudra :

**Pour les macarons :** 80 g de poudre d'amandes  
 ♦ 120 g de sucre glace ♦ 80 g de blancs d'œufs (2 gros blancs) ♦ 60 g de sucre en poudre ♦ 1 pointe de colorant ♦ 1 pincée de sel

**Pour la ganache :** 100 g de chocolat noir à 52 % de cacao ♦ 50 g de crème liquide ♦ 40 g pâte de praliné

**Pour le décor :** 1 feutre alimentaire noir

**Les macarons :** mixez ensemble la poudre d'amandes et le sucre glace pour avoir une poudre très fine. Versez cette dernière dans une passoire fine pour tamiser la préparation. Tamisez. Fouettez les blancs d'œufs en neige avec une pincée de sel. Lorsqu'ils sont bien mousseux, ajoutez le sucre et continuez à fouetter pour meringuer les blancs. La meringue va devenir lisse et brillante. Sans cesser de fouetter, incorporez le colorant alimentaire de votre choix, pour nous rouge (facultatif). Versez le mélange de poudre d'amandes sur la meringue et mélangez délicatement avec une spatule. La pâte va devenir lisse et brillante. Versez-la dans une poche à douille pour pouvoir dresser vos macarons. Dressez-les en formant des petits carrés. Préchauffez le four à 145 °C. Faites-les cuire 14 à 16 min. Laissez-les complètement refroidir (environ 1 h) sur la plaque de cuisson.

**La ganache :** hachez grossièrement le chocolat et versez-le dans un saladier. Faites chauffer la crème et versez-la sur le chocolat. Remuez jusqu'à avoir une texture homogène. Incorporez le praliné et mélangez bien. Versez la ganache dans une poche munie d'une douille unie de 8 mm. Laissez la ganache durcir à température ambiante. Surveillez-la pour l'utiliser dès qu'elle a la tenue d'une pâte à tartiner.

**Le montage :** décollez délicatement les coques de macarons. Réunissez-les deux à deux selon leurs tailles. Dessinez un nœud sur la moitié des coques à l'aide d'un feutre alimentaire. Garnissez les coques de ganache et assemblez-les deux à deux.

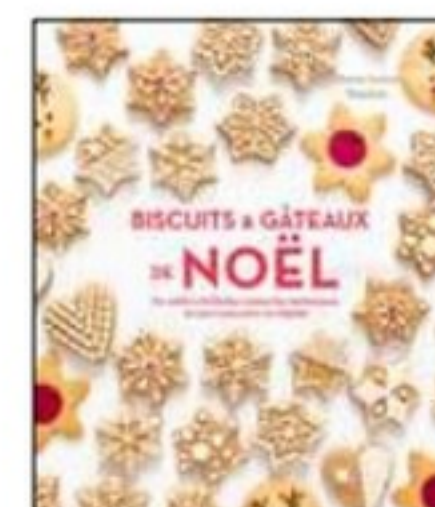

Recettes extraites du livre  
**Biscuits & gâteaux de Noël,**  
 de Marie-Laure Tombini,  
 paru aux éditions Mango,  
 septembre 2023





## Tarte Sapin



PRÉPARATION : 3 H | CUISSON : 40 MIN | POUR 10/12 PERSONNES | REPOS : 30 MIN

### Il vous faudra :

#### Pour environ 500 g de pâte sablée :

125 g de beurre ♦ 250 g de farine ♦ 100 g de sucre ♦ 1 œuf (+ 1 cuillerée d'eau si besoin)

**Pour la garniture aux marrons :** 350 g de marrons cuits ♦ 1 fève tonka ♦ 4 œufs ♦ 100 g de beurre doux ♦ 5 cl de crème liquide ♦ 200 g de sucre ♦ 10 cl d'eau

**Pour le décor :** 500 g de pâte sablée ♦ 30 g de blancs d'œufs ♦ 150 g de sucre glace ♦ Du colorant vert en poudre

Râpez la fève tonka à l'aide d'une râpe type Microplane®. Pour la pâte sablée, mélangez le beurre et la farine jusqu'à obtenir une texture sableuse. Ajoutez le sucre et la fève tonka râpée puis mélangez. Rajoutez l'œuf battu et travaillez la pâte

pour former une boule. Aplatissez-la légèrement, emballez-la dans du film alimentaire et laissez-la reposer 30 min au réfrigérateur. Mélangez les marrons, le sucre et l'eau dans une casserole. Faites bouillir et laissez cuire pendant 5 min à frémissement. Mixez finement les marrons avec l'eau de cuisson et la crème. Incorporez les œufs, un à un, et le beurre fondu en fouettant. Étalez la pâte sur un plan de travail fariné. Foncez-en un moule à tarte rectangulaire de 28 cm x 21 cm. Préchauffez le four à 160 °C. Versez la garniture aux marrons, enfournez et faites cuire 30 min. Étalez la seconde pâte et façonnez des sapins. Pour cela, découpez des sapins dans la pâte sablée à l'aide d'un emporte-pièce. Préchauffez le four à 180 °C. Placez les

sapins sur une plaque recouverte d'une toile en silicone. Enfournez-les pendant 12 à 15 min puis laissez-les complètement refroidir. Préparez le glaçage royal en mélangeant le blanc d'œuf et le sucre glace. Prélevez 2 c. à soupe de glaçage. Partagez le reste en deux et teintez-les en vert clair et vert foncé à l'aide du colorant. Versez les 3 glaçages dans différentes poches à douille. Coupez la pointe des poches et dessinez le pourtour vert des sablés. Laissez sécher. Remplissez ensuite les sablés de glaçage vert et laissez sécher. Décorez en déposant des zigzags de glaçage blanc. Laissez sécher. À l'aide du glaçage restant, soudez un cure-dent au dos de chaque sapin, puis piquez-les sur la tarte bien froide.



## Bûche express pour grandes tablées

PRÉPARATION : 15 MIN | RÉFRIGÉRATION : 4 H | POUR 12/15 PERSONNES

### Il vous faudra :

550 g de chocolat noir • 280 g de beurre •  
2 petits œufs • 80 g de sucre glace •  
200 g de biscuits type Petit Beurre®

Faites fondre doucement le chocolat et le beurre. Dans un saladier, fouettez les œufs avec le sucre glace jusqu'à ce que le mélange devienne moussieux. Ajoutez le chocolat et le beurre fondus, et mélangez avec une cuillère en bois. Coupez les biscuits en morceaux et intégrez-les dans la pâte. Tapissez un moule à bûche de film alimentaire. Versez la préparation dans le moule. Placez au réfrigérateur pour 4 h minimum. Au moment de servir, démoulez délicatement la bûche et décorez-la selon vos envies.



Recettes extraites du livre *Repas de Noël*, de Émilie Laraison, paru aux éditions Solar, septembre 2023





## Sapin façon number cake

PRÉPARATION : 40 MIN | RÉFRIGÉRATION : 30 MIN | CONGÉLATION : 20 MIN | CONGÉLATION : 20 MIN | POUR 8 PERSONNES

### Il vous faudra :

**Pour la pâte :** 75 g d'huile de coco • 100 g de chocolat noir à 70 % • 30 g de sucre de coco • 1 sachet de sucre vanillé • 100 g de Pain des Fleurs au sarrasin, bien croquant

**Pour le biscuit :** 100 g de beurre mou • 1 jaune d'œuf • 80 g de sucre en poudre • 200 g de farine + un peu pour fariner • 80 g de poudre d'amandes

**Pour la crème :** 20 cl de crème fleurette entière • 200 g de mascarpone • 40 g de sucre glace

**Pour la décoration :** 500 g de fruits rouges • 1 vingtaine de bonbons au chocolat type Maltesers®

Préparez un gabarit de sapin sur une feuille cartonnée format A4 et découpez-le. Mélangez le beurre mou, le jaune d'œuf et le sucre jusqu'à l'obtention d'une préparation homogène. Ajoutez la farine et la poudre d'amandes, formez une boule, filmez-la et placez au réfrigérateur pour 30 min. Préchauffez le four à 180 °C. Étalez la pâte sur une feuille de papier sulfurisé avec un rouleau à pâtisserie (ajoutez un peu de farine si ça colle) en une abaisse de 6-8 mm d'épaisseur environ. Placez le gabarit dessus et coupez les contours avec un couteau. Reformez une boule avec le reste de

pâte et renouvelez l'opération. Enfouissez chaque sapin pour 10 min et laissez tiédir sur la plaque, puis refroidir sur une grille (manipulez avec précaution). Placez la crème fleurette au congélateur pendant 20 min. Battez-la ensuite en chantilly bien ferme avec le mascarpone et le sucre glace. Placez dans une poche à douille. Déposez un premier sapin sur un plat de service et dressez-y des boules de chantilly avec la poche. Ajoutez la moitié des fruits rouges. Recouvrez délicatement avec le second sapin et ajoutez la chantilly restante. Parsemez de fruits rouges et de bonbons au chocolat. Servez.







## Petits merveilleux

PRÉPARATION : 40 MIN | CUISSON : 45 MIN |  
CONGÉLATION : 20 MIN  
| POUR 6 PERSONNES

### Il vous faudra :

**Pour les meringues :** 80 g de sucre en poudre ♦ 40 g de sucre glace ♦ 2 blancs d'œufs à température ambiante  
**Pour la crème chantilly :** 25 cl de crème fleurette entière ♦ 2 c. à soupe de mascarpone ♦ 1 c. à café d'extrait de vanille liquide ♦ 1 c. à soupe de sucre glace  
**Pour la décoration :** 150 g de chocolat noir® ♦ 2 biscuits palmiers ♦ 4 biscuits barquettes

Préchauffez le four à 150 °C. Pesez les sucres dans deux bols différents. Commencez à battre les blancs en neige et, lorsqu'ils commencent à monter, ajoutez la moitié du sucre en poudre et continuez de fouetter jusqu'à ce que la meringue se raffermisse. Ajoutez ensuite le reste du sucre en poudre jusqu'à ce que la meringue tienne toute seule sur le fouet. Intégrez le sucre glace avec une spatule. Transvasez dans une poche à douille. Dressez des meringues d'environ 6 cm de diamètre sur une plaque recouverte de papier sulfurisé. Enfouez pour 45 min, puis laissez refroidir. Placez la crème fleurette et le mascarpone pour la chantilly au congélateur pendant 20 min. Fouettez la crème fleurette et le mascarpone bien froids avec la vanille et le sucre glace jusqu'à l'obtention d'une crème bien ferme. Placez dans une poche à douille et répartissez sur la moitié des disques de meringue refroidis. Recouvrez avec un autre disque, rajoutez de la crème chantilly et parsemez de copeaux de chocolat réalisés à l'économe.



Recettes extraites du livre **Repas de Noël**, de **Émilie Laraison**, paru aux éditions Solar, septembre 2023







## Gâteau flocon

PRÉPARATION : 30 MIN | CUISSON : 30 MIN | POUR 6 PERSONNES

### Il vous faudra :

**Pour le gâteau :** 1 pot de yaourt nature ♦ 3 œufs ♦ 2 pots de sucre en poudre ♦ ½ pot d'huile ♦ 3 pots de farine ♦ 1 sachet de levure chimique ♦ du beurre et de la farine pour le moule

**Pour le glaçage chocolat :** 150 g de chocolat ♦ 150 g de beurre

**Pour le glaçage royal :** 200 g de sucre glace ♦ Quelques gouttes de jus de citron ♦ 1 blanc d'œuf

**Pour la décoration :** Des billes de sucre dorées biscuits

Préchauffez le four à 180 °C. Dans un grand saladier, mélangez le yaourt, les œufs, le sucre et l'huile avec un fouet. Ajoutez la farine et la levure et mélangez bien. Versez la pâte dans un moule beurré et fariné. Enfourez pour 30 min. Vérifiez la cuisson en enfonçant la lame d'un couteau fin au centre du gâteau, elle doit ressortir sèche. Laissez tiédir quelques minutes, puis démoulez et laissez refroidir complètement à l'envers. Si votre gâteau est trop bombé, vous pouvez le parer (coupez la partie trop gonflée pour avoir un gâteau bien plat). Préparez le

glaçage au chocolat : faites fondre doucement le chocolat et le beurre en remuant. Laissez refroidir. Coupez le gâteau en deux dans la hauteur avec un gros couteau. Étalez une couche de glaçage au chocolat, puis couvrez avec le haut du gâteau. Recouvrez celui-ci de glaçage au chocolat. Dans un bol, mélangez le blanc d'œuf avec le sucre glace et quelques gouttes de jus de citron. À l'aide d'une poche à douille, décorez le gâteau comme un flocon avec le glaçage royal et les billes de sucre dorées.



# LES TRADITIONS DE NOËL DANS LE MONDE

Entre religion et folklore, Noël est fêté dans de très nombreux pays du monde, qu'ils soient de tradition chrétienne ou non. Celle que l'on présente souvent comme une fête universelle ne l'est peut-être pas tant que ça. Tour du monde de quelques traditions de Noël.

Par Marie

## 1 Au Japon, on fête Noël en famille.

**FAUX**

Seul 1 % de la population japonaise est de religion chrétienne. Noël n'est donc pas une fête religieuse, mais un moment festif. D'ailleurs, le 25 décembre n'est pas un jour férié. Le 24 décembre est considéré comme la soirée la plus romantique de l'année, un peu à la façon de la Saint-Valentin en Europe. Pour les célibataires, ce sera probablement une soirée entre amis. Pour l'occasion, les Japonais aiment réserver de bonnes tables. Pour ceux qui ne vont pas au restaurant, le menu sera probablement un seau de poulet frit KFC, véritable institution de Noël, et une part de gâteau type fraisier.

## 4 En Grèce, on décore un bateau.

**VRAI**

L'arbre de Noël, souvent un conifère, décoré de boules, guirlandes, bougies ou fruits est une tradition germanique. Les Grecs, de leur côté, ont longtemps décoré et illuminé des bateaux en bois. Cela fait sans doute référence à la forte importance de la mer dans la culture. Le premier sapin de Noël est arrivé en 1833 dans le palais de Nauplie, du prince Otto de Bavière. Mais ce n'est qu'après la Seconde Guerre mondiale que la coutume de l'arbre de Noël s'est répandue dans le pays. Pour autant, en Grèce le bateau est toujours à l'honneur pendant les fêtes.

## 2 En Islande, tout le monde reçoit un livre à Noël.

**VRAI**

Il s'agit de la tradition de Jolabokaflokkur, ce qui signifie « déluge de livres », qui a lieu chaque année à Noël. Cette tradition remonte à la fin de la Seconde Guerre mondiale. L'Islande, qui a obtenu son indépendance du Danemark, est alors très touchée économiquement. Les importations de nombreux biens de consommation sont limitées, mais le papier n'est pas touché, ce qui sauve le domaine de l'édition. Les livres deviennent alors des cadeaux faciles à trouver et à glisser sous le sapin. Depuis, les Islandais reçoivent chaque année le Bokadindin, un catalogue des sorties, pour faire leur choix. Les éditeurs organisent des arrivages massifs de livres, et proposent des promotions dès le mois de novembre. La tradition du « déluge de livres » est ainsi perpétuée avec plaisir.

## 3 En Pologne, on mange maigre pour le réveillon.

**VRAI et FAUX**

Traditionnellement, le repas du réveillon ne comporte pas de viande. Il est en revanche très abondant, car il se compose de 12 plats, en référence aux douze apôtres du Christ. Les Polonais passent à table dès l'apparition de la première étoile dans le ciel. Chaque plat et chaque ingrédient a une signification particulière. Céréales, fruits, légumes, produits de la terre, de la forêt, tous les éléments sont représentés, avec une place importante réservée pour le poisson. Le makowiec, gâteau au pavot, clôture le dîner. La viande revient sur la table le 25 décembre, souvent une dinde farcie.

## 5 En Angleterre, on dévore des papillotes géantes.

**FAUX**

Les « Christmas crackers » sont de grosses papillotes cartonnées, mais elles ne contiennent pas un énorme chocolat ! Elles auraient été créées en 1847 afin de vendre des friandises. Aujourd'hui, incontournables du Noël anglais, les Christmas Crackers sont disposés dans l'assiette de chaque convive. Ils contiennent une couronne ou un chapeau en papier, une blague, un petit cadeau ou quelques friandises. Une fois à table, l'heure est venue d'ouvrir les crackers. Et pour que les crackers craquent, il faut être deux : chacun tire une extrémité de la papillote, et place à la fête ! (voir p. 70)





## 6 Le calendrier de l'Avent est né en Allemagne.

**VRAI**

C'est une tradition qui remonte au XIX<sup>e</sup>, sans doute conçue comme un apprentissage de la patience, afin d'aider les enfants à comprendre le temps qui passe. L'Avent est la période de préparation de Noël, qui commence le quatrième dimanche précédant Noël. Il était alors de tradition de distribuer chaque matin des images pieuses aux enfants. En 1908 est édité le premier calendrier cartonné, avec des fenêtres à ouvrir chaque jour, révélant des anges, des personnages bibliques ou des citations. Le premier calendrier garni de chocolats n'apparaît que dans les années 50. Depuis, producteurs, artisans et industriels rivalisent d'imagination pour proposer leurs calendriers déclinés sur tous les thèmes imaginables : cosmétiques, fromages, bières, bijoux, sextoys, outils de jardinage...

## 7 En Italie, il n'y a pas que le père Noël qui distribue des cadeaux.

**VRAI**

Pour la plupart des Italiens, c'est Babbo Natale (père Noël) ou Gesù Bambino (l'Enfant Jésus) qui apportent les cadeaux. Mais dans certaines régions, c'est la Befana, qui va gâter... ou non les enfants. Juchée sur son balai, elle passe de cheminée en cheminée le 6 janvier. Cette gentille sorcière n'a pas de chapeau pointu, mais un fichu traditionnel. Elle porte avec elle un sac plein de cadeaux et de bonbons, mais aussi du charbon qu'elle glisse dans les chaussettes des enfants qui n'ont pas été sages ! Selon la légende, les Rois mages partis pour Bethléem auraient demandé leur chemin à la vieille femme, mais celle-ci aurait refusé de les aider. Puis, prise de remords, elle serait partie à leur recherche en distribuant des bonbons et des fruits secs aux enfants, au cas où il s'agirait de l'Enfant Jésus. La visite de la Befana marque la fin des fêtes de Noël, et la fin des vacances.

## 9 Les vrais santons sont provençaux.

**VRAI** et **FAUX**

Les origines semblent diverses. Selon la légende, saint François d'Assise aurait créé la tradition de la crèche vivante en Italie, au XIII<sup>e</sup> siècle. Cependant, les crèches vivantes existaient déjà sous forme de représentations théâtrales. Les premières crèches « non vivantes » seraient apparues à Prague au XVI<sup>e</sup> siècle. En France, les santons seraient nés pendant la Révolution française. Les églises étant fermées, les petits personnages de terre permettaient d'exercer sa foi au sein du foyer en toute discrétion. À la même époque, les santibelli, en plâtre, commencèrent à se développer en Italie, dans la région napolitaine. Le premier santon de Provence est créé à Marseille par Jean-Louis Lagnel, au XIX<sup>e</sup> siècle. En 1808, Lagnel expose ses créations. Leur succès est tel qu'il donne naissance à un nouveau métier : maître santonnier.



## 10 En Colombie, on allume des bougies.

**VRAI**

Le 8 décembre est un jour férié en l'honneur de la Vierge depuis le XIX<sup>e</sup> siècle. Dans la soirée du 7 décembre, c'est la *Noche de las Velitas*, la nuit des petites bougies. Les familles allument bougies et lanternes dans les maisons, sur les balcons, dans les jardins et dans les rues. Les illuminations des villages donnent lieu à une véritable fête des lumières. Certaines rues sont fermées, et les quartiers concourent à celui qui sera le mieux décoré. C'est le coup d'envoi des festivités de Noël dans tout le pays.

## 8 En Espagne, on joue à la Loterie pour Noël.

**VRAI**

La loterie est un jeu très populaire en Espagne depuis 1812. *El Sorteo de Navidad* (tirage de Noël), ou *Gordo de Navidad* (gros lot de Noël), est une tradition depuis 1892. C'est une véritable institution. Les premiers prix peuvent atteindre plusieurs milliards d'euros. Un billet coûte 200 €, mais il est possible de n'acheter qu'un dixième de billet (décimo) à 20 €. Pendant plusieurs semaines, les pronostics s'affrontent, les combinaisons s'élaborent. De nombreuses associations, des cafés et clubs sportifs participent à l'événement en achetant et revendant des billets. Presque toutes les familles espagnoles y participent. Le tirage au sort est effectué invariablement le 22 décembre, par des enfants, élèves du Colegio San Ildefonso de Madrid.



## LE PÈRE NOËL N'A PAS LE MONOPOLE DE LA DISTRIBUTION DES CADEAUX DANS LE MONDE...

Saint Nicolas et son acolyte, le Père Fouettard, visitent le nord de la France et de l'Europe, notamment aux Pays-Bas, en Belgique, en Suisse, au Luxembourg... En Islande et au Danemark, ce sont des lutins qui gâtent ou jettent des sorts. En Hongrie, c'est le petit Jésus, ou Christkindl, accompagné de Hans Trapp en Allemagne et en Alsace. Le charbonnier Olentzero descend des montagnes basques, un sac de charbon sur le dos, pour annoncer la naissance de Jésus. En Espagne, ce sont les Rois mages qui amènent cadeaux ou « carbón » (charbon) aux enfants. Mais il faut pour cela attendre l'Épiphanie, le 6 janvier !





## 100 IDÉES NATURE

---



# Parenthèse enchantée au cœur de l'hiver



Et si nous prenions le temps de nous retrouver auprès de ceux que nous chérissons, le temps d'un goûter, d'un après-midi ou d'un début de soirée, au cœur des frimas de l'hiver, simplement réchauffés par un brasero afin de partager un grand moment de convivialité...

Par Amélie



## PARTAGEONS UNE INFUSION DÉLICATE



Vous ne le savez peut-être pas mais les branches de sapin blanc (à ne pas confondre avec l'if toxique) sont délicieuses en infusion. Un breuvage qui peut être utilisé comme remède des voies respiratoires, et qui peut se concocter toute l'année puisque la récolte est possible en toutes saisons.

Retrouvez la recette en page 13 du cahier explicatif.







## ALLUME-FEU NATURELS

★★☆

Comme on se réchauffe le cœur, créez des allume-feu qui vous permettront d'embraser vos bûches de bois et vos branches sèches en un temps record ! Deux options s'offrent à vous : enduire des pommes de pin de cire, ou constituer des petits fagots avec des branches de sapin... Ensuite, il n'y a plus qu'à les enflammer avant de les jeter dans votre brasero.





## PETITS BOUQUETS DE VŒUX

★☆☆

Ces bouquets que l'on offrira à ceux que l'on aime en guise de porte-bonheur ont été confectionnés avec quelques branches de sapin, mixées à de véritables perce-neige. Ils ont ensuite été enveloppés dans du papier kraft.



## LES ★☆☆ PHOTOPHORES PORTE-BONHEUR

Des bocaux en verre ont été décorés de perce-neige avec un feutre peinture blanc, puis remplis de brindilles de sapin pour devenir, une fois une bougie chauffe-plat glissée à l'intérieur, de charmants photophores qui s'illumineront à la nuit tombée.







# Les idées de Serge



Notre jardinier du bon sens, pour embellir et préparer votre jardin.



À chacun sa façon de fleurir son hiver...



► **Pour les chanceux**

Bien sûr, le meilleur moyen de profiter de son jardin l'hiver, c'est d'avoir une véranda, ou à défaut un espace lumineux dans lequel vos plantes d'intérieur continuent de s'épanouir sans craindre les gelées. À l'abri des baies vitrées, baignées de lumière, elles vont donner à plein. Profitez de cet espace nature en y installant un fauteuil confortable pour en apprécier la zénitude et l'ambiance feutrée...

1



2

► **Floraison en extérieur**

Si vous disposez d'un jardin, sachez que certaines variétés ne craignent pas le froid et peuvent fleurir en pleine terre. Il en est ainsi des pensées, des primevères, des hellébores, des bruyères, des perce-neige... qui mettront des touches de couleur dans vos parterres et du baume à votre cœur lors de la morne saison.

► **Décorations florales de Noël**

Ceux qui n'ont pas la chance d'avoir un jardin ou une véranda pourront se faire plaisir en installant dans leur intérieur des fleurs emblématiques de la saison des fêtes, comme les poinsettias et leurs majestueuses feuilles empourprées, ou encore les cactus de Noël qui offrent une multitude de fleurs roses ou rouges en forme d'étoiles.

3





## Certaines variétés de fleurs sauvages et d'arbustes survivent à l'hiver...

Selon les régions, des fleurs sont encore présentes dans les champs ou les sous-bois. C'est le cas du gui, des asters, des fougères, des reines-marguerites, des pulmonaires, mais aussi du houx dont nous avons envie de vous dresser le portrait.

# LE HOUX

## LA STAR DE NOËL

Depuis la nuit des temps, ou tout du moins l'Antiquité païenne, le houx est un symbole de la persistance de la nature dans l'hiver glacial. C'est un arbuste de la famille des aquifoliacées, reconnaissable entre tous à son feuillage hérissé vert intense et brillant et à ses petites baies rouge vif. Il pousse à l'état sauvage dans les sous-bois d'Europe. Vous pouvez aussi l'utiliser en plante d'ornement dans les jardins, il peut alors se décliner en plusieurs variétés, dont le houx panaché au feuillage vert bordé de jaune. Les branches de houx parsemées de baies rouges sont largement répandues en décoration au moment des fêtes de Noël, c'est la plante la plus illustrée

à ce moment-là de l'année. Si d'aventure vous aviez envie d'utiliser du houx pour décorer votre maison, veillez toujours à ne pas saccager l'arbre sur lequel vous allez prélever des branches en les coupant avec un sécateur.



### IDÉES DÉCO QUI ONT DU PIQUANT !

En couronne, en bouquet, en suspension... le houx se prête à toutes les facéties pour décorer la maison !

## Coin lecture



Voici une sélection de lectures jardinières ou d'idées cadeaux pour ceux qui aiment la nature plus que tout.



### L'expertise des pros au service des amateurs de jardin

Illustré de plus de 300 photos, ce bel ouvrage détaille près de 40 gestes, des pratiques de base aux techniques plus pointues. Il livre aussi

les secrets qui se cachent derrière la beauté des jardins botaniques du Muséum.

*Quatre saisons au jardin*, Muséum national d'Histoire Naturelle, Éditions Marabout, octobre 2023, 29,90 €



### Projets concrets pour le jardin

Cet ouvrage vous aidera à choisir quel projet vous allez réaliser les beaux jours venus. Il vous guide dans la création d'un mobilier pratique, facile et rapide à réaliser pour agrémenter votre jardin, votre patio

ou même votre terrasse. Il s'adresse autant aux débutants qu'aux plus expérimentés en menuiserie. Succès garanti !

*15 projets bois pour le jardin à faire en un week-end*, de Randall Maxey, Éditions Eyrolles, mai 2023, 15 €

## ou cadeaux

### Plutôt bottes ou sabots ?

Ces chaussures spécialement conçues pour le jardin ont la particularité d'arborer un joli imprimé fleuri et d'être entièrement fourrées, ce qui les rend irrésistibles et confortables !

Demi-bottes ou sabots Desi, Blackfox, 24,90 €







# Petit shopping

# POUR LA MAISON!

Sélection d'objets, de produits et de nouveautés, qui ont en commun d'être sympas, malins et de nous faciliter le quotidien.

Par Sofia

## 1. Embellissons le vieillissement

L'âge, la génétique, l'exposition au soleil, le mode de vie, l'hydratation, la pollution sont autant de facteurs qui influent sur le vieillissement de la peau. En adoptant ce coffret de 7 cosmétiques, vous pourrez mettre en place un véritable rituel beauté et lutter naturellement contre les signes de l'âge.

**Coffret anti-âge concentré d'antioxydants, Canopée, 77 €**



## 2. À vos tasses !

Laquelle de ces 12 créations, toutes plus délicieuses les unes que les autres, vous fera succomber ? Vous le découvrirez en laissant infuser un de ces sachets de tisane, sans étiquette, ni ficelle, ni agrafe. Ils sont présentés dans un coffret fabriqué dans un ESAT par des personnes en situation de handicap.

**Coffret de 72 sachets Infusez vos fêtes, Les 2 Marmottes, 19,30 €**



## 3. Plaid Cocooning

Plus vrai que nature, ce plaid chaleureux en fausse fourrure est idéal pour réchauffer les longues nuits d'hiver. En plus, il est doté de sangles en cuir végétan qui permettent de le transporter facilement. Vous allez adorer la douceur de la polaire pour contrer les gelées hivernales !

**Plaid Sensation Clair, Plaids Cocooning, 180 €**



## 4. Dégustation surprise

Ce coffret gourmand est une véritable invitation à la découverte de saveurs exquises. Chacune des 12 surprises qu'il renferme a été élaborée avec le plus grand soin et des ingrédients de la plus haute qualité. Une palette variée qui trouvera parfaitement sa place le soir du réveillon !

**Coffret surprise, Comtesse du Barry, 49,90 €**



## 5. Beau et intelligent

Pour prendre soin de vos plantes, ou à offrir aux amoureux de la végétation intérieure, ces pots sont idéals. Fabriqués au Portugal à partir de matériaux recyclables, ils sont munis du système ancestral d'auto-irrigation des Ollas qui assure une hydratation autonome, optimale et précise de chaque plante.

**Pots pour les plantes, Pepin, à partir de 39 €**



## 6. Petite note de douceur

Envie de rehausser votre petit déjeuner, ou même vos plats et vos boissons ? Alors ce miel de houx est là pour éveiller vos papilles. Sa texture liquide fond agréablement en bouche, sa couleur cuivrée rappelle les notes subtiles de caramel présentes au sein de ce miel rare.

**Miel Houx du Cantal, pot 250 g, Hédène Paris, 13,90 €**





# COMPLÉTEZ VOTRE COLLECTION

**5,90€**  
le numéro



Commandez sur [turbulencespresse.fr](http://turbulencespresse.fr)  
Retrouvez les anciens numéros en format numérique à 3,99 €



## BON DE COMMANDE [www.turbulencespresse.fr](http://www.turbulencespresse.fr)

À retourner à : Turbulences Presse - 100IDÉES - 8, rue Buffon - 63100 Clermont-Ferrand - Tél. 04 73 14 03 00 - abo@turbulencespresse.fr

Je commande **les anciens numéros de 100IDÉES** au prix de **5,90 €** chacun : (cochez les numéros désirés)

- N°1  N°2  N°3  N°4  N°5  N°6  N°7  N°8  
 N°9  N°10  N°11  N°12  N°13  N°14  N°15

Soit un montant de : ..... + 3 €  
(participation forfaitaire aux frais de port)

Total : .....

NOM .....

PRÉNOM ..... NÉ(E) LE .....

N° DE TÉLÉPHONE ..... E-MAIL .....

NUMÉRO RUE / AV. / BD / LIEU-DIT .....

COMPLÉMENT D'ADRESSE (RÉSIDENTE, ESCALIER, BÂTIMENT) .....

CODE POSTAL COMMUNE .....

OFFRE VALABLE JUSQU'AU 31/01/24. DANS LA LIMITE DES STOCKS DISPONIBLES. LES INFORMATIONS CI-DESSUS SONT INDISPENSABLES AU TRAITEMENT DE VOTRE COMMANDE. ELLES PEUVENT DONNER LIEU À L'EXERCICE DU DROIT D'ACCÈS ET DE RECTIFICATION EN ADRESSANT UN COURRIER À TURBULENCES PRESSE. ELLES PEUVENT ÊTRE COMMUNIQUÉES À DES TIERS, SAUF OPPOSITION.

### Mode de paiement

CI-JOINT MON RÈGLEMENT DE ..... € PAR :

CHÈQUE BANCAIRE OU POSTAL À L'ORDRE DE : TURBULENCES PRESSE

VIREMENT BANCAIRE

COMPTE IBAN : FR76 1680 7003 0640 2210 8069 645

ADRESSE SWIFT : CCBPFRPPGRE

CARTE BLEUE, EUROCARD MASTERCARD OU VISA

N° \_\_\_\_\_

EXPIRE \_\_\_\_ 3 DERNIERS CHIFFRES AU DOS DE VOTRE CARTE \_\_\_\_

HORS FRANCE MÉTROPOLITAINE

PAIEMENT PAR CARTE, VIREMENT BANCAIRE

OU PAR CHÈQUE (UNIQUEMENT DOM-TOM).

COMPTE IBAN :

FR76 1680 7003 0640 2210 8069 645

ADRESSE SWIFT : CCBPFRPPGRE

DATE ET SIGNATURE



10

**7. Soyez fun jusqu'aux pieds**

Que vous les portiez pour vous détendre ou pour ajouter une dose de joie à votre journée, ces chaussettes sur le thème de Noël seront parfaites pour célébrer cette période magique en gardant les pieds bien au chaud. Portez l'esprit de Noël à chaque pas que vous faites !

**Chaussettes fantaisistes de Noël, Archiduchesse, 11 € du 23 au 30, 13 € du 31 au 46**



**10. Senteurs originales**

Les allumettes parfumées sont un véritable délice pour les sens, alliant fonctionnalité et esthétique. Lorsqu'on les allume, elles dégagent un arôme subtil et envoûtant. C'est le moyen parfait pour créer une ambiance sensorielle à la maison, que ce soit pour une soirée romantique, un moment de détente ou simplement pour égayer votre quotidien.

**Boîte d'allumettes parfumées, Diptyque Paris, 25 €**

**8. Illuminez vos soirées**

Ajoutez une touche d'élégance rustique à votre intérieur avec ce bougeoir en forme d'artichaut. Que vous l'utilisiez comme pièce maîtresse de votre table de fête ou comme accessoire décoratif dans votre salon, il ajoutera une touche au charme unique et une lueur chaleureuse et apaisante à votre intérieur.

**Bougeoir feuilles d'artichaut en céramique, 10 cm, Primark, 3,50 €**



**11. Sac multifonction**

Qui n'a jamais rêvé d'avoir un sac chic et super pratique ? Le sac bowling en lin doré proposé ici est idéal pour cela ! Que vous soyez working girl, jeune maman, étudiante... Il saura répondre à vos besoins. Par ailleurs, son entretien est facilité par son tissu plastifié. Il est aussi bien lavable à la main qu'en machine à 30 degrés.

**Sac Bowling Lin Doré, Papa Pique et Maman Coud, 39 €**

**9. Assainissons nos maisons en les embaumant**

Purifiez votre espace de vie de manière spirituelle en brûlant cette tresse de cèdre. Son parfum naturel dégage une odeur agréable, boisée et apaisante, qui contribue à créer une atmosphère relaxante dans votre espace de vie.

**Tresse de Cèdre de +/- 15 cm, Aromandise, 6,90 €**



**12. Votre calendrier de l'Avent unique**

Génial pour les créatifs que nous sommes, ce calendrier de l'Avent peut être décoré comme vous le souhaitez pour se fondre dans votre déco intérieure, et c'est à vous de choisir quelle surprise se cachera derrière chaque fenêtre.

**Calendrier de l'Avent, Maison en bois 24 Tiroirs, Rico Design, 59,99 €**

12



# ABONNEZ-VOUS !



**32€**  
6 numéros  
par an



+  
VERSION  
NUMÉRIQUE  
OFFERTE



en cadeau

Mon agenda  
créatif 2024



Bien plus pratique qu'un calendrier, cet agenda vous permet de planifier votre quotidien en notant vos rendez-vous avec une vue hebdomadaire. Il vous offre une visualisation optimale pour ne rien oublier, mais pas seulement ! Il vous propose 52 idées DIY, soit une nouvelle création chaque semaine. Des projets inspirants à tricoter, crocheter, broder, quilting ou coudre... pour une année riche en créativité.

Valeur indicative : 11,90 €



Abonnez-vous aussi sur [turbulencespresse.fr](http://turbulencespresse.fr)

## BULLETIN D'ABONNEMENT [www.turbulencespresse.fr](http://www.turbulencespresse.fr)

À retourner à : Turbulences Presse - 100IDÉES - 8, rue Buffon - 63100 Clermont-Ferrand - Tél. 04 73 14 03 00 - abo@turbulencespresse.fr

**Oui**, je m'abonne à **100IDÉES** et je reçois en cadeau mon agenda créatif 2024

1 an / 6 numéros ..... **32 €** **16 €** Numérique seulement

Hors France métropolitaine : abonnement à 37 €

2 ans / 12 numéros ..... **59 €** **29 €** Numérique seulement

Hors France métropolitaine : abonnement à 69 €

NOM .....

PRÉNOM ..... NÉ(E) LE .....

N° DE TÉLÉPHONE ..... E-MAIL .....

NUMÉRO RUE / AV. / BD / LIEU-DIT .....

COMPLÉMENT D'ADRESSE (RÉSIDENCE, ESCALIER, BÂTIMENT) .....

CODE POSTAL ..... COMMUNE .....

### Mode de paiement

CI-JOINT MON RÈGLEMENT DE ..... € PAR :

CHÈQUE BANCAIRE OU POSTAL À L'ORDRE DE : TURBULENCES PRESSE

VIREMENT BANCAIRE

COMPTE IBAN : FR76 1680 7003 0640 2210 8069 645

ADRESSE SWIFT : CCBPFRPPGRE

CARTE BLEUE, EUROCARD MASTERCARD OU VISA

N° \_\_\_\_\_

EXPIRE \_\_\_\_\_ 3 DERNIERS CHIFFRES AU DOS DE VOTRE CARTE \_\_\_\_\_

HORS FRANCE MÉTROPOLITAINE

PAIEMENT PAR CARTE, VIREMENT BANCAIRE

OU PAR CHÈQUE (UNIQUEMENT DOM-TOM).

COMPTE IBAN :

FR76 1680 7003 0640 2210 8069 645

ADRESSE SWIFT : CCBPFRPPGRE

DATE ET SIGNATURE



## Pour retrouver en un clin d'œil les marques citées dans ce numéro...

**Alba Gots**  
bcgarn.dk

**Aldo**  
aldoshoes.fr

**Anthropologie**  
anthropologie.com

**Aroma-Zone**  
aroma-zone.com

**Atelier de la Création**  
atelierdelacreation.com

**Baby Lock**  
babylock.fr

**Barbour**  
www.styleanglais.fr

**BC Garn**  
bcgarn.dk

**Beauty Garden**  
beautygarden.com

**Beliani**  
beliani.fr

**Bergère de France**  
bergeredefrance.fr

**Boncoeurs**  
boncoeurs.fr

**Boutique 100IDÉES**  
100idees.fr

**Buttinette**  
loisir-creatif-fr.buttinette.com

**Caroline Biss**  
carolinebiss.com

**C-MonEtiquette**  
c-monetiquette

**Comme des Garçons**  
comme-des-garcons.com

**Comtesse du Barry**  
comtessedubarry.com

**Cousette**  
cousette.com

**Creatives Cables**  
creative-cables.fr

**Cyrillus**  
cyrillus.fr

**DMC**  
dmc.com

**Diptyque**  
diptyqueparis.com

**Edding**  
edding.com

**El Corte Inglés**  
elcorteingles.com

**El Ganso**  
elganso.com

**Etsy**  
etsy.com

**Guess**  
guess.eu

**Hédène Paris**  
hedene.fr

**Husqvarna Viking**  
husqvarnaviking.com

**J.Toulemonde**  
jtoulemonde.com

**Katia**  
katia.com

**Kremke Soul Wool**  
kremkegarne.de

**La Canopée**  
la-canopee.com

**Lang Yarns**  
langyarns.com

**La Redoute Collections**  
laredoute.fr

**Les Bougies de Charroux**  
bougies-charroux.com

**Les Cailloux de Kiyou**  
lescaillouxdekiyou.com

**Les Chaussettes de l'Archiduchesse**  
archiduchesse.com

**Les 2 Marmottes**  
les2marmottes.com

**Living4media**  
living4media.fr

**Lochcarron of Scotland**  
lochcarron.co.uk

**Ma Petite Mercerie**  
mapetitemercerie.com

**Maxim's**  
maxims-de-paris.com

**Menzzo**  
menzzo.fr

**Mondial Tissus**  
mondialtissus.fr

**Monoprix**  
monoprix.fr

**Move Dancewear**  
fr.movedancewear.com

**Nina Ricci**  
ninaricci.com

**Pamplémousse Peluches**  
pamplémoussepeluches.com

**Pfaff**  
pfaff.com

**Pepin.**  
pepin.shop

**Plaids Cocooning**  
plaidscocooning.com

**PPMC**  
papapiqueetmamancoud.fr

**Primark**  
primark.com

**Ralph Lauren**  
ralphlauren.fr

**Rascol**  
rascol.com

**Reisenthel**  
reisenthel.com

**Repetto**  
repetto.fr

**Retro Stage**  
retro-stage.fr

**Rezo**  
rezo.eu

**Rico Design**  
rico-design.de/fr/home/

**Rondinaud**  
rondinaud.shop

**Sader**  
sader.fr

**Singer**  
singerfrance.com

**Sklum**  
sklum.com

**Sticky Lemon**  
stickylemon.nl

**Super Bison**  
super-bison.com

**The Cool Republic**  
thecoolrepublic.com

**Tricotez-moi**  
tricotez-moi.com

**VegaoParty**  
vegaooparty.com

# 100 IDEES

**Turbulences Presse**  
8, rue Buffon  
63100 Clermont-Ferrand  
Tél. : 04 73 14 03 00  
100idees@turbulencespresse.fr

**Directeur de publication :**  
Alain Vedrine

**Directeur délégué :**  
Samuel Gouttebelle

**Rédactrice en chef :**  
Amélie Lamirand

**Rédactrices :**  
Céline Via, Marie Larpent, Sofia Kraria

**Direction artistique :**  
Cindy Da Costa et Sophie Pereira

**Maquette :**  
Cindy Da Costa, Laurine Giraud,  
Marie Chadelat

**Correction :**  
Barbara Laurent

**Photographes :**  
Ludovic Combe, Camille Métairie,  
Cindy Da Costa, Amélie Lamirand

**Assistants photo :**  
Cindy Da Costa, Corinne Gauvin

**Stylisme :**  
Amélie Lamirand, Cindy Da Costa  
et Corinne Gauvin

**Maquillage :**  
Marjorie Jamot Maja Beauty /  
Instagram : maja.beauty\_

**Ont collaboré à ce numéro :**  
Zoé Triano ; Duygu Turgut Gökpinar ; Pierre  
Corgnet ; Anne de l'Atelier des Gourdes ;  
Mélanie Catala ; Lady Caviar ; Armelle Serre ;  
Avril Crochet prod., Valérie Strub ; Sylvie Chanet,  
Jeanne Basile Couture ; Brigitte Devillepoix, alias  
Mme Crochet, la femme du Capitaine ; Annick  
Le Roux et Caroline Tardy ; Caroline Masiuk ;  
Serge Tondut ; Le 43 et La Ressourcerie du Pays  
d'Issoire ; Living4media ; Katia ; Rico Design ;  
Super Bison ; Tricotez-Moi.

**Service marketing :**  
Caroline Peyrard (caroline@turbulencespresse.fr)  
Marie Dulhoste (maried@turbulencespresse.fr),  
Léa Singharat (lea@turbulencespresse.fr)

**Service abonnement :**  
Marie Lehours (abo@turbulencespresse.fr)

**Assistante abonnement :**  
Salomé Auberger

**Relations presse & communication :**  
Gaëlle Job - 07 61 18 70 41, gaelle.job@gmail.com

**Publicité :**  
VROUM, Gaëlle Grouard, Chef de publicité,  
regie@vroum-rp.fr - Tél. 07 67 91 57 09

**Service des ventes réservé  
aux professionnels :**  
Abomarque - diffusion kiosque  
Contact : Amandine Fest  
06 81 09 44 57, amandine@abomarque.fr

**Remerciements :**  
Amandine Fest ; Jean-Pierre Marche et son  
ancienne équipe ; Les Centidéalistes ; Joline,  
Mireille, Sylvie et Françoise ; Mauricette  
Lamirand ; Marianne Lange ; Izia et Léa  
Vaure ; Mélanie Catala ; Mathilde Jarlier ;  
Corinne Gauvin ; Romain Colas des Bougies  
de Charroux ; Anaé Couffignal ; Cindy Da  
Costa ; Laurine Giraud ; Laure Kowalski et le  
dépôt-vente « Chacun Cherche » à Clermont-  
Ferrand ; Christiane Guglielmazzi pour Rico  
Design ; Gaëlle Stévant Le Franc ; Les artisans et  
les créateurs de Nantes, Katia Forêt de l'Office du  
Tourisme de Lyon, Le Voyage à Lyon.

**Imprimé par Mordacq (France)**  
Origine papier = Suisse, Taux de fibres recyclées =  
62 %, Eutrophisation = PToT 0,006 kg/tonne

Diffusé par les MLP  
Dépôt légal à parution - ISSN : 1141-0809  
Numéro de commission paritaire : 0926 K 94699  
© 100IDÉES. Tous droits réservés :  
œuvre protégée au titre du droit d'auteur.  
Reproduction partielle ou totale interdite.

100IDÉES est édité par Turbulences Presse,  
SASU au capital de 8 000 euros.  
RCS Clermont-Ferrand B 399 011 998





# la droguerie



**Jardin Linné**  
Modèle à tricoter  
en "Kid Mohair"  
du 34 au 56

[www.ladroguerie.com](http://www.ladroguerie.com)

**Mercerie fantaisie colorée**

Tricot · Couture · Bijoux

Accessoires de mode à réaliser soi-même







99€



OSEZ LA CONNECTÉE !





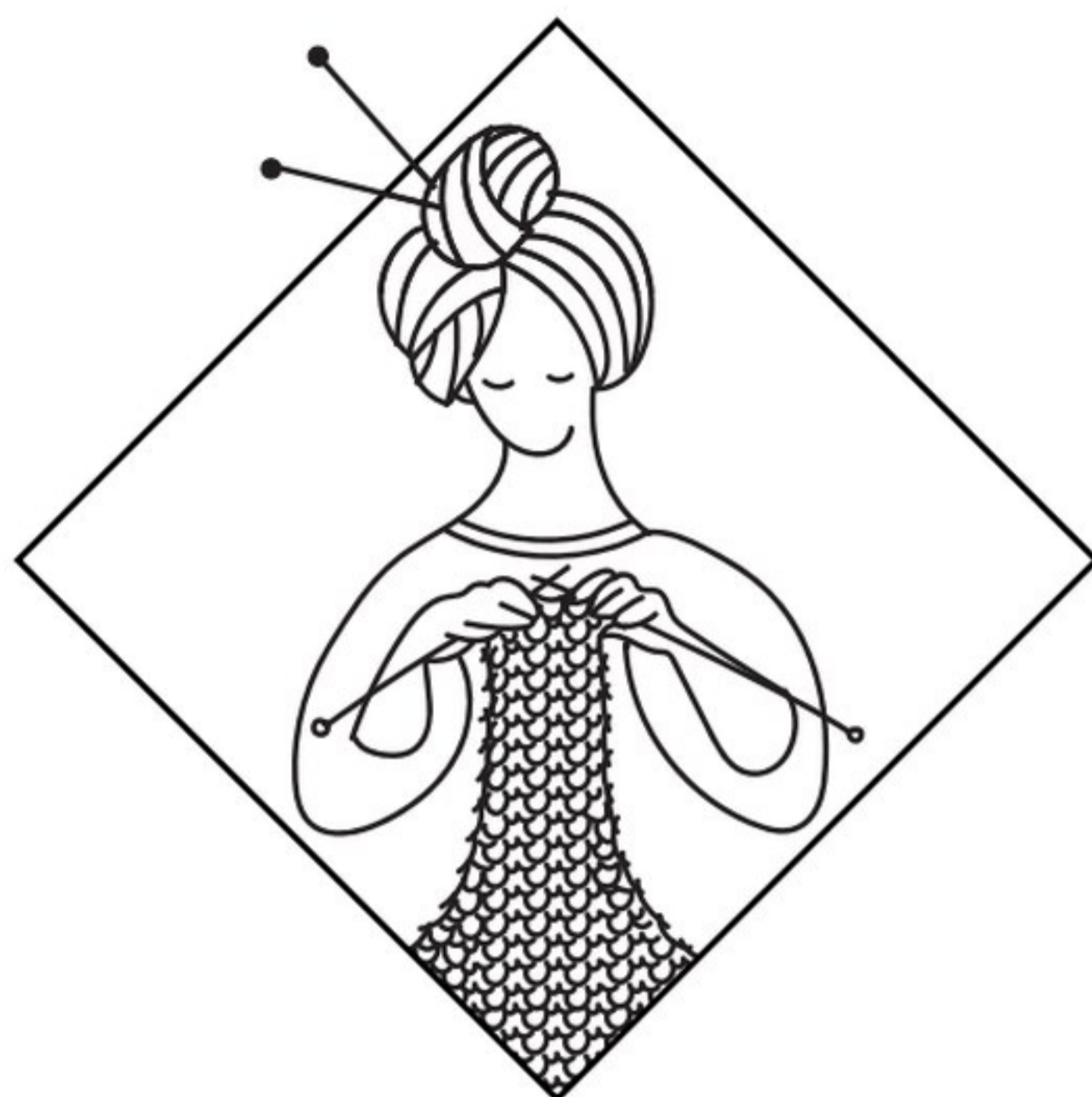

# SAVOIR FAIRE SANS PANIQUE

Pour celles qui ne savent ni crocheter, ni coudre, ni tricoter, et pour celles qui savent.



## UN PETIT COIN PARFUMÉ ET ILLUMINÉ

(suite de la page 47)



### Il vous faut :

- ◆ Des bougies colorées et parfumées de Charroux senteur Marché de Noël
- ◆ Des lumignons, des chandelles...
- ◆ 1 set de 5 maisons en bois à décorer, Rico Design
- ◆ Du masking tape fluo étoiles, Rico Design
- ◆ Du ruban large rayé, Rico Design
- ◆ De la peinture jaune fluo
- ◆ 1 pinceau
- ◆ 1 branche de sapin

**1** Commencez par choisir l'endroit que vous souhaitez décorer. Customisez le rebord de table ou de cheminée en fixant des morceaux de ruban superposés. Décorez les maisons en peignant par exemple le contour des fenêtres, les toits ou encore des parties des façades. Laissez bien sécher.

**2** Agrémentez les maisonnettes de morceaux de masking tape étoiles pour parfaire leur décoration. Installez votre « coin Noël » en disposant le branchage, les maisons et enfin les bougies.





## LE CARNET À POIS DE ZOÉ

(suite de la page 9)



### Il vous faut :

- ◆ Carnet noir (Hema ou Action)
- ◆ De la peinture acrylique Pebeo Deco mate
- ◆ 1 crayon aquarelle blanc
- ◆ 1 pochoir à mandala ou compas/rapporteur
- ◆ 1 kit d'ustensiles dédiés
- ◆ Ou des accessoires à bout rond : allumettes, cotons-tiges, gommes de crayon à papier, pointes de stylos ou de crayons, embouts de bouchons...

**1** Commencez par faire votre tracé au crayon aquarelle, afin de pouvoir effacer les traits avec une éponge humide une fois votre création achevée et sèche.

**2** Trempez votre plus gros ustensile dans la peinture et venez délicatement déposer une goutte de peinture au centre. Pour que le point soit joli, l'ustensile ne doit pas venir s'écraser sur le support. Utilisez un outil plus petit pour les points tout autour. Plus votre point central sera gros, plus il sera facile de placer vos points autour.

**3** Pour la suite, vous pouvez progressivement augmenter la taille des outils de pointage.

L'astuce, pour les rangées suivantes, est de dessiner un point sur deux, puis de venir combler les vides entre chaque, pour plus de régularité.

**4** Pour dessiner les formes de « gouttes », faites un point généreux en peinture, et à l'aide d'un outil très fin (aiguille ou cure-dents), faites glisser la peinture en pointe vers le bas, vous dessinez quasiment avec l'aiguille et pouvez redessiner la courbe sur le côté de la goutte.

**5** Concernant les points de taille dégradée qui entourent les points jaunes, il suffit de tremper l'ustensile une fois dans la peinture, de déposer un point à l'extrémité du point jaune, puis de faire un point après l'autre, vous verrez qu'ils deviennent de plus en plus petits.

**6** Pour dessiner les « virgules », vous trempez votre ustensile dans la peinture, déposez votre point, et l'étirez en courbe dans la direction souhaitée. Vous pouvez réajuster le tracé avec votre aiguille si nécessaire.

1



2



Pour mieux vous imprégner de la technique, vous pouvez aussi visionner des vidéos en inscrivant dans votre moteur de recherche : *walking dots ; swipes swooshes*

4

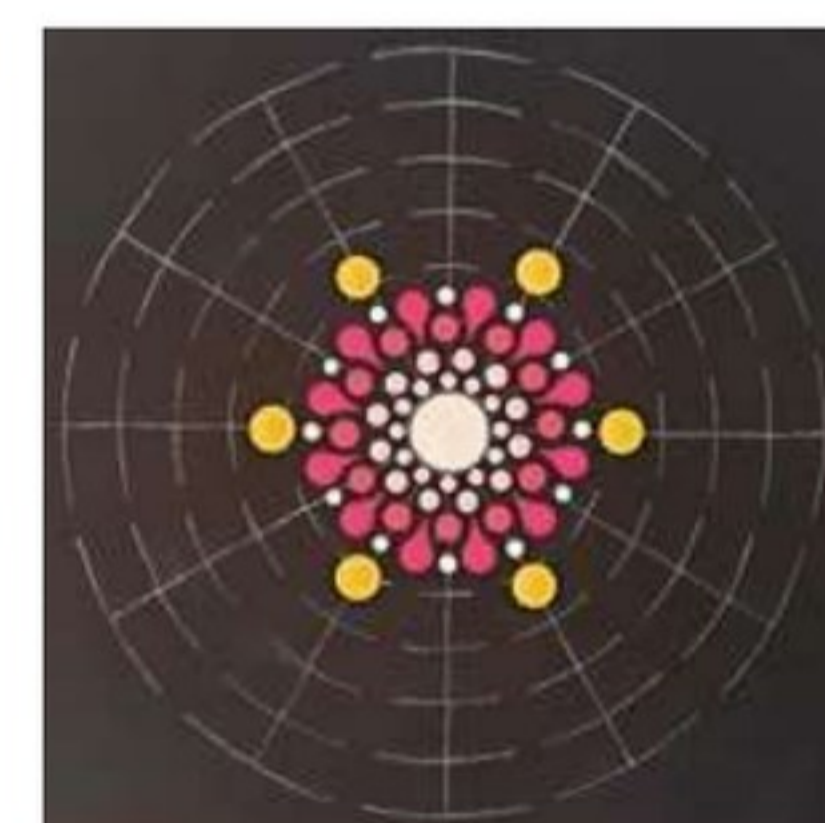

5



6







## LA BAIE D'HIVER DE DUYGU

(suite de la page 23)



### POUR RÉALISER CET ORNEMENT :

#### Il vous faut :

- ◆ De la toile de lin
- ◆ 1 cercle à broder
- ◆ 1 aiguille fine réglable
- ◆ De la laine super fine 4 ply coloris : crème, rouge, rose, vert clair, vert foncé
- ◆ Des ciseaux
- ◆ 1 crayon
- ◆ 1 pistolet à colle chaude
- ◆ 1 morceau de feuille de velours adhésif pour le dos
- ◆ 20 cm de cordon en coton

**1** Placez le gabarit contre l'endroit de la toile à broder et tenez-le face à une source de lumière, si nécessaire. Reportez le motif sur le tissu à l'aide du crayon à papier. Vous pouvez également utiliser du papier carbone pour transférer le motif.

**2** Installez la toile sur l'intérieur du cercle à broder en tendant bien. Une fois le tissu parfaitement tendu, ajustez votre aiguille sur 6 et, avec le fil rose, brodez les baies en commençant par les contours puis continuez par l'intérieur. Coupez les fils au dos au ras des boucles.

Ensuite, enflez une aiguillée de fil rouge pour broder le reste des baies.

**3** Répétez les mêmes étapes pour les feuilles avec le coloris vert clair, pour terminer avec le coloris vert foncé. Certaines branches peuvent être brodées en 2 rangs, d'autres en 3 rangs. Une fois les détails brodés, remplissez le fond avec le coloris crème. Commencez par les contours, puis remplissez-le en formant une spirale allant vers le centre. Égalisez les fils trop longs sur le côté bouclé, et procédez à la finition de l'ornement.

**4** Pour cela, posez la broderie finie à plat, les boucles tournées sur l'envers. Réalisez de petites encoches sur les bords incurvés du motif. À l'aide du pistolet, appliquez de la colle sur les bords du tissu. Rabattez-les ensuite sur l'envers de la broderie en appuyant dessus pour les fixer. Procédez délicatement de sorte que la toile ne soit plus visible sur l'endroit. Une fois l'ensemble des bords rabattu et collé, pliez le cordon en deux et collez-le en haut du motif. Placez la feuille de velours adhésif au dos du motif et coupez l'excédent au niveau du contour.

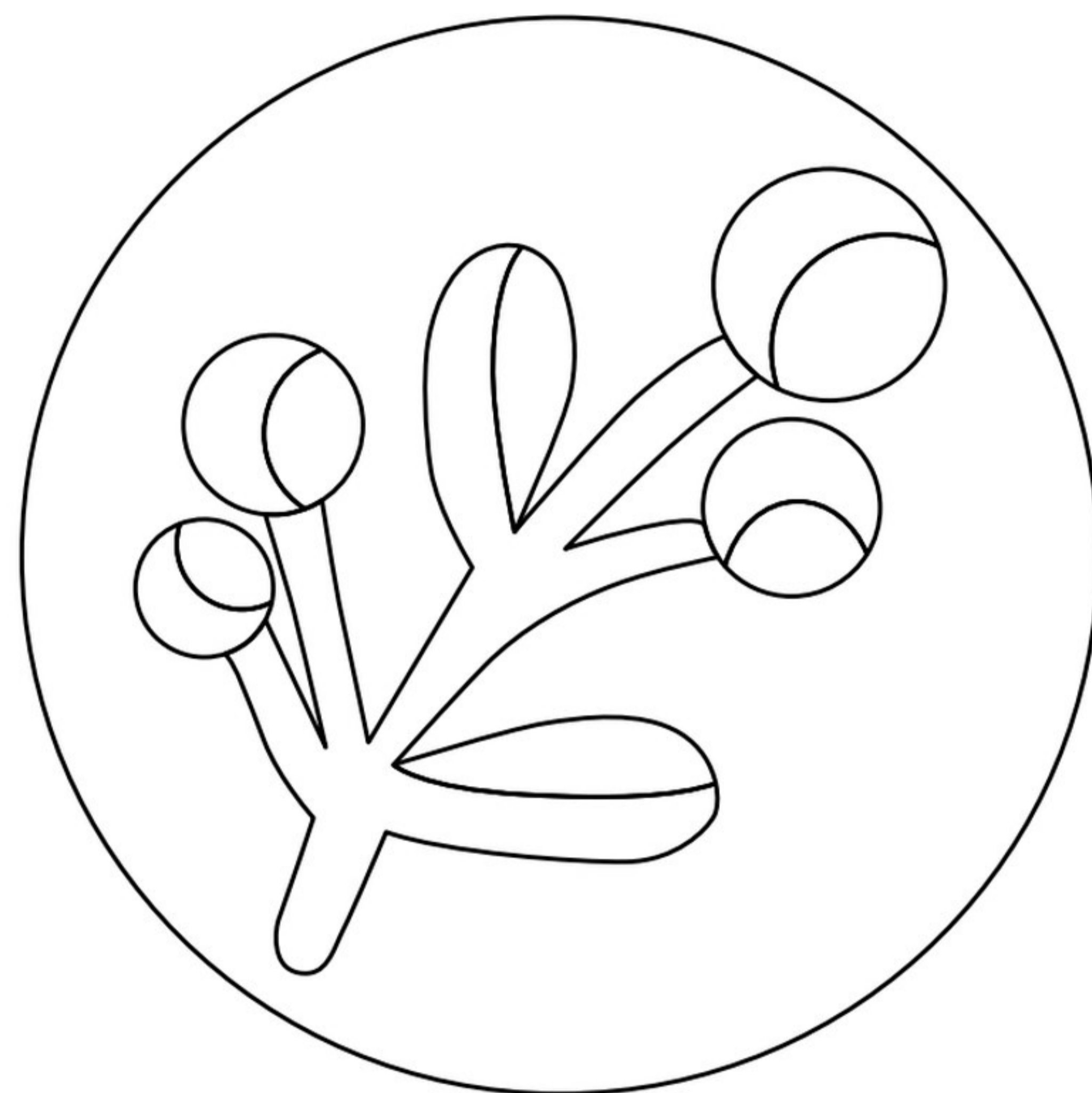



# LES POINTS DE BRODERIE

## LE POINT DE PIQÛRE (OU POINT ARRIÈRE)

C'est un point linéaire, qui permet de broder des lignes droites ou des courbes, il sert également à réaliser les contours des motifs. Faites toujours rentrer l'aiguille dans l'orifice de sortie du point précédent, retirez-la, à une distance égale, en avant du point suivant.

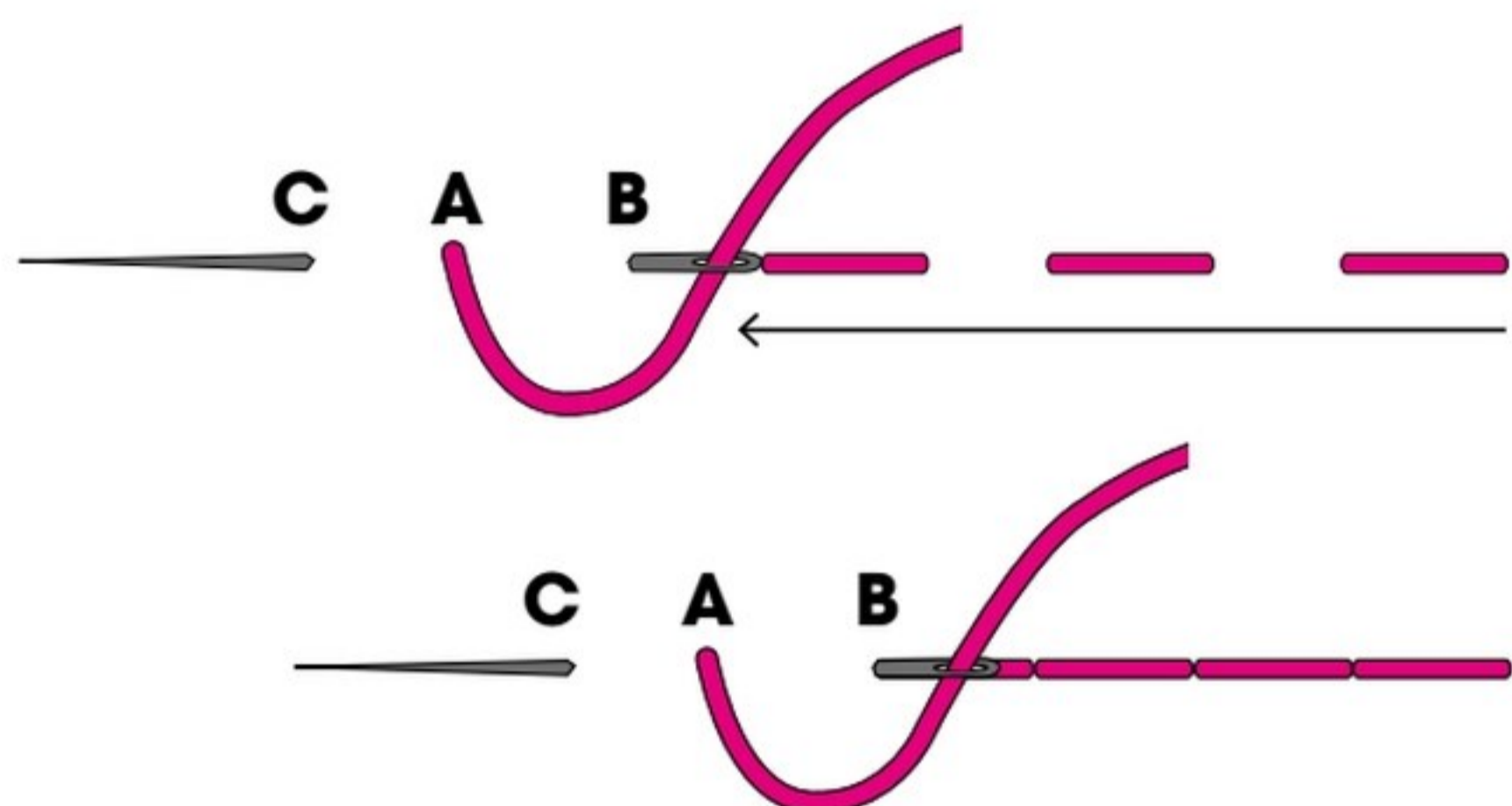

## LE POINT D'ÉPINE

Il se brode de haut en bas, en formant des boucles. Il est parfait pour donner un effet végétal aux broderies. Vous pouvez jouer sur la largeur du point, mais il faut garder la même sur toute la longueur de celui-ci. Introduisez votre aiguille à gauche dans le tissu, tendez le fil légèrement avec le pouce de la main gauche et faites un point vertical à droite par-dessus les trois fils, en saisissant la boucle retenue par le pouce, puis passez vers la gauche pour réaliser le même point en introduisant l'aiguille à la hauteur de la boucle du dernier point. Alternez un point vers la droite et un autre vers la gauche, pour créer un point d'épine simple.

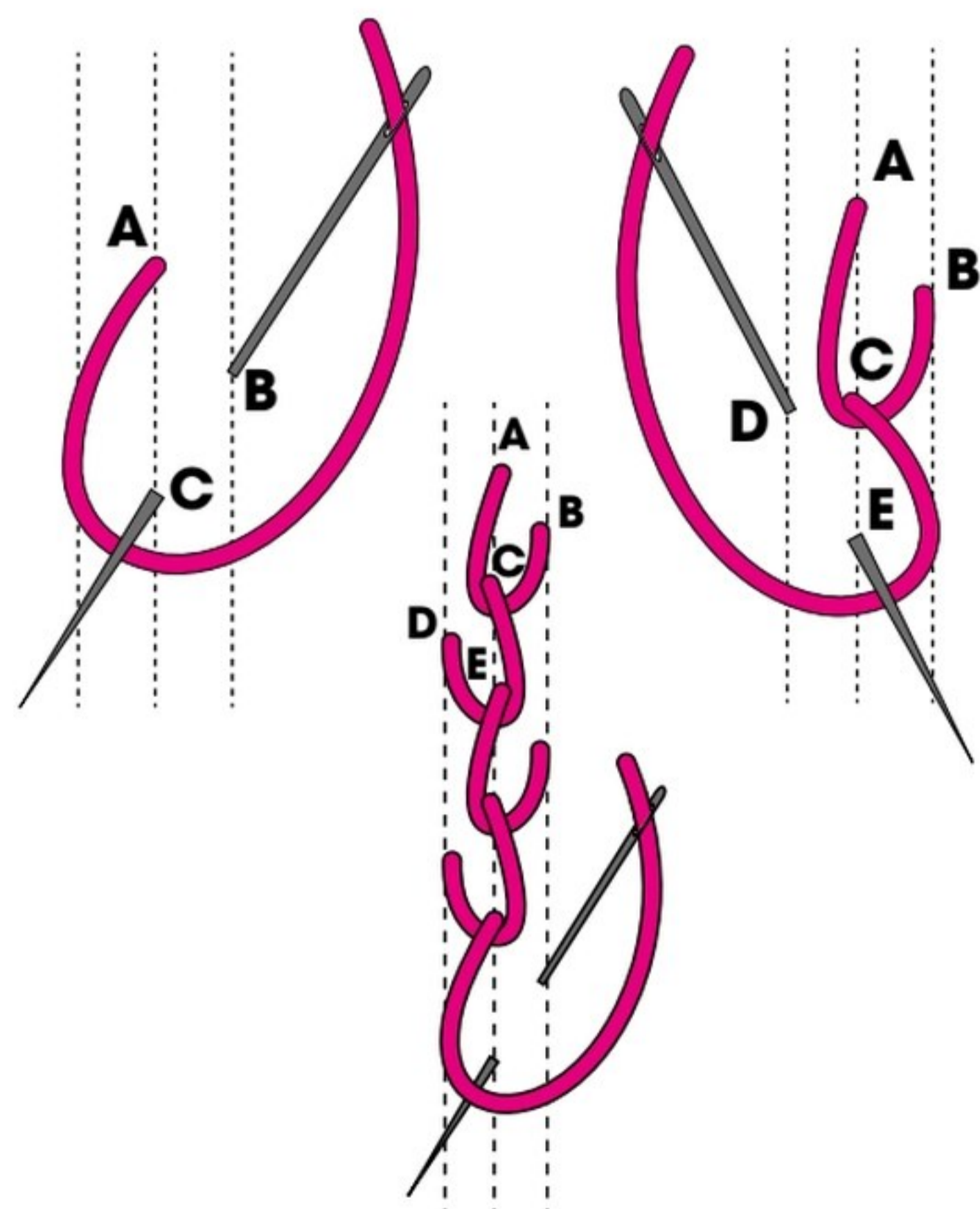

## LE POINT DE FESTON

Il se brode de droite à gauche. Il est idéal pour réaliser des bordures et des lisérés, ou comme nous pour assembler joliment deux pièces de tissu. Commencez par piquer l'aiguille en 2 et ressortez-la en 3 ; tirez sur le fil pour former le point et sa torsade. Renouvelez les gestes 1, 2 et 3 autant de fois qu'il est nécessaire pour broder toute la longueur de la ligne.

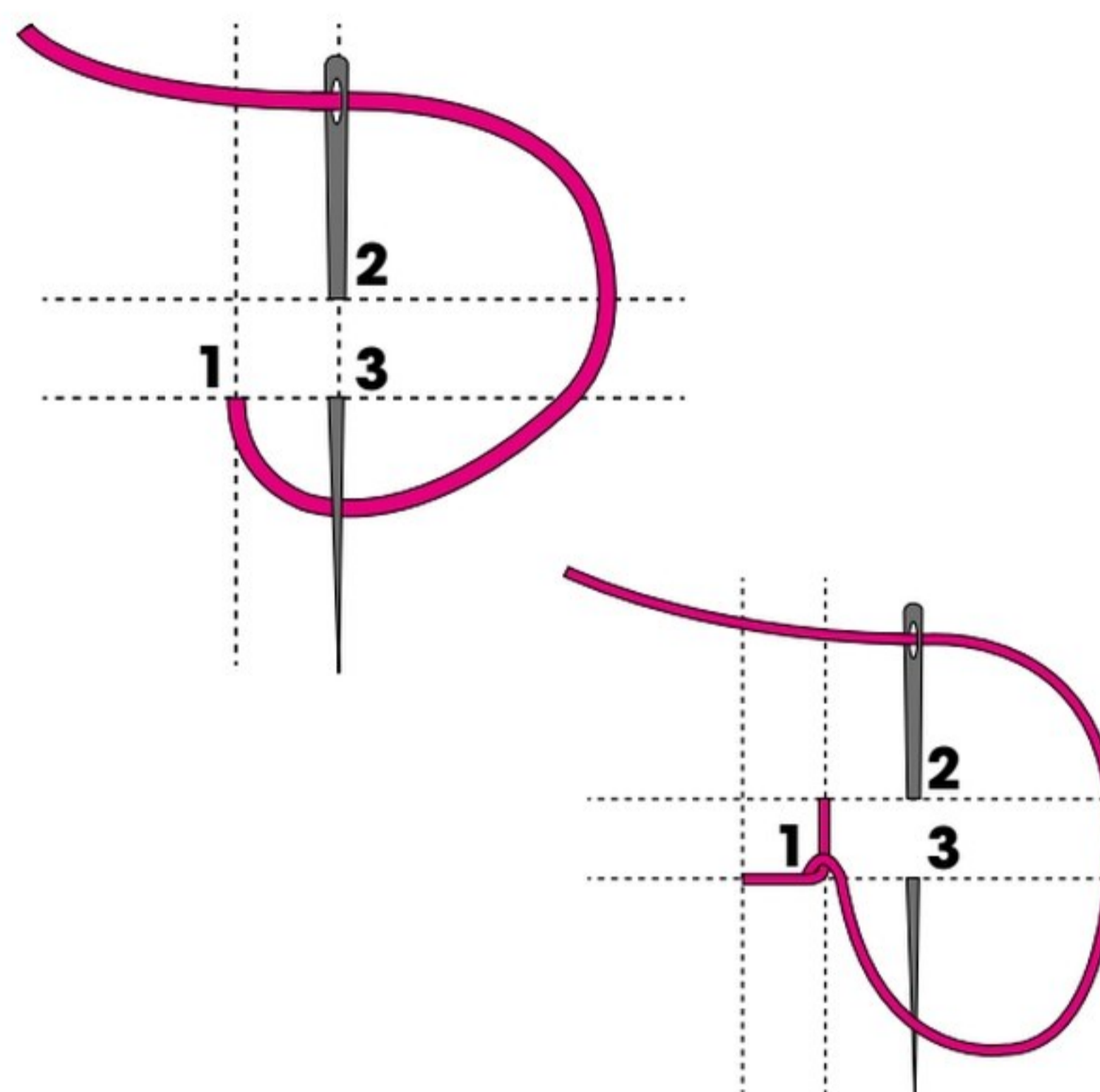

## LE POINT DE PASSÉ PLAT

C'est un point de remplissage. Pour le réaliser, brodez des points lancés verticaux, de gauche à droite, très rapprochés, d'un bord à l'autre du motif pour recouvrir toute la surface.

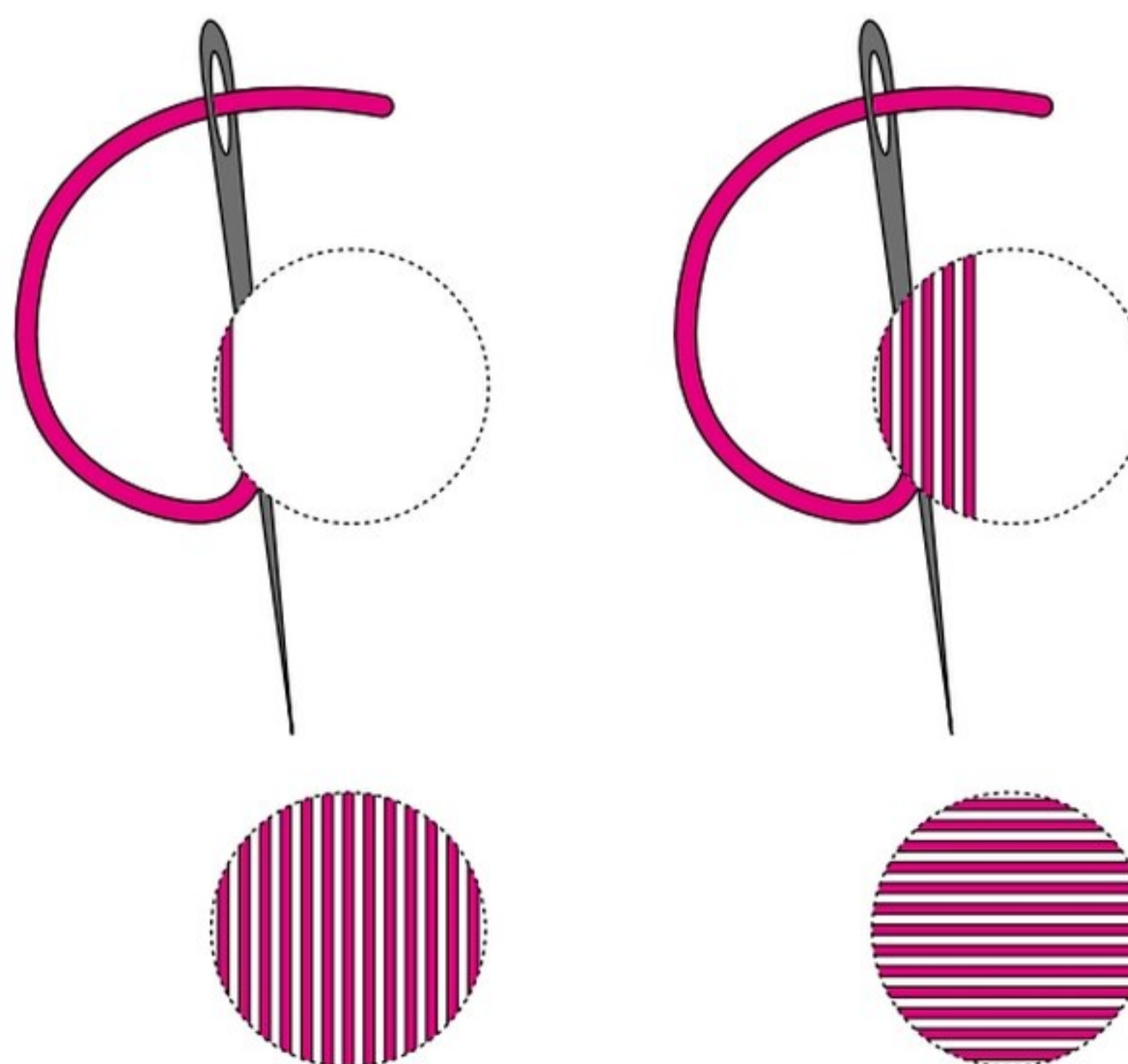





**Comment reproduire les motifs sur la feutrine ?**  
 Vous pouvez soit vous inspirer de nos motifs et les reproduire à main levée sur vos pièces une fois découpées, soit utiliser un kit de papier transfert avec un feutre spécial (Bohin).



## LA FORÊT ENCHANTÉE

(suite de la page 32)



### Il vous faut :

- ◆ De la feutrine rose pâle, bleu, rose foncé
- ◆ Du fil à broder DMC fuchsia, rose pâle, turquoise, orange, bleu roi
- ◆ 3 rondins de bois
- ◆ 3 petits bâtons
- ◆ Des ciseaux
- ◆ 1 pistolet à colle avec de la colle
- ◆ 1 aiguille à broder

**1** Dans la feutrine, découpez chaque sapin deux fois dans chacune des couleurs, pour nous fuchsia, rose pâle et bleu.

**2** Reproduisez les motifs sur un des deux sapins de chaque paire (celui que vous allez broder).

**3** Avec le fil DMC, brodez les contours des motifs au point de piqûre, en choisissant toujours des couleurs contrastant avec la feutrine.

**4** Positionnez les sapins identiques l'un sur l'autre, et assemblez-les en brodant au point de feston tout autour. Commencez par le milieu en bas, et laissez un espace pour glisser le pied de chaque sapin.

**5** Fixez un bâton au centre de chaque rondin. Enflez dessus votre sapin brodé.

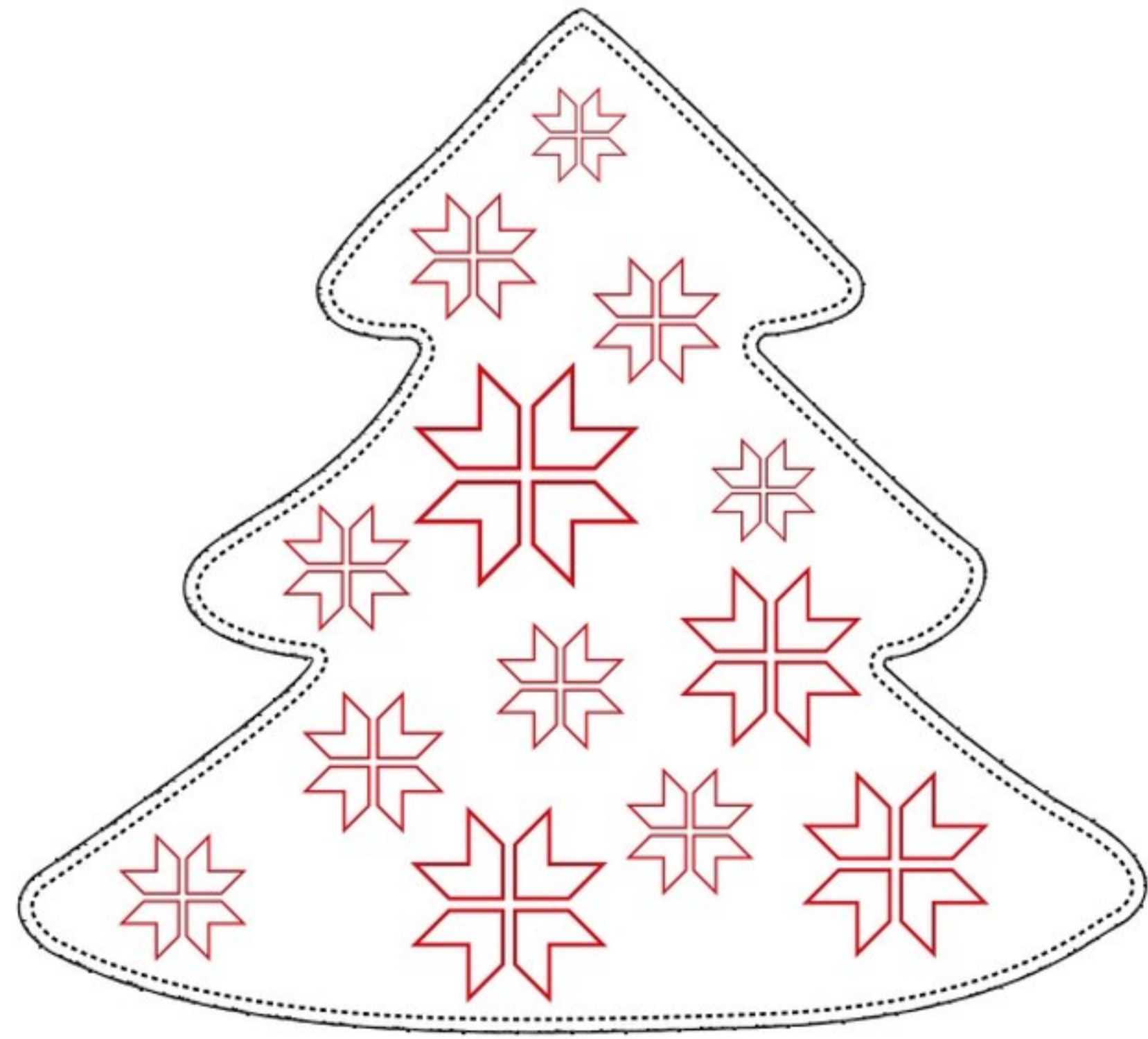





## LA COURONNE AUX MILLE FEUILLES

(suite de la page 33)



### Il vous faut :

- ♦ De la feutrine rose pâle, fuchsia, jaune, orange, bleu roi, turquoise
- ♦ 1 support de couronne en bois tressé
- ♦ Du fil à broder DMC rose, jaune, bleu, orange, vert
- ♦ 1 pistolet à colle avec de la colle
- ♦ Des ciseaux
- ♦ 1 aiguille à broder
- ♦ (en option : une guirlande lumineuse à piles)

**1** Dans la feutrine, découpez toutes les pièces du patron.

**2** Avec le fil DMC et le point d'épine, brodez le motif au centre de chaque pièce végétale (feuilles, fleurs). Puis brodez les contours et les motifs des autres pièces au point de piqûre, en choisissant

toujours des couleurs contrastant avec la feutrine.

**3** Faites autant de pièces que nécessaire pour remplir les deux tiers inférieurs du cercle. Ici, pour notre cercle de 45 cm de diamètre, nous avons 30 pièces brodées.

**4** Une fois toutes les pièces en feutrine brodées, fixez-les harmonieusement sur le bas du cercle avec le pistolet à colle. Pour combler le haut de la couronne, découpez des bandes de feutrine de 1 cm de large et collez-les en formant des « zigzags » bien serrés.

**5** Enfin, pour rendre votre création plus pérenne, n'hésitez pas à faire quelques points de fixation à l'arrière de la couronne. Vous pourrez ensuite, si vous le souhaitez, fixer une guirlande lumineuse avec des petits morceaux de fil de fer.

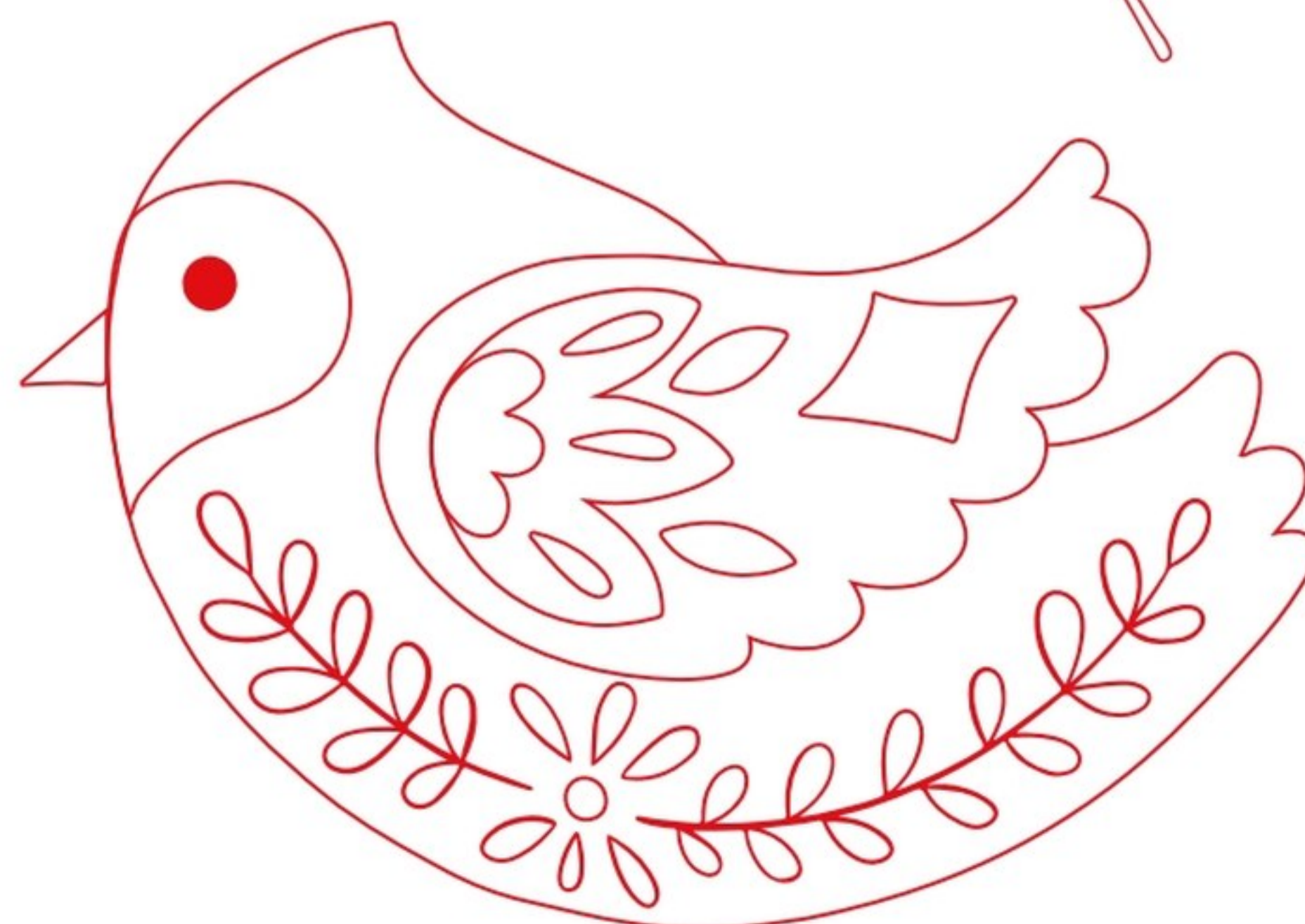
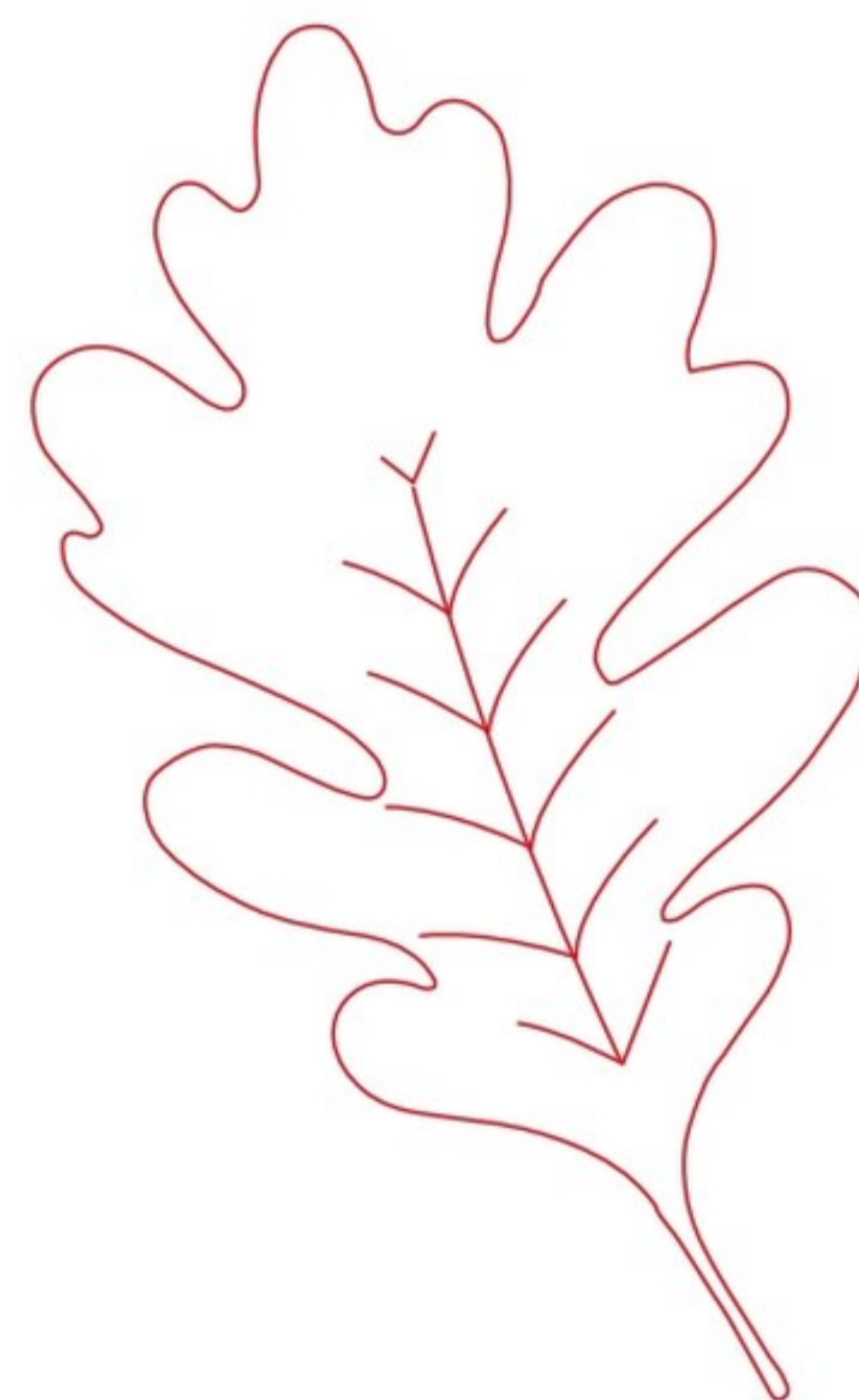
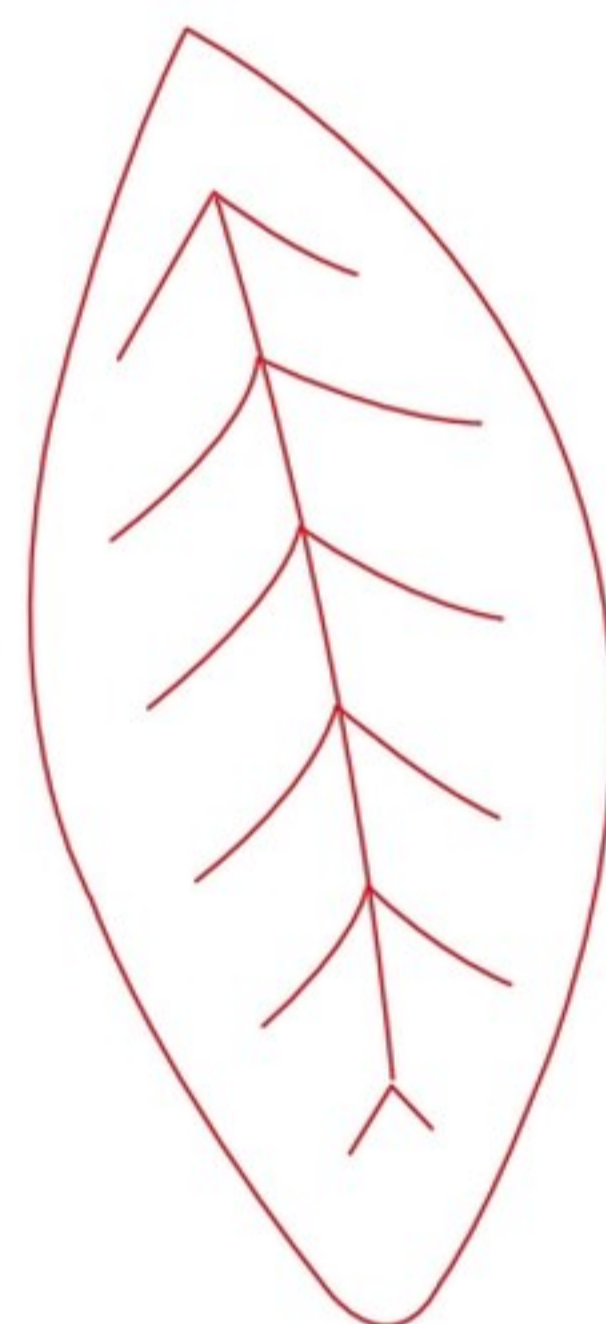
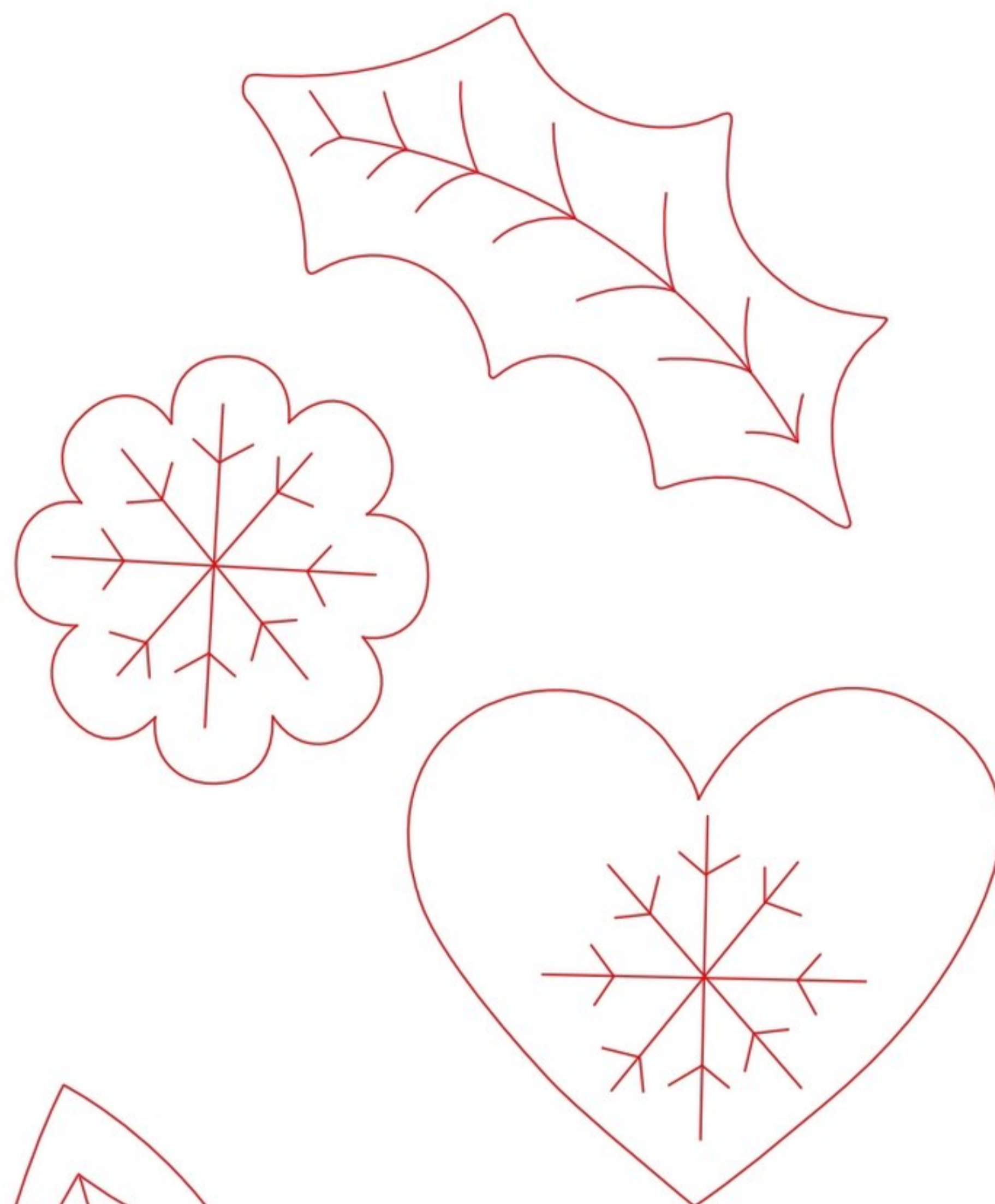



## LE DISQUE DÉCO DE PIED DE SAPIN

(suite de la page 34)



### Il vous faut :

- ◆ De la feutrine orange, turquoise, jaune, bleu roi
- ◆ De la colle à tissu
- ◆ Du fil à broder DMC fuchsia, jaune, rose pâle, bleu clair, bleu foncé, vert
- ◆ Des ciseaux
- ◆ 1 aiguille à broder

**1** Dans la feutrine orange, découpez un grand disque de 80 cm de diamètre. Puis,

à l'aide d'un compas ou d'un objet rond, dessinez le cercle central (il peut faire entre 10 et 15 cm, selon la taille de votre sapin).

**2** Tracez une ligne sur le rayon du cercle qui rejoint le centre à l'extérieur du disque, et coupez sur le trait. Évidez le centre.

**3** Reproduisez les motifs tout autour du disque.

**4** Découpez les formes pleines du motif dans les autres couleurs de feutrine, et appliquez-les avec de la colle à tissu.

**5** Avec le fil DMC et le point de piqûre, brodez les contours des motifs végétaux et de l'oiseau, puis les dessins sur les formes pleines, en choisissant toujours des couleurs contrastant avec la feutrine.

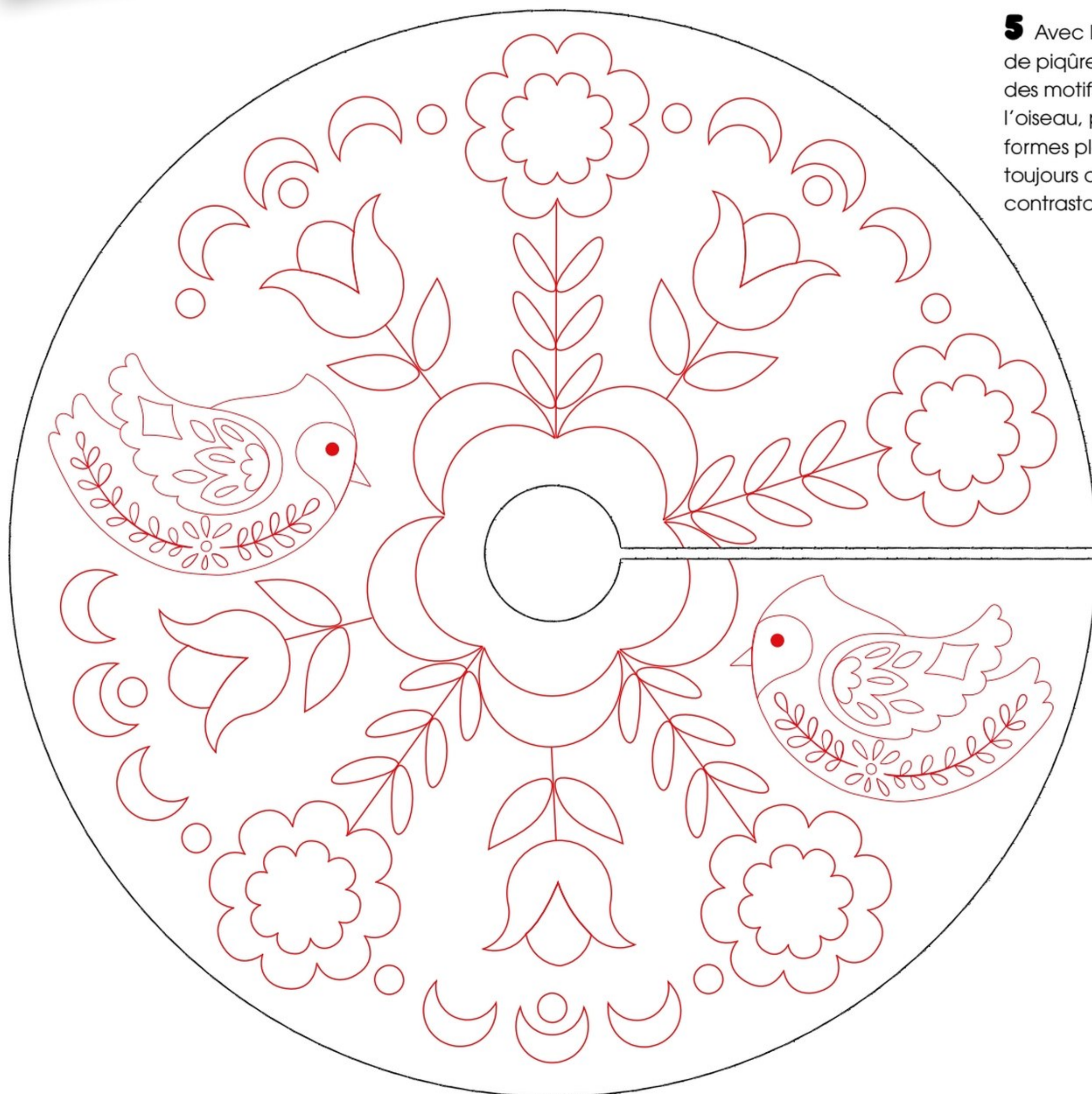





## LE CŒUR ET LA BOTTE À SUSPENDRE

(suite de la page 37)



### Il vous faut :

- ◆ De la feutrine jaune, fuchsia et bleu foncé
- ◆ De la colle à tissu
- ◆ Du fil à broder DMC fuchsia, jaune, rose pâle, bleu clair, bleu foncé, vert
- ◆ De la ouate de rembourrage
- ◆ Des ciseaux
- ◆ 1 aiguille à broder

**1** Dans la feutrine, découpez deux formes identiques de cœur ou de botte.

**2** Reproduisez les motifs sur un des deux morceaux de chaque paire (celui que vous allez broder).

**3** Pour le cœur, découpez la forme de l'aile dans la feutrine fuchsia et appliquez-la avec de la colle à tissu sur le motif de l'oiseau.

**4** Avec le fil DMC et le point de piqûre, brodez les contours des motifs de la botte et de l'oiseau, puis les dessins sur le cœur et dans l'aile, en choisissant toujours des couleurs contrastant avec la feutrine.

**5** Positionnez les deux cœurs et les deux bottes l'un sur l'autre, puis assemblez-les en brochant au point de feston tout autour. Laissez le haut de la botte ouvert pour pouvoir la remplir.

**6** Fixez un morceau de fil sur le haut du cœur pour pouvoir le suspendre.







## MA FAMILLE SOUS CLOCHE

(suite de la page 89)



### Il vous faut :

- ♦ Des photos anciennes à découper
- ♦ 1 support de cloche
- ♦ 1 cloche en verre
- ♦ ½ boule de polystyrène
- ♦ De la mousse
- ♦ Du carton
- ♦ 1 pistolet à colle avec de la colle
- ♦ Des ciseaux
- ♦ Du fil de fer
- ♦ Des fleurs en tissu avec une tige en fer
- ♦ Des strass, des perles, un peu de tulle...

### Réalisation :

Commencez par coller la mousse sur la demi-boule de polystyrène. Découpez les photos autour des personnages que vous souhaitez mettre en avant, puis collez-les sur un morceau de carton et retaillez ce dernier à la bonne forme. Fixez un fil de fer entre la photo et le carton pour pouvoir la piquer dans la mousse. Décorez vos photos avec des accessoires, des ailes, des strass, etc. Enfoncez les personnages et les tiges en fer des fleurs dans la boule. Placez la cloche. Admirez !

# LES BASES DU CROCHET

Comment tenir son fil :

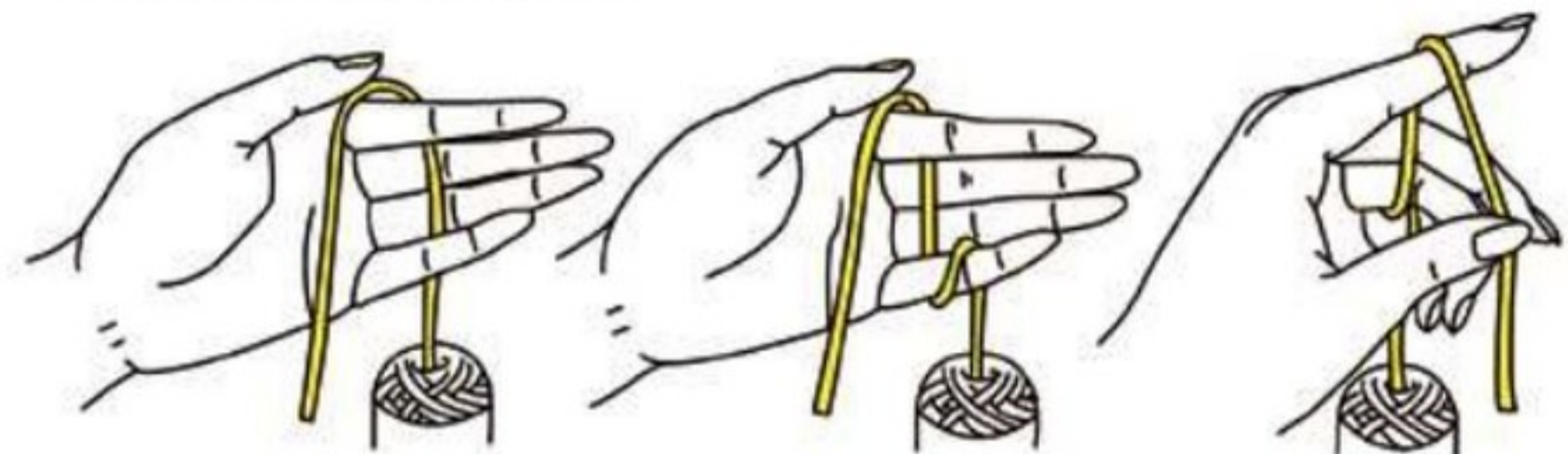

Faire une maille en l'air (chainette) : ○

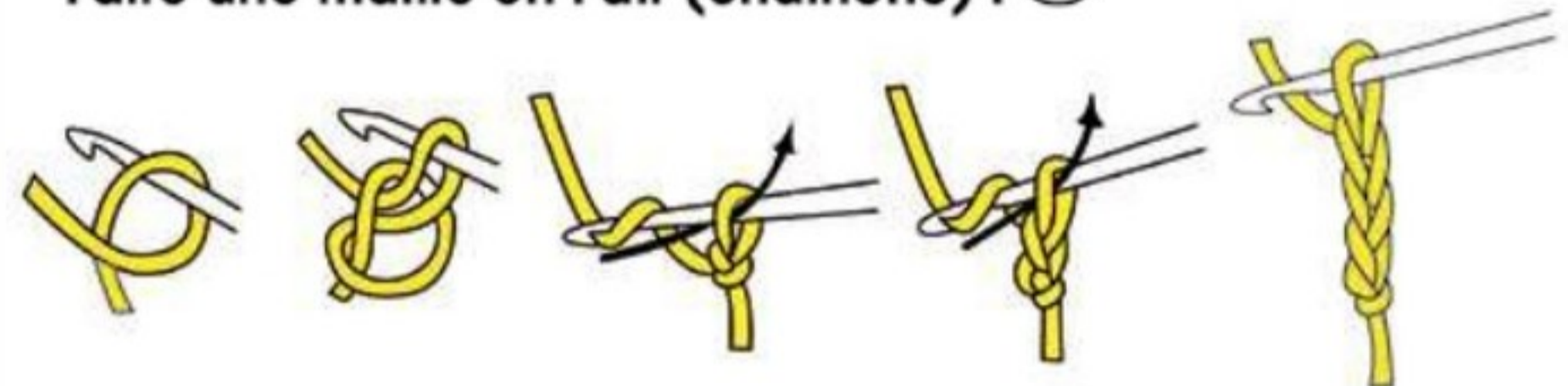

Faire une bride : †

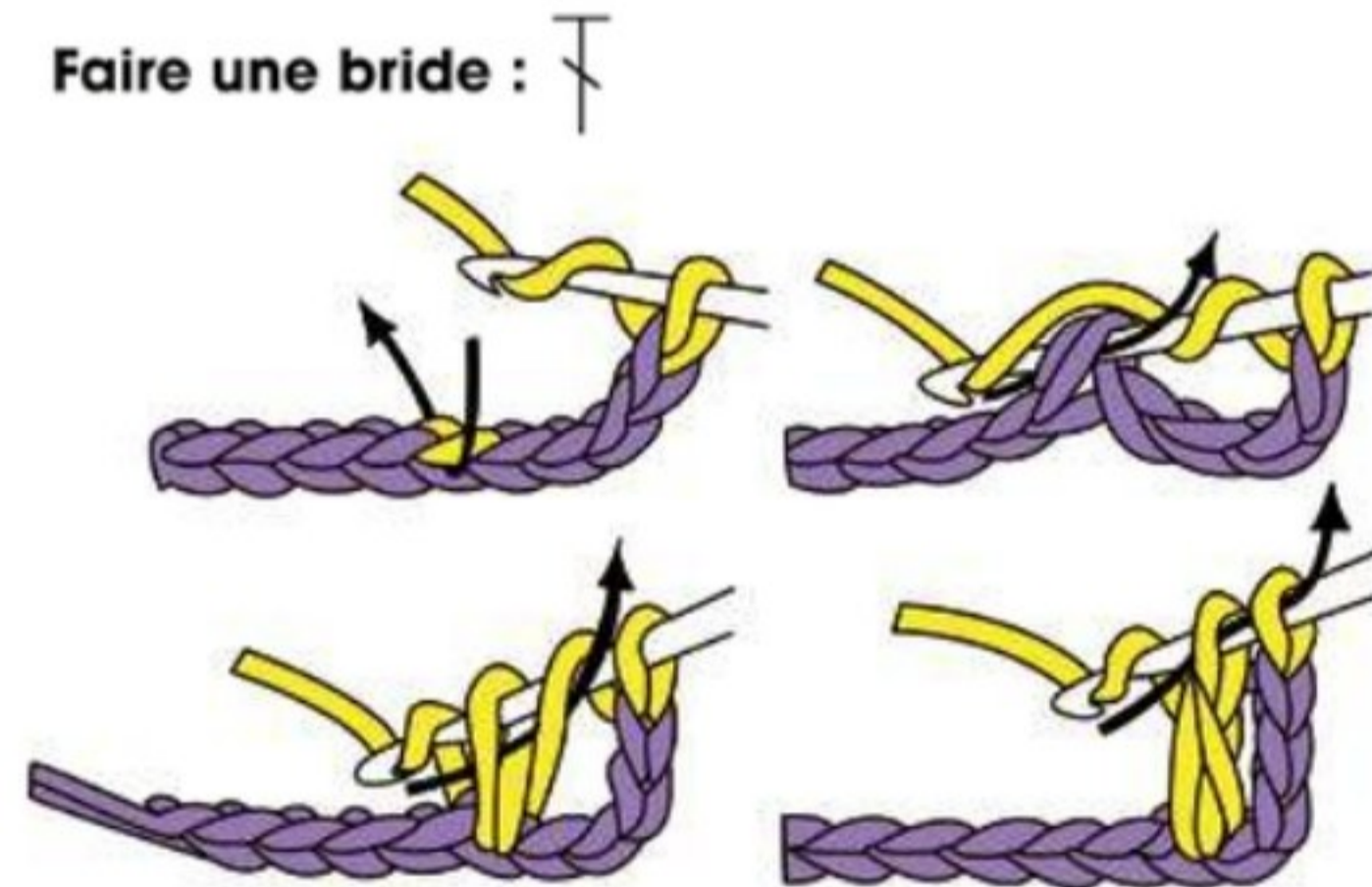

Faire une maille serrée : ×

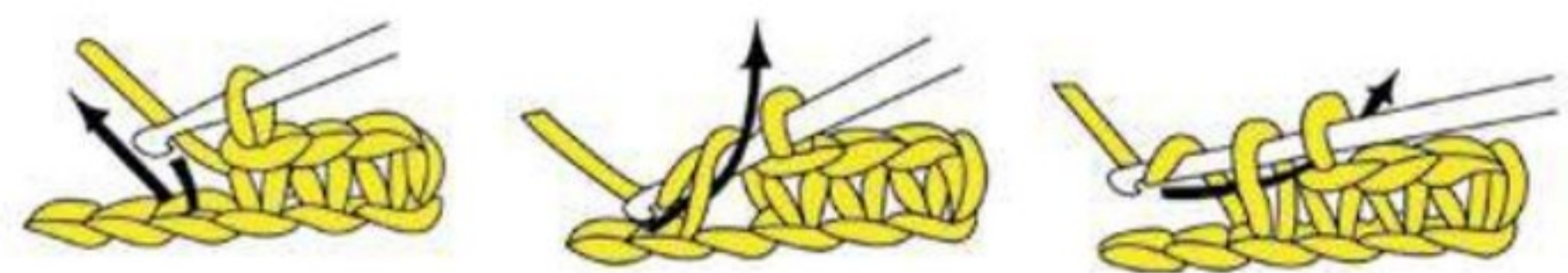

Faire une maille coulée : ●

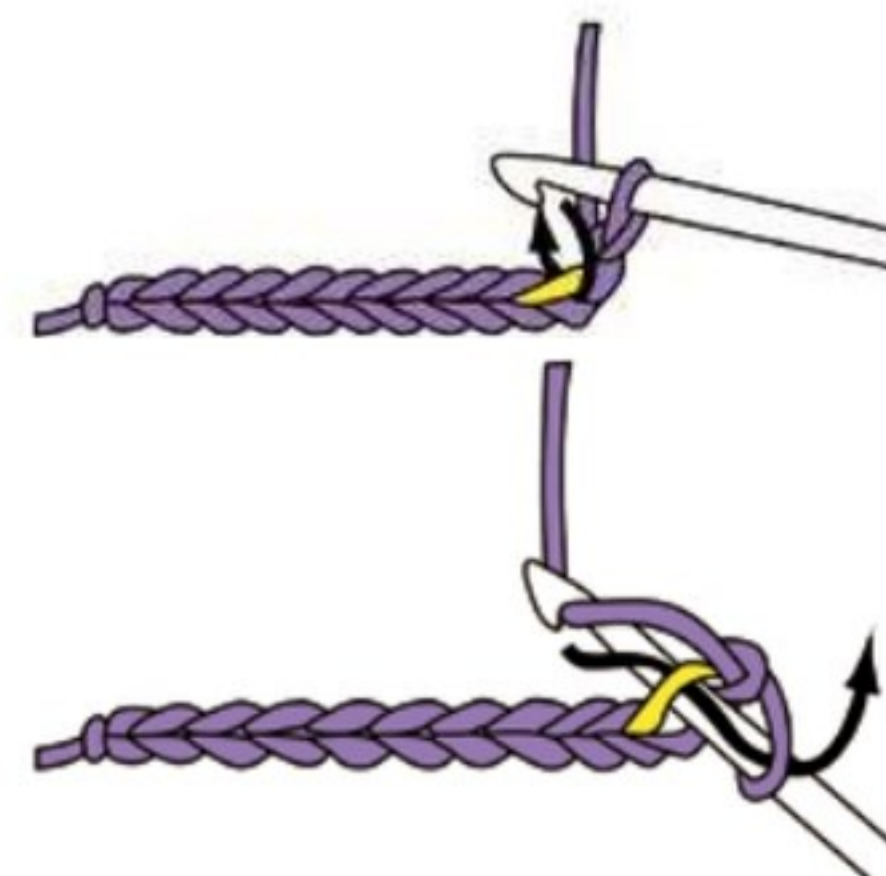





## LE GILET KIMONO MULTICOLORE

(suite de la page 50)



**Info taille : gilet allant de la taille 38 à la taille 42**

### Il vous faut :

- ◆ 1 pelote de fil Super Kid Mohair Silk, Rico Design coloris 061 (vert pâle)
- ◆ 1 pelote de fil Super Kid Mohair Silk, Rico Design coloris 037 (moutarde)
- ◆ 1 pelote de fil Super Kid Mohair Silk, Rico Design coloris 048 (corail)
- ◆ 1 pelote de fil Super Kid Mohair Silk, Rico Design coloris 016 (bleu canard)
- ◆ 1 pelote de fil Super Kid Mohair Silk, Rico Design coloris 044 (rose pâle)
- ◆ 1 pelote de fil Super Kid Mohair Silk, Rico Design coloris 001 (blanc)
- ◆ 1 pelote de fil Super Kid Mohair Silk, Rico Design coloris 021 (fuchsia)
- ◆ 2 pelotes de fil Super Kid Mohair Silk, Rico Design coloris 035 (parme)
- ◆ 1 crochet n° 4

- ◆ 1 crochet n° 3,5
- ◆ 1 crochet n° 3
- ◆ Des marqueurs
- ◆ 1 bouton assorti
- ◆ 1 aiguille à tapisserie
- ◆ Des ciseaux

### Abréviations :

**m.** : maille  
**rg** : rang  
**ms** : maille serrée  
**ml** : maille en l'air  
**mc** : maille coulée  
**B** : bride  
**Tr** : tour

**À noter :** chaque rang débute par 3 ml (marquez la dernière de ces 3 mailles). Chaque rang est arrêté de manière invisible dans la maille marquée.

**Réalisation :** l'ouvrage est réalisé au crochet n° 4. Vous allez crocheter deux hexagones en rond, que vous assemblerez pour réaliser votre gilet kimono. Vous changerez de couleur à chaque tour. Ici nous avons utilisé cet ordre : parme, vert pâle, bleu canard, rose pâle,

moutarde, blanc, corail et fuchsia.

**Tr 1 :** sur un anneau magique, montez 3 ml, 2 B, 2 ml, \* 3 B, 2 ml \* ; reprenez 4 fois de \* à \* de façon à obtenir 6 blocs de 3 m. chacun. Fermez par une fermeture invisible dans la m. marquée.

**Tr 2 :** dans un espace constitué par 2 ml du rg précédent, réalisez 3 ml, 3 B, 2 ml, 4 B, \* sautez le bloc de 3 B, et, dans le prochain espace constitué de 2 ml, réalisez 4 B, 2 ml, 4 B \* ; répétez encore 4 fois de \* à \* de façon à obtenir 12 blocs de 4 m. chacun. Fermez par une fermeture invisible dans la m. marquée.

**À partir du tr 3,** vous commencerez chaque tr au milieu du tr précédent, dans un espace situé entre deux blocs de brides, et vous crochetez ainsi :

- **Aux angles,** vous réaliserez 4 B, 2 ml, 4 B dans l'espace constitué de 2 ml.

- **Sur les longueurs,** entre deux blocs de brides, vous réaliserez des blocs de 4 B sans les séparer par une ml. Passez directement d'un bloc de B à l'autre.

Ne réservez les ml qu'aux angles. Crochetez ainsi 24 Trs. Une fois votre premier hexagone terminé, faites-en un second identique.

Ensuite, pliez les hexagones en L, et posez-les en vis-à-vis à plat sur une table, en plaçant les lignes formées par les arrêts de rangs sous les bras. Vous allez ensuite crocheter trois rgs supplémentaires uniquement sur le côté correspondant à la hauteur

du dos, et ce pour chaque hexagone. Avec l'endroit face à vous, vous allez les réaliser en commençant le rg 1 et le rg 3 par 3 ml, 1 B dans l'espace constitué de 2 ml, et en les terminant par 2 B dans l'espace constitué de 2 ml. Commencez le rg 2 par 3 ml dans la 1re B du rg 1, et terminez-le par 1 B dans la dernière B du rg 1.

Assemblez ces deux côtés avec un rg de mc sur l'envers, en procédant m. à m. Puis faites les coutures de dessus de manche de la même façon, en commençant par les poignets.

**Les poignets :** ils sont crochetés en rond, toujours avec l'endroit face à vous.

**Les trs 1 et 2** s'effectuent avec le crochet n° 4, le Tr 3 avec le crochet n° 3,5 et les Trs 4 à 6 avec le crochet n° 3.

**Tr 1 :** dans la première ml, réalisez 1 ml et 1 ms, continuez par 1 ms dans chaque m. Fermez le Tr par une mc dans la première ms du Tr.

**Trs 2 à 6 :** dans la première ms du rg précédent, réalisez 1 ml et 1 ms, continuez par 1 ms dans chaque m. Fermez le Tr par une mc dans la première ms du Tr.

**La bordure :** elle est également réalisée en rond, toujours avec l'endroit face à vous et en commençant au niveau de la couture de dessus de manche située à droite quand le gilet est porté. Les Trs 1 et 2 s'effectuent avec le crochet n° 4, et les trs 3 à 6 avec le crochet n° 3,5.

**Tr 1 :** dans la première ml, réalisez 1 ml et 1 ms, continuez par 1 ms dans chaque m.



Voir les bases du crochet page 9.

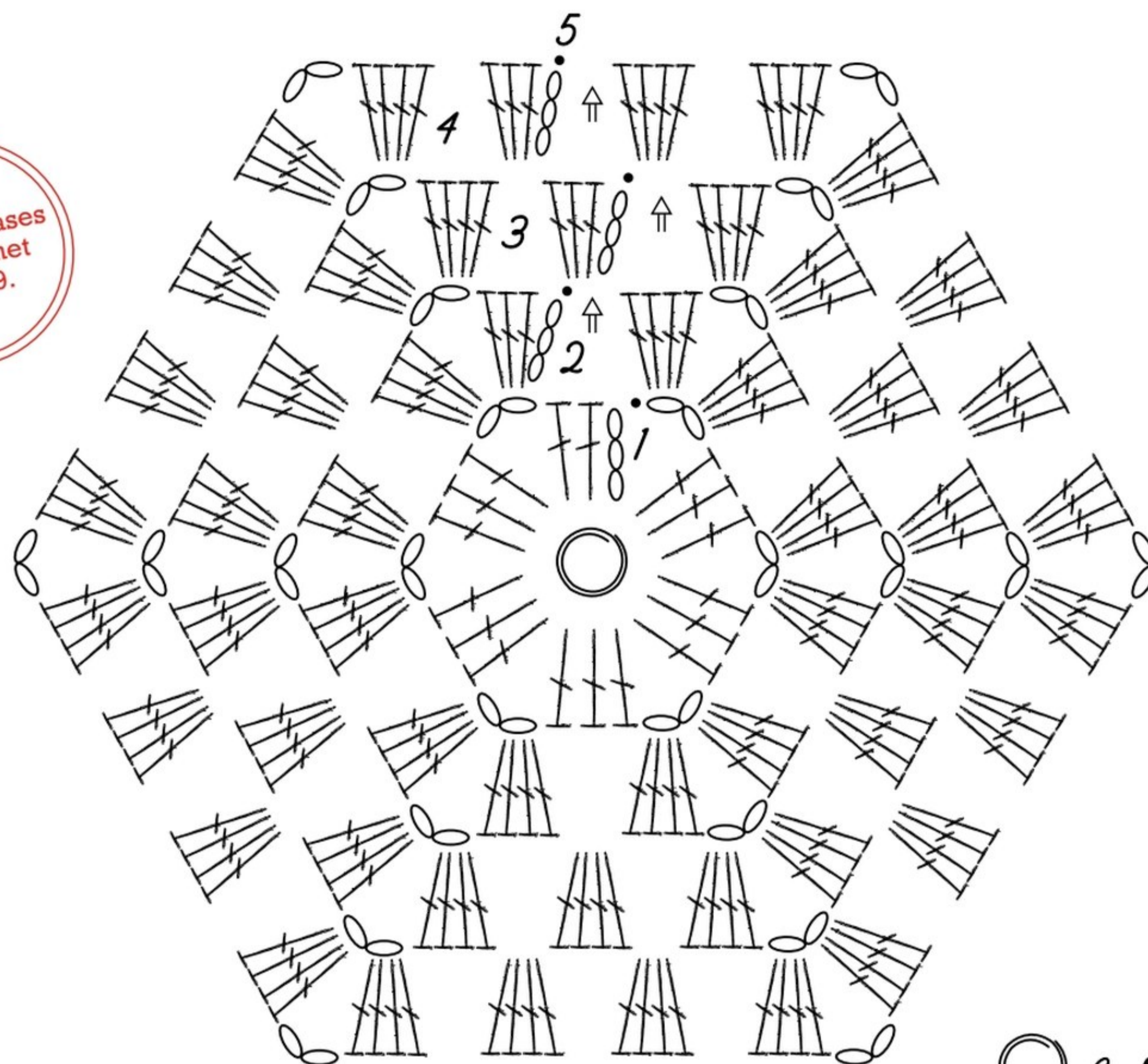

Dans les deux angles de devant, faites 4 ms dans l'espace de 2 ml, et marquez les deuxième et troisième m. de ces quatre m. Fermez le tr avec une mc dans la première ms du Tr.

**Tr 2 :** dans la première ms du Tr précédent, réalisez 1 ml et 1 ms, continuez par 1 ms dans chaque m. Dans les angles, faites 2 ms dans chacune des deux m. marquées (déplacez les marqueurs sur les nouvelles m. d'angle). Fermez le Tr avec une mc dans la première ms du Tr.

**Tr 3 :** dans la première ms du tr précédent, réalisez 1 ml et 1 ms, continuez par 1 ms dans chaque m. Dans les angles, faites 2 ms dans chacune des deux m. marquées (déplacez les marqueurs sur les nouvelles m. d'angle). Immédiatement après le premier angle, formez la boutonnière en faisant 2 ml, puis en sautant 2 ms avant de poursuivre par 1 ms dans chaque m. Fermez le Tr avec une mc dans la première ms du Tr.

**Trs 4 à 6 :** procédez comme pour le Tr 2.

Attention à bien crocheter de nouveau les deux mailles en l'air de la boutonnière. Terminez en cousant le bouton sur l'angle opposé à la boutonnière.

- Cercle magique
- ⊥ Bride
- ml (maille en l'air)
- mc (maille coulée)







## LE CHÂLE NUDE PAILLETÉ

(suite de la page 53)



### Il vous faut :

- ♦ 4 pelotes Kremke Soul Wool Silky Kid col. 19 (saumon)
- ♦ 8 pelotes Kremke Soul Wool Edelweiss Alpaka col. 15 (crème)
- ♦ 3 bobines Kremke Soul Wool de Twinkle col. 703 (rose doré)
- ♦ Aig. à tricoter n° 5
- ♦ Anneau marqueur

### Abréviations :

**m.** : maille  
**rg** : rang  
**end.** : endroit  
**env.** : envers  
**tric.** : tricotez  
**rab.** : rabattez  
**lis.** : lisière  
**ens.** : ensemble  
**augm.** : augmentation  
**dim.** : diminution  
**gl.** : glissée

### Points employés :

**Point de blé (sur 4 rgs) :**  
 rg n° 1 : 1 m. end., 1 m. env. ; rg  
 n° 2 : 1 m. end., 1 m. env. ; rg  
 n° 3 : 1 m. env., 1 m. end. ; rg  
 n° 4 : 1 m. env., 1 m. end.

**Point mousse :** tous les rangs sont tric. à l'end.

### À savoir avant de commencer :

le châle se commence par une des pointes, en augm. de 1 m. tous les 2 rgs d'un

seul côté. Il se tric. au début au point mousse sur 16 rgs, puis se continue au point de blé, bordé de chaque côté par 3 m. au point mousse. La première m. de chaque rg est toujours gl. à l'end., et la dernière m. tric. à l'end. juste avec le fil arrière.

**Pour vous aider, repérez le côté des augm. avec un marqueur de m. (ou une épingle à nourrice).**

### Réalisation

Montez 2 m.

**Rg 1 :** tric. 2 m. end.

**Rg 2 :** tric. 2 m. end.

**Rg 3 :** tric. 1 m. end., 1 augm.

**Rg 4 :** tric. 3 m. end.

**Rg 5 :** tric. 1 m. end., 1 augm., 1 m. end. (soit 4 m.).

**Rg 6 :** tric. 4 m. end.

**Rg 7 :** tric. 1 m. end., 1 augm., 2 m. end. (soit 5 m.).

**Rg 8 :** tric. 5 m. end.

**Rg 9 :** tric. 1 m. end., 1 augm., 3 m. end. (soit 6 m.).

**Rg 10 :** tric. 6 m. end.

**Rg 11 :** tric. 1 m. end., 1 augm., 4 m. end. (soit 7 m.).

**Rg 12 :** tric. 7 m. end.

**Rg 13 :** tric. 1 m. end., 1 augm., 5 m. end. (soit 8 m.).

**Rg 14 :** tric. 8 m. end.

**Rg 15 :** tric. 1 m. end., 1 augm., 6 m. end. (soit 9 m.).

**Rg 16 :** tric. 9 m. end.

**Rg 17 :** tric. 1 m. end., 1 augm., 1 m. env.,

1 m. end., 1 m. env.,

1 m. end., 1 m. env., 3 m. end.

**Rg 18 :** tric. 4 m. end., 1 m. env., 1 m. end., 1 m. env., 3 m. end.

**Rg 19 :** tric. 1 m. end., 1 augm., 1 m. end., 1 m. env., 1 m. end., 1 m. env., 4 m. end. (soit 11 m.).

**Rg 20 :** tric. 3 m. end., 1 m. env., 1 m. end., 1 m. env., 1 m. end., 1 m. env., 3 m. end.

**Rg 21 :** tric. 1 m. end., 1 augm., 1 m. end., 1 m. env., 1 m. end., 1 m. env., 1 m. end., 1 m. env., 3 m. end. (soit 12 m.).

**Rg 22 :** tric. 4 m. end., 1 m. env., 1 m. end., 1 m. env., 1 m. end., 1 m. env., 3 m. end.

**Rg 23 :** tric. 1 m. end.,

1 augm., 1 m. end., 1 m. env., 1 m. end., 1 m. env., 1 m. end., 1 m. env., 4 m. end. (soit 13 m.).

**Rg 24 et tous les rgs pairs :** tric. comme les m. se présentent, en terminant et commençant toujours par 3 m. au point mousse.

**Rg 25 et tous les rangs impairs :** tric. comme le rg 23 en augmentant d'une m. Lorsque vous avez 126 m. au total (soit 245 rgs), vous êtes à la moitié de l'ouvrage, continuez à tric. en remplaçant l'augm. par une dim. Lorsqu'il vous reste 9 m. sur l'aig., continuez au point mousse jusqu'à ce qu'il vous reste 2 m. (soit 490 rgs).

220 cm = 490 rgs

72 cm = 126 m.

## ASTUCE

Afin d'avoir assez de fil pour terminer l'ouvrage, séparez votre nombre de pelotes en deux (2 Silky Kid et 4 Edelweiss Alpaka). Quand vous êtes à la moitié pour un des fils, commencez les dim.



sens du tricotage





## LES LUMINAIRES À PAS FEUTRÉS

(suite de la page 56)



**Pour les réaliser, il faut :**

- ◆ 1 plafonnier à 5 fils
- ◆ 5 petits abat-jour
- ◆ 1 vieux pull jacquard
- ◆ 1 aiguille à laine
- ◆ De la laine
- ◆ De la colle à tissu

### RÉALISATION

Découpez des tubes de la hauteur de vos abat-jour

dans les manches du pull, ou des bandes de même hauteur dans le devant ou le dos. Au besoin, ajustez les lainages pour qu'ils soient bien appliqués sur les abat-jour en les cousant si besoin. Découpez chaque lainage en comptant une marge supplémentaire de 1 cm en haut et en bas de l'abat-jour. Rabattez les bords à l'intérieur de chaque abat-jour et collez-les. Laissez sécher, puis montez votre plafonnier.

## PARTAGEONS UNE INFUSION DÉLICATE

(suite de la page 105)



**Pour un litre d'infusion**

**Il vous faudra :**

- ◆ 4 x 20 cm de branches de sapin blanc (ou pin, épicéa, mélèze)

- ◆ 4 g de cannelle
- ◆ 4 g d'écorce d'orange
- ◆ 2 g de gingembre frais
- ◆ 4 c. à café de miel

Mélangez tous les ingrédients dans une théière avec filtre. Chauffez l'eau à frémissement. Laissez infuser 10 à 15 minutes. Dégustez.



## NOTRE BONNE ÉTOILE

(suite de la page 57)



**Pour la réaliser, il faut :**

- ◆ Un vieux pull jacquard
- ◆ 1 aiguille à laine
- ◆ De la laine
- ◆ 1 étoile en polystyrène
- ◆ Des épingles à tête

### RÉALISATION

Commencez par découper un morceau de lainage suffisamment grand pour

recouvrir votre étoile recto verso. Puis appliquez-le sur celle-ci, en étirant bien la laine pour que la forme de l'étoile ressorte parfaitement. Maintenez le lainage à l'arrière avec des épingles à tête, en faisant comme un ourlet pour ne pas que le tissu s'effiloche et déborde. Ensuite, vous pouvez soit, comme nous, fixer votre étoile sur un socle en centre de table, soit l'accrocher en attachant un morceau de ruban sur le haut.





## LES 3 PETITS POCHONS DE NOËL

(suite de la page 63)



### Il vous faut :

- ◆ 40 cm de tissu, coton Rifle PaperCo. Holiday Classics - Nutcracker, Ma Petite Mercerie, laize de 110 cm minimum
- ◆ 40 cm de doublure, toile de jute Étoiles scintillantes, naturel/doré, Ma Petite Mercerie, laize de 110 cm minimum
- ◆ 2,2 m de ruban Lamé, doré, Ma Petite Mercerie, assorti de 1 cm à 1,5 cm de large

**1** Coupez deux rectangles, un dans le tissu, l'autre dans la doublure, selon les dimensions suivantes (largeur x hauteur) : **taille S**, 22 x 16 cm ; **taille M**, 34 x 25 cm ; et **taille L**, 52 x 37 cm.

**2** Pliez la doublure endroit contre endroit, piquez le côté et le fond à 1 cm en laissant une ouverture de 5 à 10 cm sur la partie basse du côté pour pouvoir retourner le sac à la fin.

**3** Dégarnissez les deux angles du bas en recoupant le surplus de tissu, sans couper la couture bien sûr ! Ouvrez les marges de couture du côté au fer.

**4** Pliez le tissu endroit contre endroit, et marquez deux repères à 4/6/8 cm et 6/8/10 cm du haut du sac sur le côté. Entre ces deux repères, nous laisserons une ouverture. C'est par là que passera le ruban à la fin.

**5** Piquez le côté puis le fond à 1 cm en laissant bien une ouverture entre les deux repères. Dégarnissez les deux angles du bas. Ouvrez les marges de couture du côté au fer.

**6** Retournez la doublure sur l'endroit puis insérez-la dans le sac en tissu, endroit contre endroit et couture contre couture. Épinglez tout autour du haut des sacs.

**7** Piquez à 1 cm du bord sur tout le tour. Si le sac ne passe pas autour du bras libre de votre machine, piquez comme sur la photo. Retournez le sac sur l'endroit par l'ouverture laissée à l'étape 2.

**8** Faites rouler les marges de couture sous les doigts et aplatissez au fer. Faites ressortir les angles avec un crayon mal taillé ou une aiguille à tricoter.

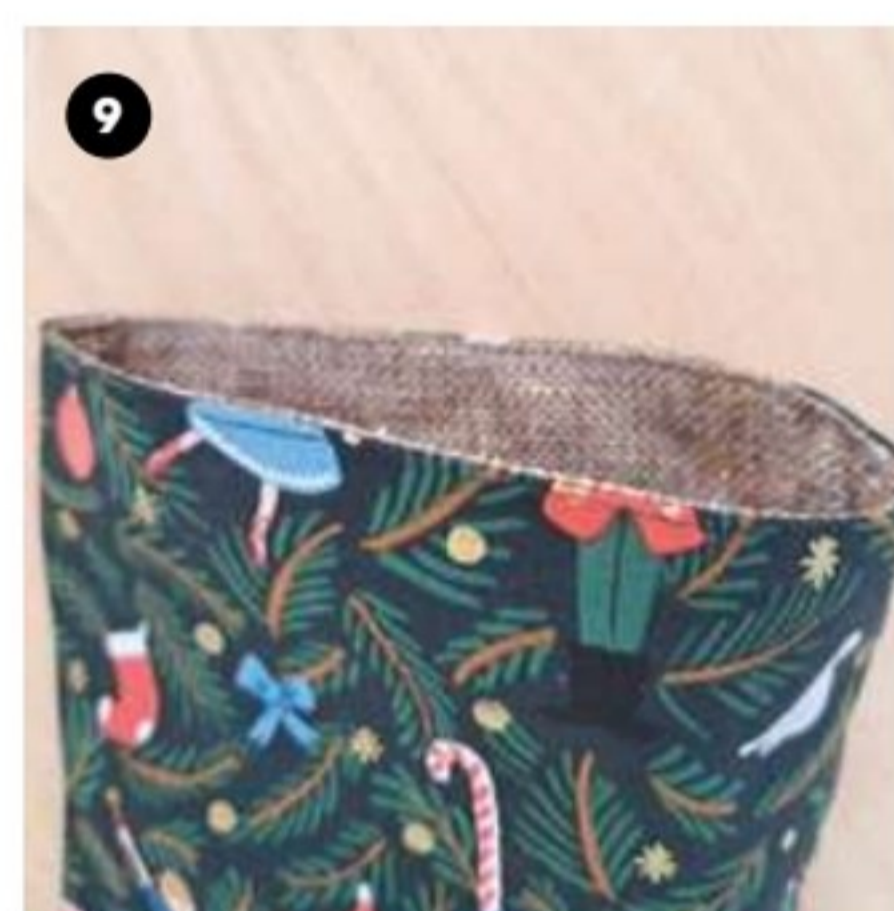

**9** Surpiquez tout autour à 0,2 cm du bord. Fermez l'ouverture laissée dans la doublure en créant un repli de 1 cm de chaque côté vers l'intérieur. Piquez au ras du repli.

**10** Nous allons maintenant faire la coulisse pour le lien. Tracez deux traits parallèles en face de l'ouverture laissée à l'étape 3. Aidez-vous d'une règle et d'un stylo effaçable ou d'une savonnette pour pouvoir effacer les traits par la suite.

**11** Piquez tout le tour sur les traits, en prenant les deux épaisseurs de tissu ensemble (tissu + doublure).

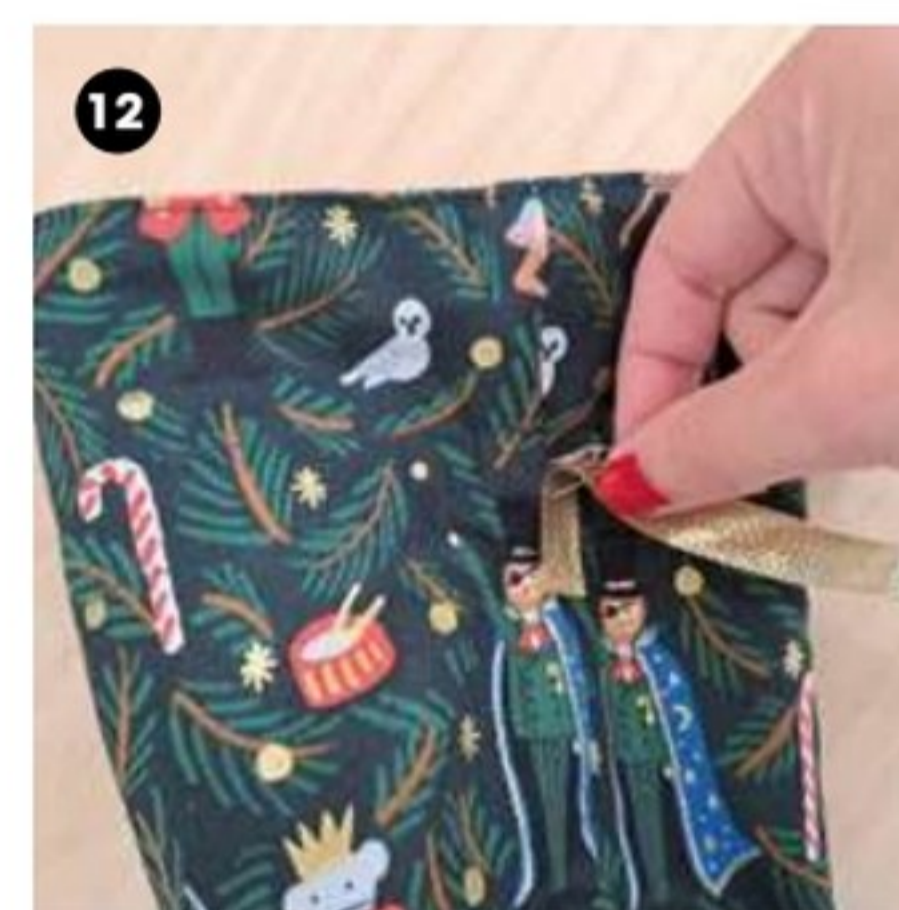

**12** À l'aide d'une épingle à nourrice, passez un ruban par le trou laissé à l'étape 3 dans le tissu. Prévoyez un ruban de 50/70/100 cm de long. Faites des nœuds aux extrémités... et c'est fini !





## LE ÇOUVRE- THÉIÈRE DE PIPPA

(suite de la page 68)



### Il vous faut :

- ◆ 0,40 m de tissu Liberty Wiltshire Nausicaa, atelierdelacreation.com
- ◆ 0,40 m de tissu uni pour la doublure, atelierdelacreation.com
- ◆ 1 coupon de 40 cm x 40 cm de molleton, atelierdelacreation.com
- ◆ 1 chute de biais de couleur coordonnée
- ◆ 1 aiguille
- ◆ Du fil assorti
- ◆ Des épingles
- ◆ 1 stylo effaçable type FriXion

**1** Avant de commencer, reproduisez le gabarit sur papier.

**2** Épinglez le tissu Liberty sur le coupon de molleton pour matelasser votre tissu. Pour cela, tracez une ligne au milieu du carré de tissus épinglés. Piquez au point droit le long de celle-ci, puis de part et d'autre tous les 1 à

2 cm (à votre convenance). Faites de même avec l'autre coupon.

**3** Placez le gabarit sur les tissus matelassés, puis découpez 2 formes.

**4** Épinglez une chute de 6 cm de biais pliée en 2 au sommet de l'une des formes sur l'endroit du tissu, comme sur la photo.

**5** Épinglez les formes endroit contre endroit, et cousez le tour en laissant le bas libre. Répétez les étapes 2 et 4 avec le tissu de doublure.

**6** Insérez et épinglez la doublure dans la pièce matelassée, envers contre envers, puis placez le biais ouvert en bas de la pièce matelassée, endroit contre endroit. Épinglez et cousez ensemble avec la doublure.

**7** Repliez le biais vers l'intérieur, sur le matelassé et la doublure. Épinglez, puis cousez en piquant dans la couture (matelassée/biais).

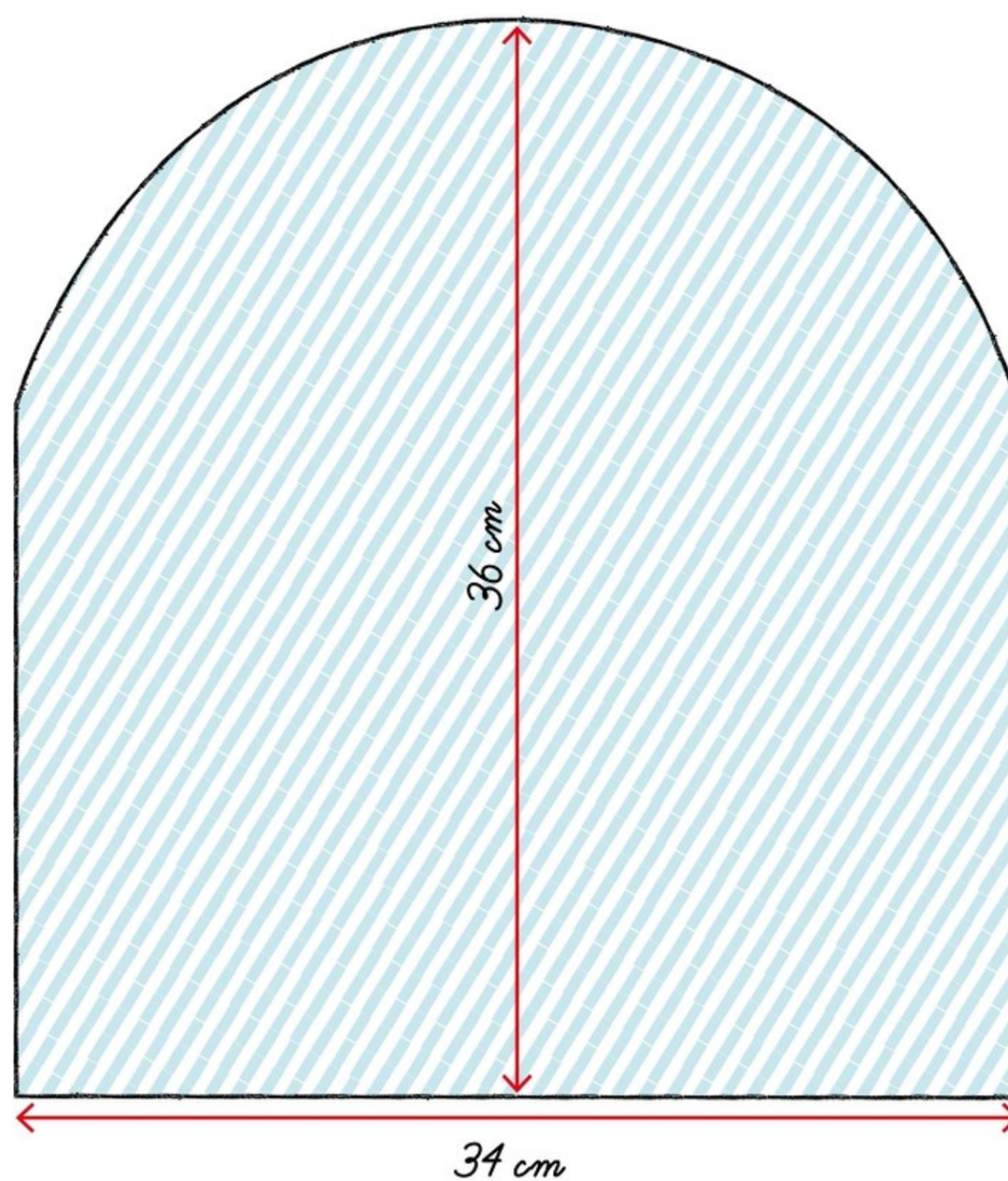





*Astuce*

Vous pouvez mettre une agrafe sur le devant de l'étole afin de pouvoir la maintenir fermée.

**Version enfant :**

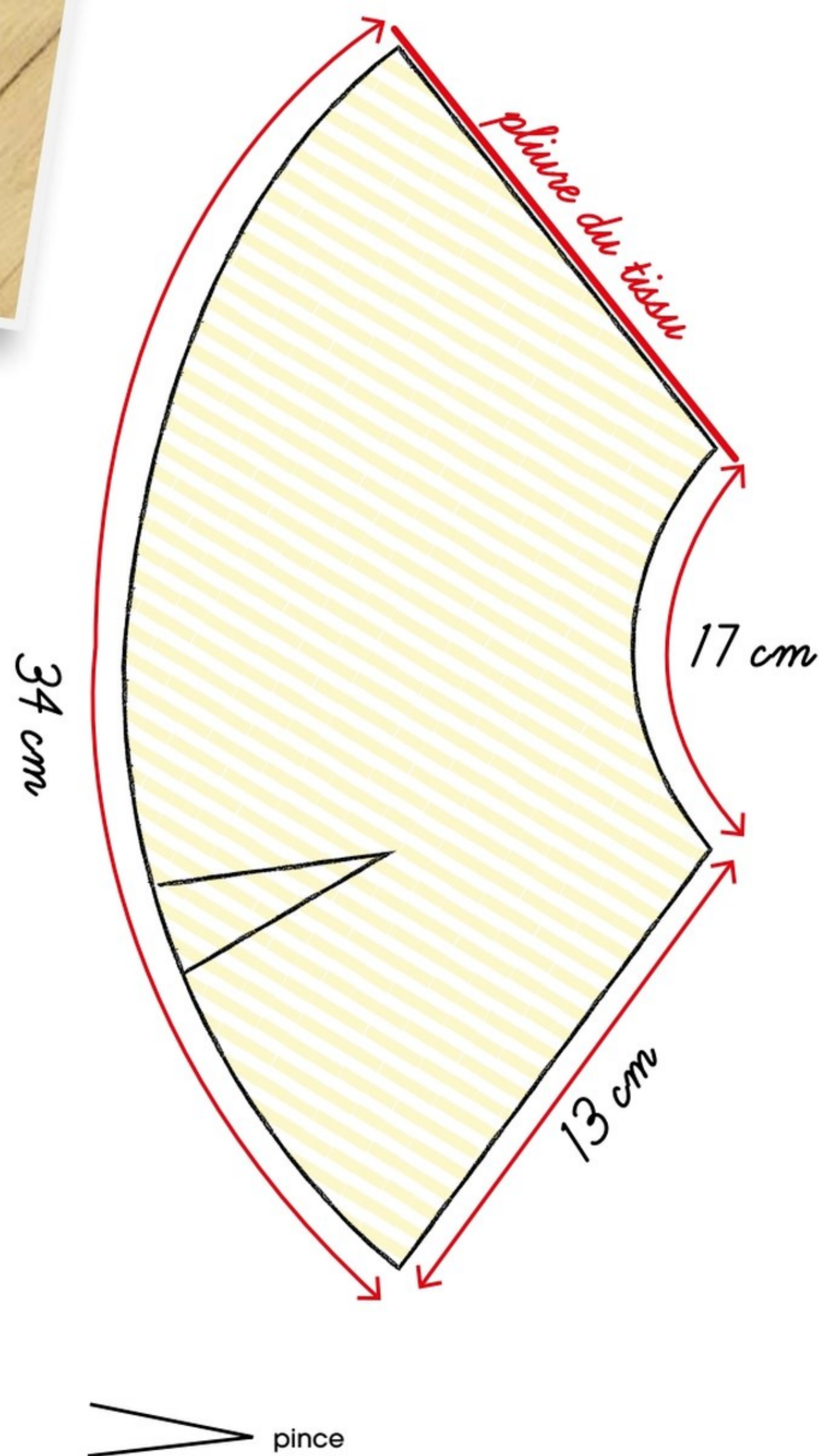

## LES ÉTOLES DE LADIES

(suite de la page 69)



### Il vous faut :

- ◆ Du papier à patron
- ◆ 50 cm de tissu jacquard lourd tweedy noir, Mondial Tissus
- ◆ 50 cm de fausse fourrure unie noire, Mondial Tissus
- ◆ 2 m de galon écossais rouge de 30 mm de large, Mondial Tissus
- ◆ Du fil assorti
- ◆ 1 aiguille à laine

### POUR LA MAMAN :

**1** Reproduisez le schéma sur le papier à patron, puis découpez-le. Épinglez ce gabarit sur le tissu jacquard et découpez la pièce. Faites de même avec la fourrure.

**2** Coupez, marquez et piquez les pinces de l'étole (doublure et fourrure). Au nombre de 3, elles sont très importantes, car elles permettent à celle-ci d'épouser vos épaules.

**3** Coupez 2 fois 50 cm de galon écossais. Assemblez la fourrure et la doublure jacquard en les épinglant, endroit contre endroit, et en prenant un morceau de galon entre les 2 épaisseurs de chaque côté. Piquez en laissant une ouverture de 10 cm sur le bas de l'étole.

**4** Retournez l'étole sur l'endroit, et dégagez tous les poils pris dans la couture avec une aiguille à laine. Ensuite, retournez-la à nouveau sur l'envers pour couper les excédents de couture. Enfin, remettez-la sur l'endroit et fermez l'ouverture au point invisible.

### POUR LA FILLETTE :

Il s'agit du même déroulé que pour la maman, avec un patron plus petit et en ne faisant que 2 pinces. Les morceaux de galon écossais font chacun 35 cm.



Version femme :

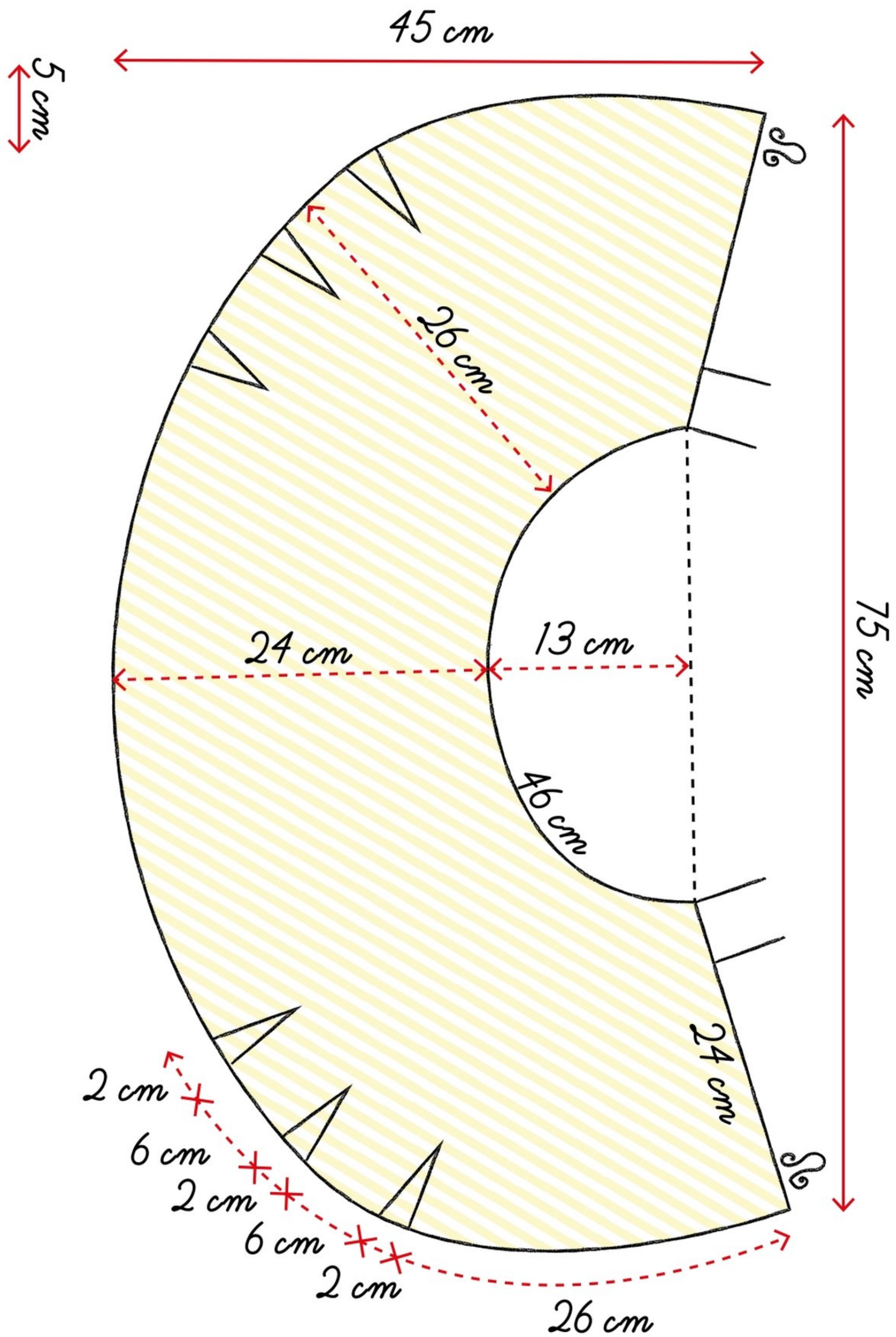





Ces bobs sont réversibles.

Fond A :

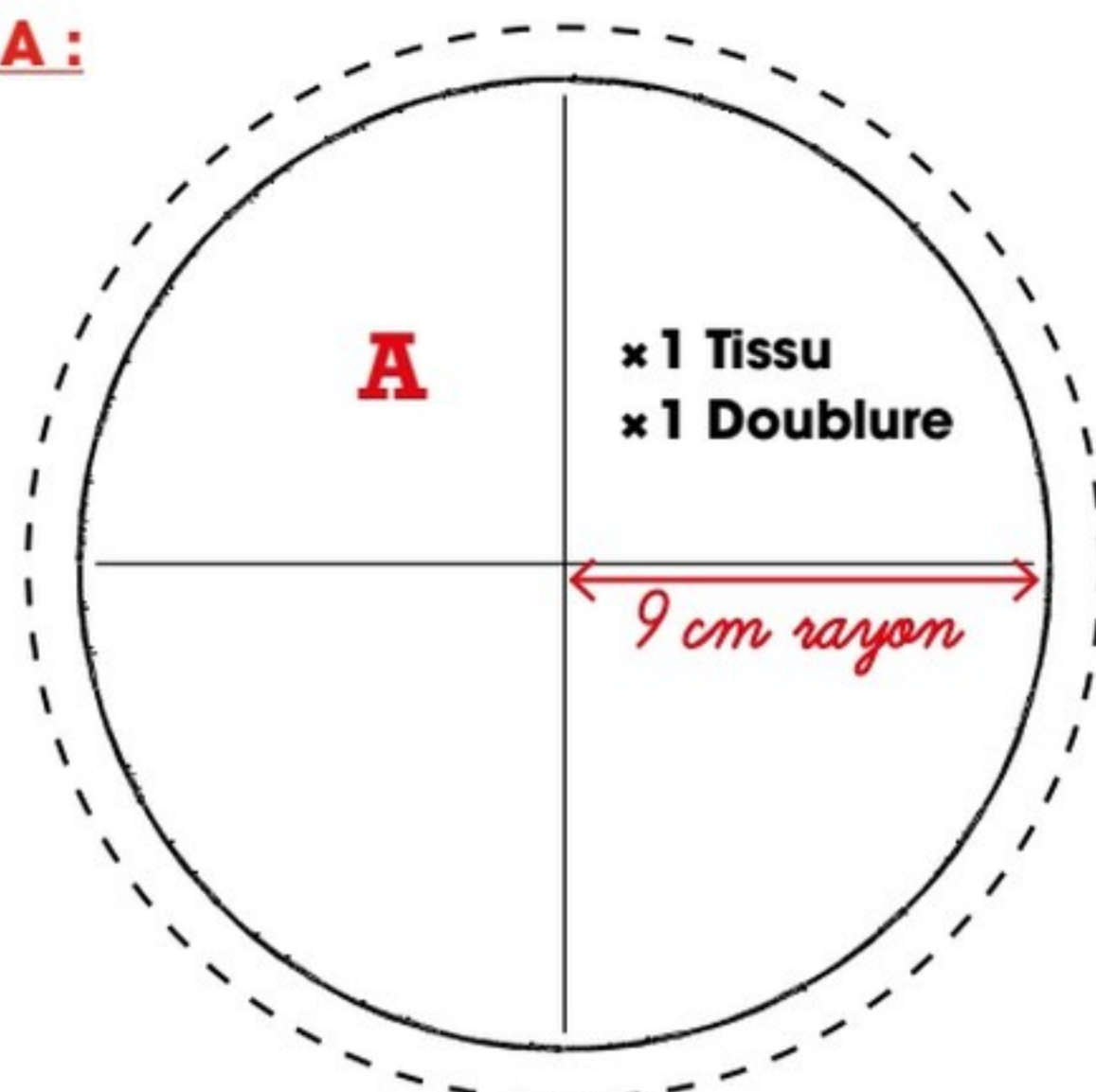

Bord B :

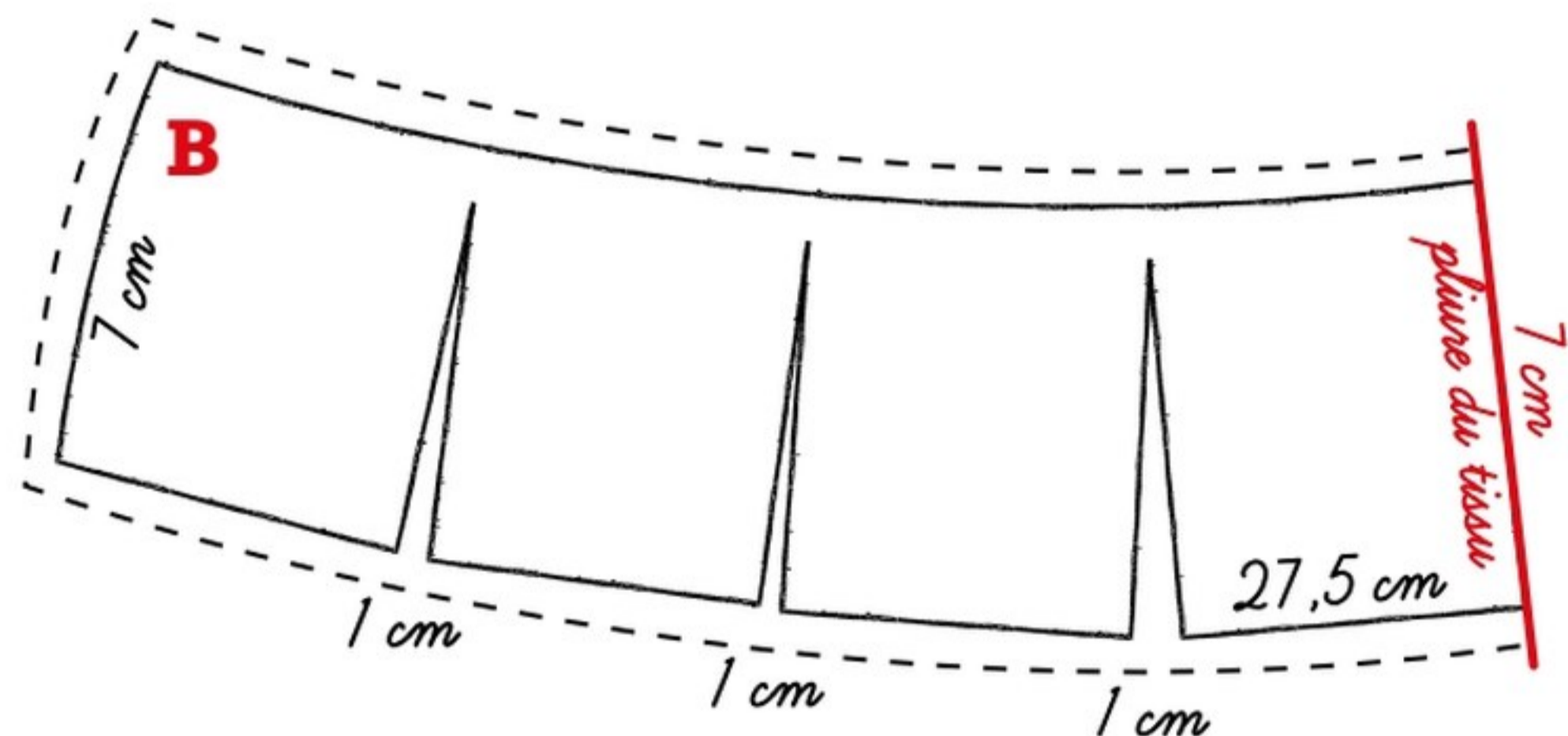
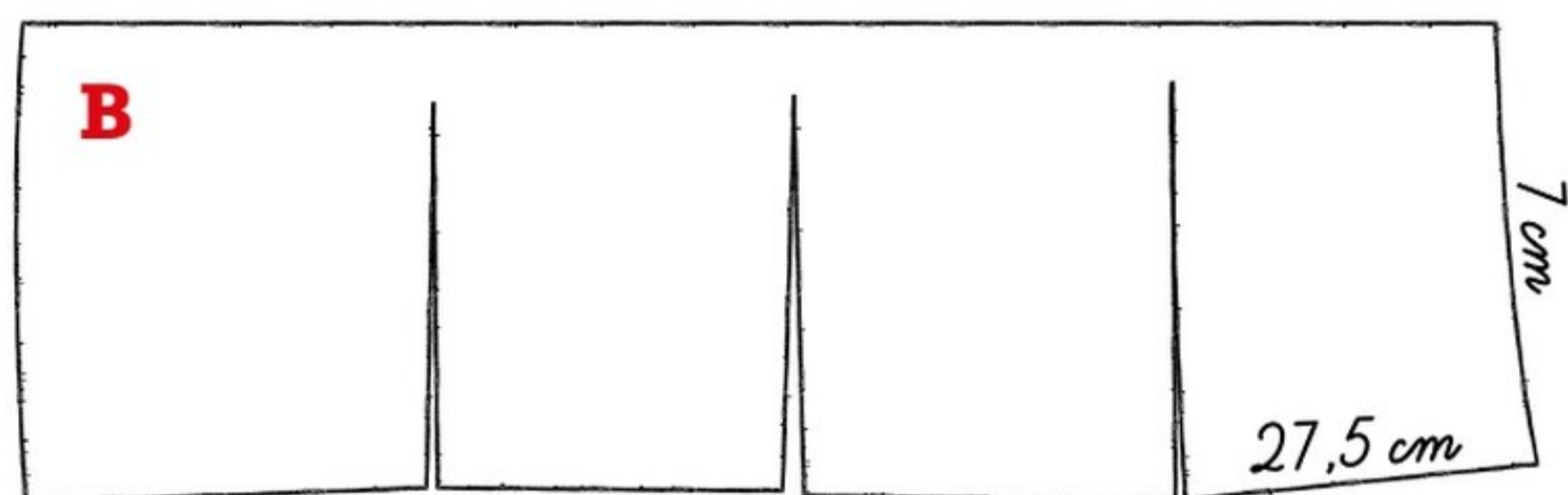

Visière B :

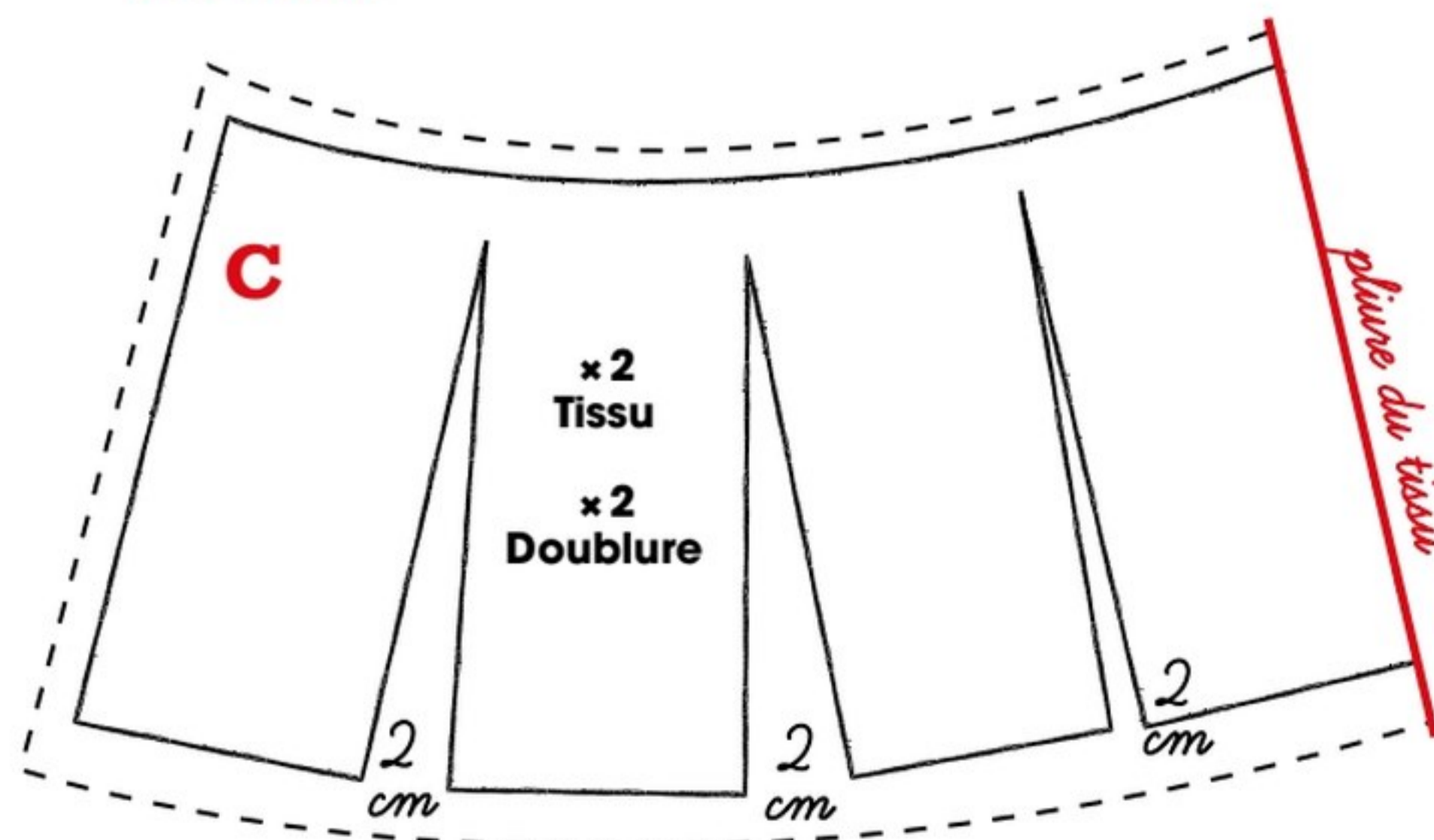

## LES BOBS PAS SNOBS

(suite de la page 71)



### Il vous faut :

- ◆ 0,50 m de tissu flanelle de coton chiné, Mondial Tissus
- ◆ 0,50 m de tissu en lainage tartan jacquard multicarreaux pied-de-poule noir et rouge, Mondial Tissus
- ◆ Du papier à patron
- ◆ Un crayon
- ◆ Une craie à tissu
- ◆ Des ciseaux
- ◆ Du fil assorti
- ◆ Des épingles

### CRÉATION DU PATRON :

Mesurez votre tour de tête (T) : pour nous 55 cm.

#### Conception du fond (A)

**1** Calculez le rayon :  $T / (3,14 \times 2)$  donc  $55/6,28 = 8,75$  arrondissez à 9 cm.

**2** À l'aide d'un compas (écartement de 4,5 cm), tracez un cercle. Ajoutez 1 cm de marge de couture tout autour. Découpez la pièce terminée, ajoutez les instructions de découpe.

#### Conception du bord (B)

**1** Tracez un rectangle de 7 cm de largeur, et dont la longueur est égale à  $T/2$ , pour nous 27,5 cm.

Les marges de couture de 1 cm sont comprises dans le patron. Chaque pièce peut être entoillée si vous souhaitez avoir un bob plus rigide.

**2** Découpez-le et pliez-le en deux puis encore en deux. Tracez 3 verticales en laissant 0,5 cm en haut et découpez le long des verticales.

**3** Scotchez le rectangle sur une autre feuille en écartant chacune des verticales de 1 cm, et ajoutez une marge de couture de 1 cm tout autour.

#### Conception de la visière (C)

**1** Tracez un rectangle de 6 cm de hauteur et dont la longueur est égale au bas de B sans les valeurs de couture. Refaites les mêmes étapes que pour B, en écartant chaque verticale de 2 cm.

**2** Vos 3 pièces de patron sont terminées. Vous pouvez réduire ou allonger la hauteur du côté (B) et de la visière (C) selon le style que vous souhaitez donner à votre bob.



**RÉALISATION :**

**1** Placez les pièces sur vos tissus préalablement pliés endroit contre endroit. Les côtés (B) et les visières (C) seront placés sur le pli du tissu, comme indiqué sur les pièces du patron.

**2** Positionnez les visières (C) endroit contre endroit et cousez chaque extrémité à 1 cm du bord. Faites de même avec les bords des côtés (B). Ouvrez les coutures au fer.



**3** Afin d'assembler les pièces entre elles de façon harmonieuse, pliez-les et faites des marques (craie en vert sur la photo). Pour faciliter la mise en place de ces repères, pliez les visières et les côtés couture contre couture, et le haut du chapeau en deux puis en quatre.



**4** Assemblez la partie la plus courte d'un côté (B) avec le fond (A). Pour faciliter cette opération, à l'aide d'une craie marquez la valeur de

couture de 1 cm sur (B) et crantez à 0,5 cm, ce qui facilitera l'assemblage d'un cercle avec une droite comme la photo le montre.



**5** Assemblez le fond (A) avec le côté (B) en vous aidant des repères précédemment positionnés. Épinglez ou bâtissez pour plus de précision.



**6** Faites une couture à 1 cm du bord en veillant à ne pas former de plis. Décousez le fil de bâti (en rose sur la photo) et dégarnissez les coutures. Retournez le tout sur l'endroit et effectuez une surpiqûre pour coucher la couture. Refaites les mêmes opérations avec le deuxième tissu (doublure).



**7** Assemblez les visières (C) ensemble, endroit contre endroit (côté le plus long), en alignant les coutures. Épinglez ou bâtissez. Faites une couture à 1 cm du bord. Crantez et dégarnissez les coutures, puis repassez sur l'endroit afin que les bords soient bien positionnés. Pour rigidifier la visière (C), réalisez des coutures espacées d'environ 1 cm sur toute sa longueur. Plus le nombre de lignes de couture sera important, plus la visière sera rigide.



**8** Assemblez la visière avec le fond (A) en cousant à 0,7 cm du bord.



**9** Ensuite, positionnez le fond et le côté (A+B en doublure) sur tout le tour du bob, endroit contre endroit. Épinglez ou bâtissez, et faites une couture à 1 cm du bord en laissant une ouverture d'environ 7 cm pour retourner l'ouvrage. Finissez la couture à la main au point invisible. Votre Bob est terminé.



*Astuce*

N'hésitez pas à réaliser un essai dans un vieux drap. La taille d'un bob est aléatoire, car il y a mille et une façons de le porter, et à quelques millimètres près cela peut vraiment changer l'aspect.





## DES CRACKERS À CRAQUER

(suite de la page 70)



### Il vous faut :

- ♦ Du papier cadeau
- ♦ Des mini-surprises, friandises, pétards, confettis ou paillettes
- ♦ 3 rouleaux de papier toilette
- ♦ Du ruban
- ♦ Des ciseaux
- ♦ De la colle

- 1** Alignez 3 rouleaux de papier toilette (dans le sens de la longueur) au centre d'un rectangle de papier cadeau. Disposez-les en laissant un espace d'environ 2 cm entre chacun d'eux.
- 2** Enroulez le papier autour afin d'évaluer la quantité dont vous avez besoin, puis coupez

l'excédent. Encollez le rouleau central, et enroulez le papier, en laissant toujours les 2 cm libres entre chaque rouleau.

- 3** Avec un ruban, fermez le rouleau central sur un des côtés en prenant garde de ne pas l'abîmer.
- 4** Glissez votre petit présent, des confettis, des friandises dans le rouleau central par l'ouverture laissée libre.
- 5** Refermez l'autre côté avec un second morceau de ruban.
- 6** Retirez les rouleaux des extrémités qui ont servi à donner cette jolie forme de papillote.

## ILLUMINATION SAUVAGE

(suite de la page 74)



### il faut :

- ♦ 1 gros bocal à couvercle à vis
- ♦ 1 perceuse
- ♦ 1 kit d'éclairage avec douille et interrupteur
- ♦ Du gesso
- ♦ De la peinture acrylique noire
- ♦ De la bombe de peinture fluo
- ♦ Des animaux en plastique
- ♦ De la mousse
- ♦ 1 belle ampoule

- 1** Commencez par percer le haut du couvercle à vis de votre bocal. Vous pouvez utiliser la perceuse en faisant plusieurs trous côte à côte. Lorsque le trou est assez gros pour laisser passer un câble et la douille, passez un petit coup de papier à poncer sur son pourtour pour le rendre net. Puis peignez le couvercle en noir. Si la peinture a du mal à adhérer, passez une première couche de gesso sur le support. Et si besoin, passez plusieurs couches de peinture.



- 2** Pendant que la peinture noire sèche, bombez les animaux que vous souhaitez installer dans votre luminaire.
- 3** Glissez une poignée de mousse dans le fond du bocal puis, une fois les animaux secs, installez-les dessus.
- 4** Montez le kit d'éclairage dans le couvercle du bocal et vissez l'ampoule dessus. Vous avez terminé !

## - LE B.A.-BA DU POINT DE CROIX -

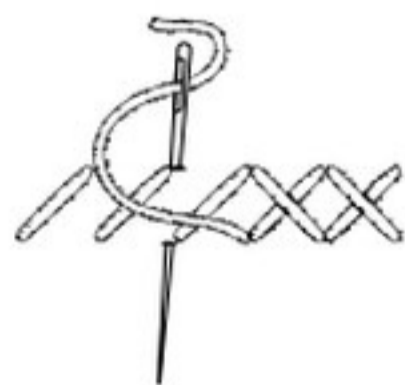
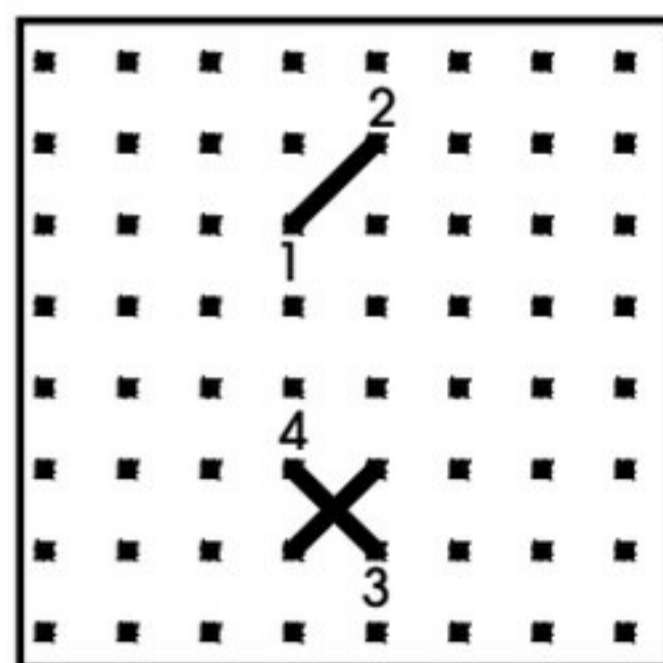

**DESSIN A :** pour réaliser une croix isolée, commencez en bas à gauche (en 1) et piquez à l'opposé (en 2), en haut. Puis ressortez l'aiguille dessous (en 3) et terminez la croix (en 4). C'est la méthode que vous utiliserez pour des croix isolées dans votre motif, ou bien lorsque vous aurez des couleurs de croix isolées.

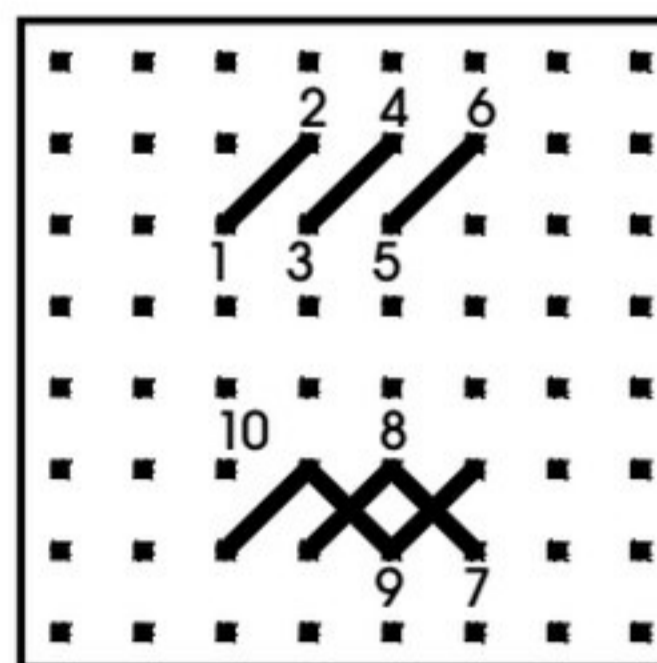

**DESSIN B :** pour réaliser une ligne de croix, réalisez la ligne avec la première partie d'une croix (que l'on appelle demi-point), puis revenez en arrière pour terminer les croix.

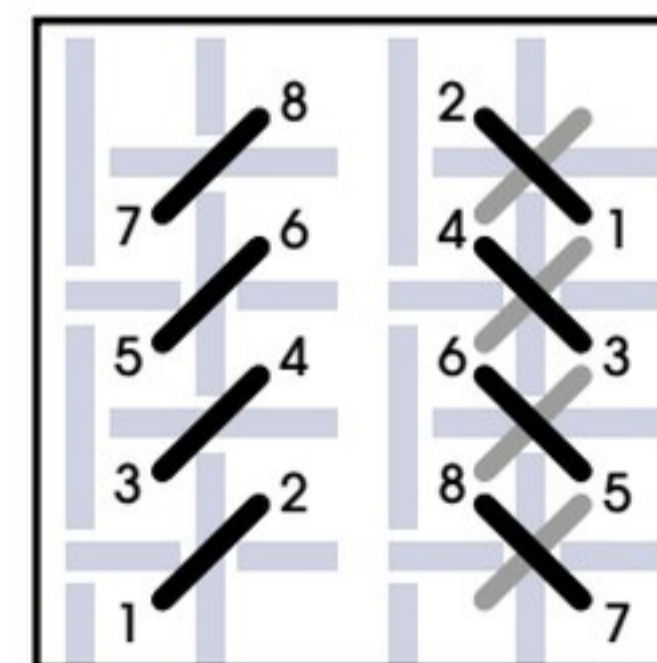

**DESSIN C :** pour réaliser une colonne de croix. Le principe est exactement le même qu'à l'horizontale.





## LE COUSSIN TIGGRRRRRE

(suite de la page 76)



### il faut :

- ♦ 1 cadre de broderie
- ♦ 50 m de fil Essentials Mega Wool, Rico Design, coloris 001 (blanc)
- ♦ 44 m de fil Essentials Mega Wool, Rico Design, coloris 005 (terracotta)
- ♦ 38 m de fil Essentials Mega Wool, Rico Design, coloris 016 (noir)
- ♦ 122 m de fil Essentials Mega Wool, Rico Design, coloris 017 (rose)
- ♦ 9 m de fil Essentials Mega Wool, Rico Design, coloris 018 (rose foncé)

- ♦ 50 cm de toile Moine rose, 46 points sur 10 cm, Rico Design
- ♦ 1 aiguille à poinçonner pour fil plus épais, Rico Design
- ♦ 250 ml de colle pour tissu Punch Needle, Rico Design
- ♦ 4 fils pour coudre le coussin (fil avec brins séparés)
- ♦ Du rembourrage de coussin en plumes

**Réalisation :** tendez bien le tissu sur un cadre de broderie approprié. Le modèle est inversé, vous devez donc transférer le motif à l'arrière du tissu. Commencez par les boucles sur l'envers. Tracez le contour des yeux avec la couleur 005 avec un poinçon de niveau D. Ensuite, remplissez les yeux avec un poinçon de niveau D. La tête est brodée avec un poinçon de niveau C. Les marques, les moustaches, la bouche et les oreilles sont brodées à la fin. Retournez le modèle ainsi brodé sur l'endroit et finissez au point de passé plat (avec le niveau D) (voir page 4 du cahier explicatif). Pour que les boucles restent bien en place, fixez l'envers de la broderie avec de la colle pour tissu Punch Needle. Lorsque celle-ci est sèche, finissez de confectionner le coussin. Pour cela, pliez le tissu endroit contre endroit (motif à l'intérieur), et fixez le côté droit avec des épingles. Cousez ensemble à la main au point de piqûre (voir page 4 du cahier explicatif). Procédez de la même façon pour les deux autres côtés. Cousez le quatrième côté inférieur aux deux extrémités sur env. 5 cm. Retournez le coussin et remplissez-le de rembourrage. Fermez l'ouverture au point invisible.





## LES COUVERTURES KOALA ET LAMA

(suite de la page 77)



### Abréviations :

- m.** : maille  
**rg** : rang  
**end.** : endroit  
**env.** : envers  
**tric.** : tricotez  
**rab.** : rabattez  
**lis.** : lisière  
**ens.** : ensemble  
**augm.** : augmentation  
**dim.** : diminution  
**gl.** : glissée

### Il faut :

#### Pour le Lama

- ♦ 5 pelotes de 100 g de fil Katia, Polar coloris 80 (blanc cassé)
- ♦ 1 pelote de 100 g de fil Katia, Big Mérino coloris 01 (blanc cassé)
- ♦ 1 pelote de 50 g de fil Katia Prime Mérino coloris 02 (noir)

#### Pour le Koala

- ♦ 5 pelotes de 100 g de fil Katia, Polar coloris 102 (brun clair)
- ♦ 1 pelote de 100 g de fil Katia, Big Merino coloris 01 (blanc cassé)
- ♦ 1 pelote de 50 g de fil Katia, Prime Merino coloris 02 (noir)
- ♦ 1 paire d'aiguilles n° 8
- ♦ 1 aiguille à laine pour la broderie et les coutures

**Échantillon :** 10 x 10 cm au point mousse = 7 m. x 12 rgs. Avant de commencer, réalisez un échantillon de 10 cm par 10 cm. Le nôtre fait 7 mailles de largeur pour 12 rangs de hauteur. Si vous n'obtenez pas les mêmes dimensions que nous, utilisez des aiguilles plus fines ou plus grosses.

### Points employés

**Point mousse :** tous les rangs sont tric. à l'end.

**Point jersey :** Rgs end. : tric. toutes les m. à l'end. Rgs env. : tric. toutes les m. à l'env.

**Réalisation :** commencez par tric. la base de la couverture avec la Polar (blanc pour le Lama, brun pour le Koala), sur 60 m. au point mousse. Faites 100 rgs tout droit (4 pelotes), vous obtenez un carré de 80 cm de côté. Attention, pour compter les rgs, utilisez un compte-rangs ou notez au fur et à mesure sur un papier, car le fil fourrure cache les mailles et rend difficile le comptage.

**La tête-capuche :** elle se tric. en deux parties triangulaires.

**Le premier triangle A** se tricote en Big Merino blanc (pour les deux versions). Commencez par la pointe en montant 4 m., puis tric. en jersey, en augmentant tous les 2 rgs d'une m. de chaque côté. Quand vous avez 48 m., tric. 6 rgs au point mousse et rabattez les m. doucement.

**Le deuxième triangle B** (le haut de la tête et les oreilles) se tricote en Polar (blanc pour le Lama, brun pour le Koala). Commencez par la pointe en montant 4 m., puis tric. au point mousse en augmentant tous les 2 rangs d'une m. de chaque côté. Lorsque vous avez 48 m., rabattez les m. doucement. Avec le fil Prime Merino noir, brodez sur le triangle A les yeux fermés au point d'épingle pour le Lama et le Koala (voir page 4 du cahier explicatif), et la bouche au point de piqûre pour le Koala (voir page 4 du cahier explicatif). Pour les deux animaux, cousez sur l'endroit le triangle A sur un des quatre angles de la couverture, à 1 cm du bord.

**Pour le Lama,** placez le

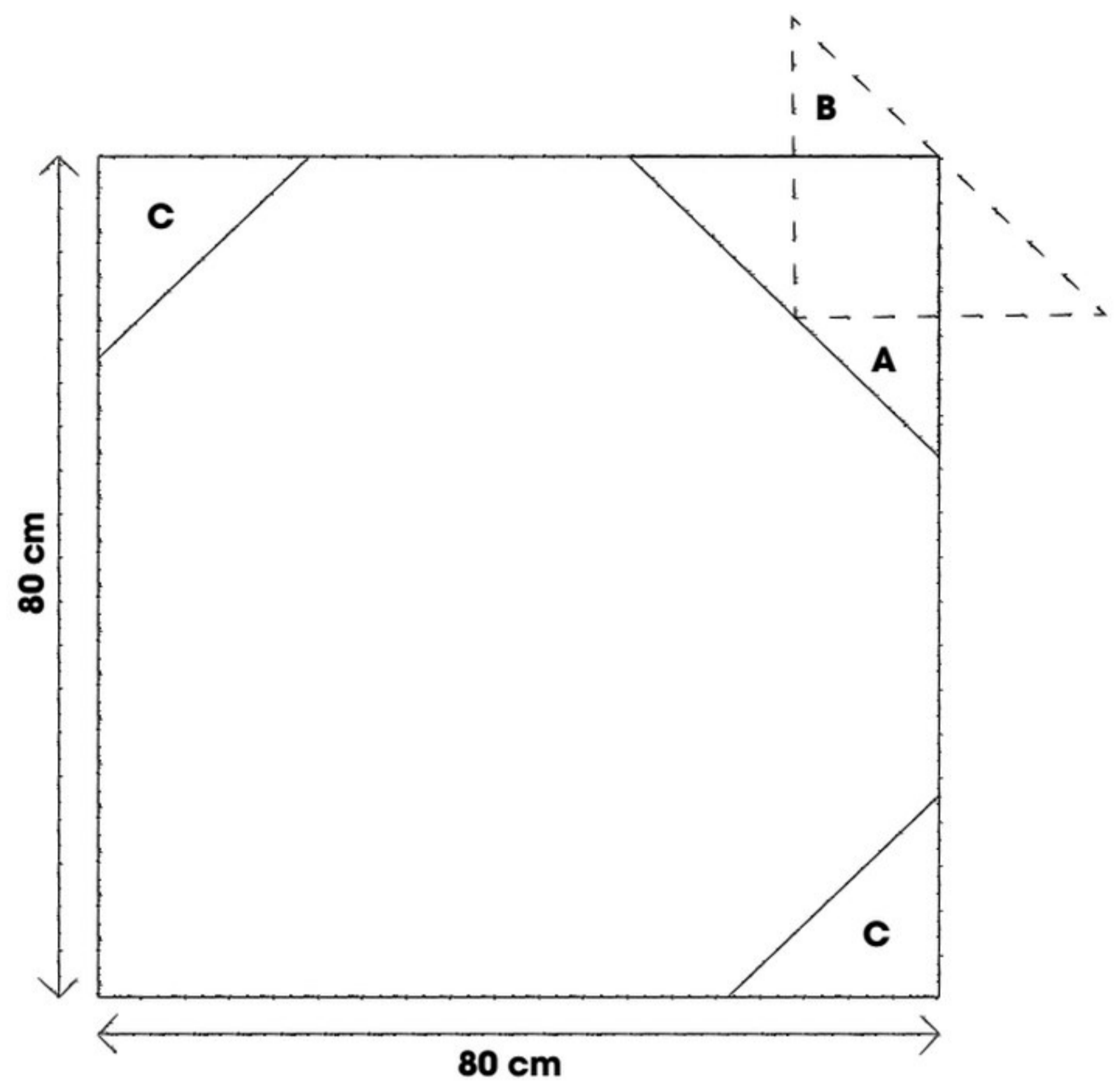

triangle B (en Polar blanc) comme sur le schéma, puis pliez-le en deux et fixez-le sur le triangle A avec une couture. Faites également un point de couture pour resserrer un peu les oreilles. Confectionnez un pompon de 6 cm de diamètre avec la Big Merino, puis brodez la truffe au centre avec le fil Prime Merino noir.

**Pour le Koala,** placez le triangle B (en Polar brun) comme sur le schéma, et cousez-le à plat sur le triangle A. Faites un point de couture pour resserrer un peu les oreilles. Confectionnez un pompon de 6 cm de diamètre avec le fil Prime Merino noir, puis taillez-le avec des ciseaux pour lui donner une forme ovale et fixez-le dans l'axe de la pointe du triangle B.

**Les « poches » :** elles seront cousues dans les deux angles de la couverture, de chaque côté de la capuche. Confectionnez deux petits triangles C en Polar (blanc pour le Lama, brun pour le Koala). En partant de la pointe, montez 4 m., puis tric. au point mousse en augmentant tous les 2 rgs d'une m. de chaque côté. Quand vous avez 22 m.,

rabattez les m. doucement. Tric. le deuxième à l'identique. **Pour le Lama,** confectionnez 2 pompons de 5 cm de diamètre, en prenant le fil noir et le fil blanc ensemble. Fixez-les sur les poches et cousez celles-ci sur les angles avec le fil Polar blanc.

**Pour le Koala,** avec le fil noir, brodez trois ronds au point de passé plat (voir page 4 du cahier explicatif) sur chacun des deux petits triangles, puis terminez en cousant les poches sur les angles avec le fil Polar.





# ABONNEZ-VOUS !



# 32€

## 6 numéros par an



*Je plante un arbre*  
**J'agis pour la planète**

1 abonnement acheté =  
1 arbre planté pour la mise en place  
d'un système agroforestier dans  
une exploitation 100 % agricole au  
cœur du Parc National des forêts (21).

**+  
VERSION  
NUMÉRIQUE  
OFFERTE**



Abonnez-vous aussi sur **turbulencespresse.fr**

## BULLETIN D'ABONNEMENT **turbulencespresse.fr**

À retourner à : Turbulences Presse - 100IDÉES - 8, rue Buffon - 63100 Clermont-Ferrand - Tél. 04 73 14 03 00 - abo@turbulencespresse.fr

**Oui**, je m'abonne à **100IDÉES** et je fais un geste pour la planète : **je plante un arbre.**

1 an / 6 numéros ..... **32 €** **16 €** Numérique seulement

Hors France métropolitaine : abonnement à 37 €

2 ans / 12 numéros ..... **59 €** **29 €** Numérique seulement

Hors France métropolitaine : abonnement à 69 €

NOM .....

PRÉNOM ..... NÉ(E) LE .....

N° DE TÉLÉPHONE ..... E-MAIL .....

NUMÉRO RUE / AV. / BD / LIEU-DIT .....

COMPLÉMENT D'ADRESSE (RÉSIDENCE, ESCALIER, BÂTIMENT) .....

CODE POSTAL ..... COMMUNE .....

### Mode de paiement

CI-JOINT MON RÈGLEMENT DE ..... € PAR :

CHÈQUE BANCAIRE OU POSTAL À L'ORDRE DE : TURBULENCES PRESSE

VIREMENT BANCAIRE

COMPTE IBAN : FR76 1680 7003 0640 2210 8069 645  
ADRESSE SWIFT : CCBPFRPPGRE

CARTE BLEUE, EUROCARD MASTERCARD OU VISA

N° \_\_\_\_\_

EXPIRE \_\_\_\_ 3 DERNIERS CHIFFRES AU DOS DE VOTRE CARTE \_\_\_\_

HORS FRANCE MÉTROPOLITAINE

PAIEMENT PAR CARTE, VIREMENT BANCAIRE  
OU PAR CHÈQUE (UNIQUEMENT DOM-TOM).

COMPTE IBAN :  
FR76 1680 7003 0640 2210 8069 645  
ADRESSE SWIFT : CCBPFRPPGRE

DATE ET SIGNATURE



À découvrir !

**LA BOUTIQUE EN LIGNE**

# 100 IDEES

Commandez les **fournitures** vous permettant  
de réaliser vos créations coup de cœur.

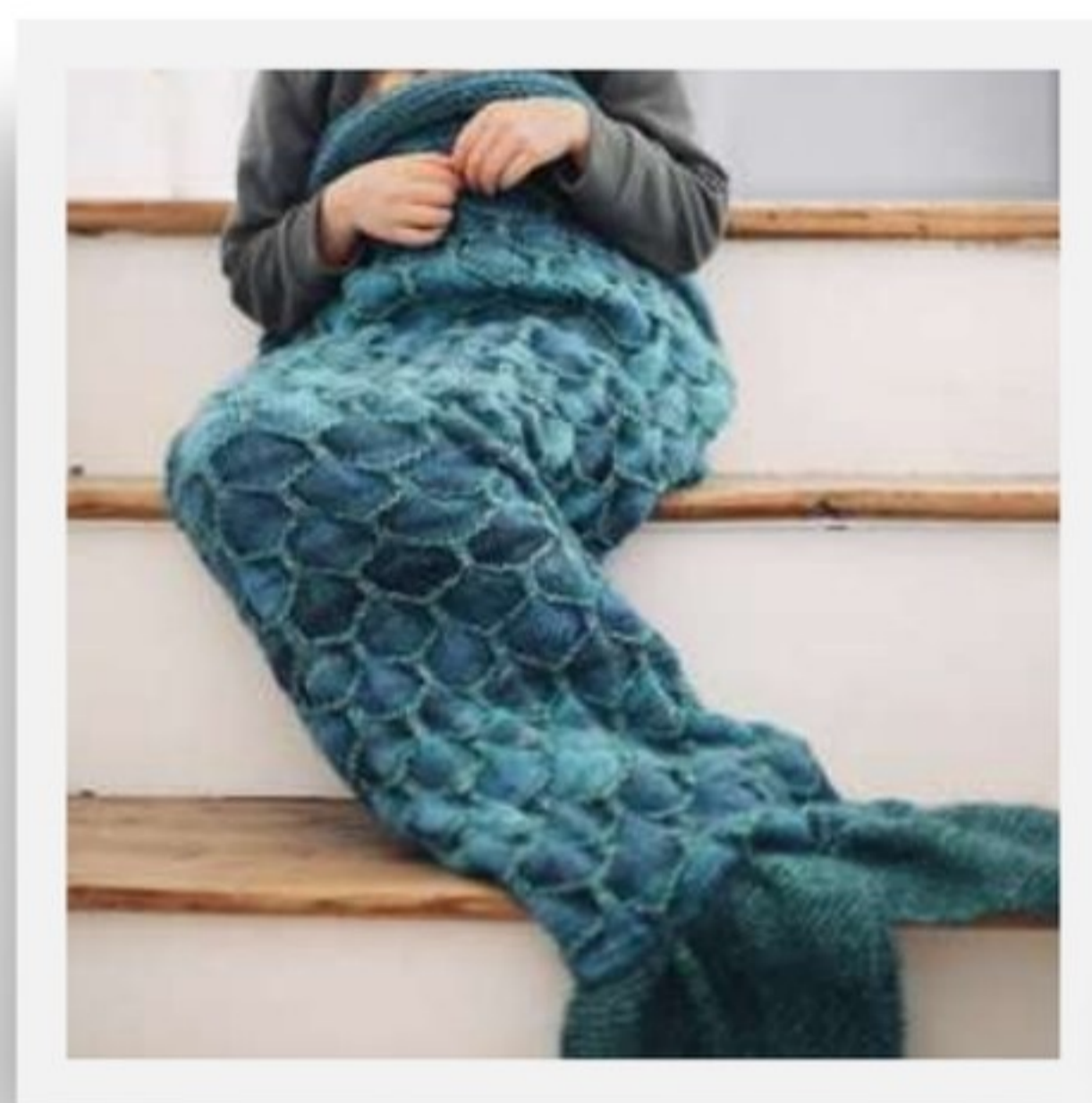

Retrouvez notre sélection  
de kits, de fils et d'accessoires sur

**[www.100idees.fr](http://www.100idees.fr)**

